

ՀԱՅԱՍՏԱՆԻ ՀԱՆՐԱՊԵՏՈՒԹՅԱՆ ԷԿՈՆՈՄԻԿԱՅԻ ՆԱԽԱՐԱՐՈՒԹՅԱՆ

ՇՈՒԿԱՅԻ ՎԵՐԱՀՍԿՈՂՈՒԹՅԱՆ ՊԵՏԱԿԱՆ ՏԵՍՉՈՒԹՅՈՒՆ

Ստուգաթերթ N

ՕԴԱՃՆՇԱԿԱՆ ԴՈՂԵՐԻ ՍՏՈՒԳՄԱՆ ՎԵՐԱԲԵՐՅԱԼ

(ԱՏԳԱԱ 4011 20, 4011 10 000 ծածկագրին համապատասխան)

_____ 20 թ.

| տեսչության ստորաբաժանման անվանումը | գտնվելու վայրը | հեռախոս | | | | |
|---|----------------|----------------------------|--|--|-------|-------|
| <table border="1"><tr><td> </td><td> </td><td> </td><td> </td></tr></table> Անձնական կոդ | | | | | _____ | _____ |
| | | | | | | |
| պաշտոն | | անուն, ազգանուն, հայրանուն | | | | |
| <table border="1"><tr><td> </td><td> </td><td> </td><td> </td></tr></table> Անձնական կոդ | | | | | _____ | _____ |
| | | | | | | |
| պաշտոն | | անուն, ազգանուն, հայրանուն | | | | |
| <table border="1"><tr><td> </td><td> </td><td> </td><td> </td></tr></table> Անձնական կոդ | | | | | _____ | _____ |
| | | | | | | |
| պաշտոն | | անուն, ազգանուն, հայրանուն | | | | |

Ստուգման սկիզբ(ամսաթիվ)՝ _____

ավարտ՝ _____

Տնտեսվարող սուբյեկտի անվանումը

| | | | | | | | | | |
|--|--|--|--|--|--|--|--|--|--|
| | | | | | | | | | |
|--|--|--|--|--|--|--|--|--|--|

ՀՎՀՀ

Պետ. ռեգիստրի համար

Տնտեսվարող սուբյեկտի գործունեության ոլորտ

Տնտեսվարող սուբյեկտի գտնվելու վայրը

Հեռախոս

Տնտեսվարող սուբյեկտի ղեկավարի կամ լիազորված անձի անուն, ազգանուն, հայրանուն

Հեռախոս

Ստուգման հանձնարարագիր _____ ում կողմից _____ երբ է տրված _____

Ստուգման նպատակը/Ընդգրկված հարցերի համարներ _____

ՀԱՐՑԱՇԱՐ

ՕԴԱՃՆՇԱԿԱՆ ԴՈՂԵՐԻ ՍՏՈՒԳՄԱՆ ՎԵՐԱԲԵՐՅԱԼ

(ԱՏԳԱԱ 4011 20, 4011 10 000 ծածկագրին համապատասխան)

| NN ը/կ | Հարցը | Հարցի համար հիմք հանդիսացող իրավական նորմը | Ստուգման անցկացման մեթոդը | Կշիռը | Մեկնա- բանու- թյուններ | Պատասխան | | |
|-----------|--|---|--|-------|------------------------------|----------|----|---------|
| | | | | | | Այո | Ոչ | Զ/ Կ |
| 1 | 2 | 3 | 4 | 5 | 6 | 7 | 8 | 9 |
| 1. | Արդյո՞ք, պատրաստի համաչափ դողերի երկու կողերի, իսկ ոչ համաչափ դողերի արտաքին կողի վրա մակնշված են՝ | ՀՀ կառավարու- թյան 2004 թվականի նոյեմբերի 11-ի N 1558-Ն որոշմամբ հաստատված կանոնակարգի 43-րդ կետ | Փաստա- թղթային թեմատիկ (ծրագրային, կամ կրկնակի, կամ դիմում- բողոքի հիման վրա) | | | | | |
| 1.1 | արտադրողի ապրանքային նշանը և (կամ) անվանումը, գտնվելու վայրը. | 1) ենթակետ | տեսազննում | 3,0 | | | | |
| 1.2 | դողի չափերի նշագիրը. | 2) ենթակետ | տեսազննում | 3,0 | | | | |
| 1.3 | կառուցվածքը՝ | 3) ենթակետ | տեսազննում | 3,0 | | | | |
| 1.3.1 | 1)մարդատար ավտոմեքենաների դողերի համար՝ | 3) ենթակետ | տեսազննում | | | | | |
| 1.3. | անկյունագծային կառուցվածքի դողերի համար մակնշում չի պահանջվում կամ | 3) ենթակետ, | տեսազննում | 3,0 | | | | |

| | | | | | | | | |
|-------|--|------------------------------|------------|-----|--|--|--|--|
| 2 | տրամագծի նշագրից առաջ դրվում է D տառը. | ա) պարբերություն | | | | | | |
| 1.3.3 | շառավղային կառուցվածքի դողերի համար տրամագծի մակնշվածքից առաջ նշված է R տառը և կամ «RADIAL» («ՇԱՌԱՎՂԱՅԻՆ») բառը: | 3) ենթակետ, բ) պարբերություն | տեսագննում | 2,0 | | | | |
| 1.3.4 | անկյունագծագոտնորային կառուցվածքի դողերի համար անվահեցի տրամագծից առաջ մակնշված են B տառը և «BIAS BELTED» («ՇԵՂՎԱԾ ԱՆՎԱՀԵՑՈՎ») բառերը. | 3) ենթակետ, գ) պարբերություն | տեսագննում | 2,0 | | | | |
| 1.4 | 2) բեռնատար ավտոմեքենաների դողերի համար` | 3) ենթակետ | | | | | | |
| 1.4.1 | անկյունագծային կառուցվածքի դողերի համար ցուցումներ կամ D տառը դրված չեն. | 3) ենթակետ, ա) պարբերություն | տեսագննում | 2,0 | | | | |
| 1.4.2 | շառավղային կառուցվածքի դողերի համար անվահեցի տրամագծից առաջ նշված են R տառը և «RADIAL» («ՇԱՌԱՎՂԱՅԻՆ») բառը. | 3) ենթակետ, բ) պարբերություն | տեսագննում | 2,0 | | | | |
| 1.4 | առևտրային նշանը (դողի մոդելը). | 4) ենթակետ | տեսագննում | 2,0 | | | | |
| 1.5 | արագության կատեգորիայի նշագիրը (նշագրերը)` | 5) ենթակետ | տեսագննում | 2,0 | | | | |

| | | | | | | | | |
|------|---|-------------|------------|-----|--|--|--|--|
| 1.6 | ձմեռային դողերի համար M+S կամ M.S տառերը կամ բոլոր սեզոնների դողերի համար M&S տառերը կամ «All seasons բառերը»: | 6) ենթակետ | տեսազննում | 2,0 | | | | |
| 1.7 | կրող ունակության ինդեքսը. | 7) ենթակետ | տեսազննում | 2,0 | | | | |
| 1.8 | «TUBELLESS» («ԱՆԽՈՒՑ»), եթե դողերը նախատեսված են կիրառման համար՝ առանց խցիկների. | 8) ենթակետ | տեսազննում | 2,0 | | | | |
| 1.9 | մարդատար ավտոմեքենաների ուժեղացված դողերի դեպքում «REINFORCED» («ՈՒԺԵՂԱՑՎԱԾ») կամ «EXTRA LOAD» («ԲԱՐՁՐ ԲԵՌՆՎԱԾՈՒԹՅԱՄԲ») բառերը. | 9) ենթակետ | տեսազննում | 2,0 | | | | |
| 1.10 | արտադրման թվականը՝ կազմված չորս թվից, որոնցից առաջին երկուսը ցույց են տալիս արտադրման շաբաթը, վերջին երկուսը արտադրման տարեթիվը. | 10) ենթակետ | տեսազննում | 2,0 | | | | |
| 1.11 | բեռնատար ավտոմեքենաների համար նախատեսված վերականգնված դողերի յուրաքանչյուր կողամասի վրա նշված է «v» պայմանական նշանը՝ 20 մմ-ից ոչ պակաս տրամագծով կամ REGROOVABLE («ՎԵՐԱԿԱՆԳՆՎԱԾ») բառը՝ նշված ռեյնեֆային կամ արտաճզմային եղանակով. | 11) ենթակետ | տեսազննում | 1,0 | | | | |

| | | | | | | | | |
|------|---|--|--------------|------|--|--|--|--|
| 1.12 | բեռնատար ավտոմեքենաների փչված դողերի օդի ճնշման վերաբերյալ նշումը, որը պետք է պահպանվի, արագությունից և բեռնվածությունից կախված, կայունության որոշման փորձարկումների ժամանակ. | 12) ենթակետ | տեսազննում | 1,0 | | | | |
| 1.13 | անվահեցի կառուցվածքին համապատասխանող դողերի նշագիրը, եթե այն տարբերվում է ստանդարտ կառուցվածքից, | 13) ենթակետ | տեսազննում | 1,0 | | | | |
| 1.14 | «TWI» նշանը, որը ցույց է տալիս պահպանաչերտի ուսային տարածքում մաշվածության ցուցիչի զետեղման տեղը. | 14) ենթակետ | տեսազննում | 1,0 | | | | |
| 1.15 | պտտման ուղղվածության նշանը (պահպանաչերտի նկարների ուղղվածության դեպքում), | 16) ենթակետ | տեսազննում | 1,0 | | | | |
| 1.16 | «All steel» («Ամբողջապողպատահենքային») բառը ամբողջապողպատահենքային դողերի համար: | 17) ենթակետ | տեսազննում | 1,0 | | | | |
| 2. | Արդյո՞ք, օդանշական դողերը ուղեկցված են համապատասխանության նշանի մակնշմամբ, համապատասխանության սերտիֆիկատով կամ գրանցված համապատասխանության | ՀՀ կառավարության 2004 թվականի նոյեմբերի 11-ի N 1558-Ն որոշմամբ | Փաստաթղթային | 10,0 | | | | |

| | | | | | | | | |
|--|----------------|---------------------------------------|--|--|--|--|--|--|
| | հայտարարագրով: | հաստատված կանոնակարգի 68-րդ կետ | | | | | | |
|--|----------------|---------------------------------------|--|--|--|--|--|--|

| | | | | | |
|---|---|--|---|---|---|
| 1 | «Այո» - այո, առկա է, համապատասխանում է, բավարարում է | | v | | |
| 2 | «Ոչ» - ոչ, առկա չէ, չի համապատասխանում, չի բավարարում | | | v | |
| 3 | «Չ/պ» - չի պահանջվում, չի վերաբերում | | | | v |

Ստուգաթերթը լրացրեցին՝

պետական տեսուչ

ստորագրություն

անուն, ազգանուն

պետական տեսուչ

ստորագրություն

անուն, ազգանուն

ստորագրություն

անուն, ազգանուն

ընկերության ղեկավար՝

ստորագրություն

անուն, ազգանուն

ՀԱՅԱՍՏԱՆԻ ՀԱՆՐԱՊԵՏՈՒԹՅԱՆ ԷԿՈՆՈՄԻԿԱՅԻ ՆԱԽԱՐԱՐՈՒԹՅԱՆ

ՇՈՒԿԱՅԻ ՎԵՐԱՀՍԿՈՂՈՒԹՅԱՆ ՊԵՏԱԿԱՆ ՏԵՍՉՈՒԹՅՈՒՆ

Ստուգաթերթ N

ՆԵՐՔԻՆ ԱՅՐՄԱՆ ՇԱՐԺԻՉԱՅԻՆ ՎԱՌԵԼԻՔՆԵՐԻ ՍՏՈՒԳՄԱՆ ՎԵՐԱԲԵՐՅԱԼ

(ԱՏԳ ԱԱ 2710 11 410, 2710 11 450, 2710 11 490, 2710 19 410 ծածկագրերին համապատասխան)

_____ 20 թ.

տեսչության ստորաբաժանման անվանումը

գտնվելու վայրը

հեռախոս

| | | | |
|--|--|--|--|
| | | | |
|--|--|--|--|

Անձնական կոդ

պաշտոն

անուն, ազգանուն, հայրանուն

| | | | |
|--|--|--|--|
| | | | |
|--|--|--|--|

Անձնական կոդ

պաշտոն

անուն, ազգանուն, հայրանուն

| | | | |
|--|--|--|--|
| | | | |
|--|--|--|--|

Անձնական կոդ

պաշտոն

անուն, ազգանուն, հայրանուն

Ստուգման սկիզբ(ամսաթիվ) _____

ավարտ _____

Տնտեսվարող սուբյեկտի անվանումը

| | | | | | | | | | |
|--|--|--|--|--|--|--|--|--|--|
| | | | | | | | | | |
|--|--|--|--|--|--|--|--|--|--|

ՀՎՀՀ

Պետ. ռեգիստրի համար

Տնտեսվարող սուբյեկտի գործունեության ոլորտ

Տնտեսվարող սուբյեկտի գտնվելու վայրը

Հեռախոս

Տնտեսվարող սուբյեկտի ղեկավարի կամ լիազորված անձի անուն, ազգանուն, հայրանուն

Հեռախոս

Ստուգման հանձնարարագիր _____ ում կողմից _____ երբ է տրված _____

Ստուգման նպատակը/Ընդգրկված հարցերի համարներ _____

**ՀԱՐՑԱՇԱՐ
ՆԵՐՔԻՆ ԱՅՐՄԱՆ ՇԱՐԺԻՉԱՅԻՆ ՎԱՌԵԼԻՔՆԵՐԻ**

ՍՏՈՒԳՄԱՆ ՎԵՐԱԲԵՐՅԱԼ

(ԱՏԳ ԱԱ 2710 11 410, 2710 11 450, 2710 11 490, 2710 19 410 ծածկագրերին համապատասխան

| NN ը/կ | Հարցը | Հարցի համար հիմք հանդիսացող իրավական նորմը | Ստուգման անցկացման մեթոդը | Կշիռը | Մեկնա- բանու- թյուններ | Պատասխան | | |
|-----------|---|--|---|-------|------------------------------|----------|----|---------|
| | | | | | | Այո | Ոչ | Զ/ Կ |
| 1 | 2 | 3 | 4 | 5 | 6 | 7 | 8 | 9 |
| 1. | Արդյո՞ք, ավտոմոբիլային բենզինն ու դիզելային վառելիքը ուղեկցված են համապատասխանության նշանի մակնշմամբ կամ համապատասխանության սերտիֆիկատով: | ՀՀ կառավարության 2004 թվականի նոյեմբերի 11-ի N 1592-Ն որոշմամբ հաստատված կանոնակարգի 5-րդ կետ, ա) և գ) ենթակետեր | Փաստաթղթային թեմատիկ (ծրագրային, կամ կրկնակի, կամ դիմումբողոքի հիման վրա) | 10,0 | | | | |

| | | | | | | | | |
|-------|--|---|------------------|-----|--|--|--|--|
| | | և 7-րդ կետ | | | | | | |
| 2. | Արդյո՞ք, պահպանվում են ավտոմոբիլային բենզինի անվտանգությունը բնութագրող ներքոհիշյալ ցուցանիշներն ըստ մակնիշների՝ | ՀՀ կառավարության 2004 թվականի նոյեմբերի 11-ի N 1592-Ն որոշմամբ հաստատված կանոնակարգի 8-րդ կետ | | | | | | |
| 2.1 | նորմը նորմալ բենզինի համար՝ | 8-րդ կետ, աղյուսակ1, կետ 1 | | | | | | |
| 2.1.1 | ճայթյունակայունությունը. օկտանային թիվը՝ որոշված հետազոտական մեթոդով, ոչ պակաս 80 | 8-րդ կետ, աղյուսակ1, կետ 1 | փորձա-քննություն | 0,1 | | | | |
| 2.1.2 | օկտանային թիվը՝ որոշված շարժիչային մեթոդով, ոչ պակաս 76 | 8-րդ կետ, աղյուսակ1, կետ 1 | փորձա-քննություն | 0,1 | | | | |
| 2.2 | նորմը ռեզուլյար բենզինի համար՝ | 8-րդ կետ, աղյուսակ1, կետ 1 | | | | | | |

| | | | | | | | | |
|-------|--|-----------------------------|-----------------|-----|--|--|--|--|
| 2.2.1 | ճայթյունակայունությունը. օկտանային թիվը՝ որոշված հետազոտական մեթոդով, ոչ պակաս 91 | 8-րդ կետ, աղյուսակ1, կետ 1 | փորձաքննություն | 5,0 | | | | |
| 2.2.2 | օկտանային թիվը՝ որոշված շարժիչային մեթոդով, ոչ պակաս 81 | 8-րդ կետ, աղյուսակ1, կետ 1 | փորձաքննություն | 5,0 | | | | |
| 2.3 | նորմը պրեմիում բենզինի համար՝ | 8-րդ կետ, աղյուսակ1,կետ 1 | | | | | | |
| 2.3.1 | ճայթյունակայունությունը. օկտանային թիվը՝ որոշված հետազոտական մեթոդով, ոչ պակաս 95 | 8-րդ կետ, աղյուսակ 1, կետ 1 | փորձաքննություն | 5,0 | | | | |
| 2.3.2 | օկտանային թիվը՝ որոշված շարժիչային մեթոդով, ոչ պակաս 85 | 8-րդ կետ, աղյուսակ 1, կետ 1 | փորձաքննություն | 5,0 | | | | |
| 2.4 | նորմը սուպեր բենզինի համար՝ | 8-րդ կետ, աղյուսակ1, կետ 1 | | | | | | |
| 2.4.1 | ճայթյունակայունությունը. օկտանային թիվը՝ որոշված հետազոտական մեթոդով, ոչ պակաս 97 | 8-րդ կետ, աղյուսակ 1, կետ 1 | փորձաքննություն | 2,0 | | | | |
| 2.4.2 | օկտանային թիվը՝ որոշված շարժիչային մեթոդով, ոչ պակաս 87 | 8-րդ կետ, աղյուսակ 1,կետ 1 | փորձաքննություն | 1,0 | | | | |

| | | | | | | | | |
|-------|---|-----------------------------|-----------------|------|--|--|--|--|
| 2.5 | կապարի պարունակությունը՝ նորմալ ռեգուլյար, պրեմիում և սուպեր բենզինների համար ոչ ավելի է 5 մգ/դմ ³ -ից, | 8-րդ կետ, աղյուսակ 1, կետ 2 | փորձաքննություն | 0,1 | | | | |
| 2.6 | խտությունը 15°C ջերմաստիճանում՝ նորմալ բենզինի համար 700-750 կգ/մ ³ է, | 8-րդ կետ, աղյուսակ 1, կետ 3 | փորձաքննություն | 0,1 | | | | |
| 2.6.1 | խտությունը 15°C ջերմաստիճանում՝ ռեգուլյար, պրեմիում և սուպեր բենզինների համար՝ 720-775 է, | 8-րդ կետ, աղյուսակ 1, կետ 3 | փորձաքննություն | 0,1 | | | | |
| 2.7 | ծծմբի պարունակությունը՝ նորմալ բենզինի համար ոչ ավելի է 500 մգ/կգ-ից. | 8-րդ կետ, աղյուսակ 1, կետ4 | փորձաքննություն | 0,1 | | | | |
| 2.7.1 | ծծմբի պարունակությունը՝ ռեգուլյար, պրեմիում և սուպեր բենզինների համար՝ ոչ ավելի է 10 մգ/կգ-ից, | 8-րդ կետ, աղյուսակ 1, կետ4 | փորձաքննություն | 0,1 | | | | |
| 2.8 | ածխաջրածինների ծավալային մասը արոմատիկ՝ ռեգուլյար, պրեմիում և սուպեր բենզինների համար՝ 35%-ից ոչ ավելի է, | 8-րդ կետ, աղյուսակ 1, կետ5 | փորձաքննություն | 0,1 | | | | |
| 2.9 | ածխաջրածինների ծավալային մասը օլեֆիններ՝ ռեգուլյար, բենզինի համար՝ 21%-ից ոչ ավելի է, | 8-րդ կետ, աղյուսակ 1, կետ5 | փորձաքննություն | 0,1 | | | | |
| 2.9.1 | ածխաջրածինների ծավալային մասը օլեֆիններ՝ պրեմիում և սուպեր բենզինների համար՝ 18%-ից ոչ ավելի է, | 8-րդ կետ, աղյուսակ1, կետ5 | փորձաքննություն | 0,25 | | | | |

| | | | | | | | | |
|--------|--|-----------------------------|-----------------|-----|--|--|--|--|
| 2.10 | բենզոլի ծավալային մասը նորմալ բենզինի համար՝ 5,0 %-ից, ոչ ավելի է | 8-րդ կետ, աղյուսակ 1, կետ6 | փորձաքննություն | 0,1 | | | | |
| 2.10.1 | բենզոլի ծավալային մասը ռեգուլյար, պրեմիում և սուպեր բենզինների համար՝ 1,0 %-ից, ոչ ավելի է, | 8-րդ կետ, աղյուսակ 1, կետ 6 | փորձաքննություն | 0,1 | | | | |
| 2.11 | թթվածնի զանգվածային մասը, ռեգուլյար, պրեմիում և սուպեր բենզինների համար՝ 2,7 %-ից ոչ ավելի է, | 8-րդ կետ, աղյուսակ 1, կետ7 | փորձաքննություն | 0,1 | | | | |
| 2.12 | օքսիդիչների ծավալային մասը, %, ոչ ավելի է՝ նորմը ռեգուլյար, պրեմիում և սուպեր բենզինների համար՝ | 8-րդ կետ, աղյուսակ 1, կետ8 | | | | | | |
| 2.12.1 | մեթանոլ 3,0 | 8-րդ կետ, աղյուսակ1, կետ8 | փորձաքննություն | 0,1 | | | | |
| 2.12.2 | էթանոլ 5,0 | 8-րդ կետ, աղյուսակ1, կետ8 | փորձաքննություն | 0,1 | | | | |
| 2.12.3 | իզոպրոպիլ սպիրտ 10,0 | 8-րդ կետ, աղյուսակ1, կետ8 | փորձաքննություն | 0,1 | | | | |
| 2.12.4 | իզոբութիլ սպիրտ 10,0 | 8-րդ կետ, աղյուսակ1, կետ8 | փորձաքննություն | 0,1 | | | | |
| 2.12.5 | եռաբութիլ սպիրտ 7,0 | 8-րդ կետ, աղյուսակ1, կետ8 | փորձաքննություն | 0,1 | | | | |
| 2.12.6 | եթերներ(C5 և ավելի) 15,0 | 8-րդ կետ, | փորձա- | 0,1 | | | | |

| | | | | | | | | |
|--------|---|---|----------------------|------|--|--|--|--|
| | | աղյուսակ1, կետ8 | քննություն | | | | | |
| 2.12.7 | այլ օքսիդիչներ 10,0 | 8-րդ կետ, աղյուսակ1, կետ8 | փորձա- քննություն | 0,1 | | | | |
| 2.13 | Արդյո՞ք, պահպանվում են ավտոմոբիլային բենզինի անվտանգությունը բնութագրող ներքոհիշյալ ցուցանիշներն ըստ գոլորշիացման դասերի՝ | ՀՀ կառավարության 2004 թվականի նոյեմբերի 11-ի N 1592-Ն որոշմամբ հաստատված կանոնակարգի 8-րդ կետ, աղյուսակ 2, կետ1 | | | | | | |
| 2.13.1 | Բենզինի հագեցած գոլորշիների ճնշումը, կՊա՝ | 8-րդ կետ, աղյուսակ 2, կետ1 | | | | | | |
| 2.13.2 | ոչ պակաս՝ նորմը ըստ դասերի A 50 C ₁ 45 F 70 | 8-րդ կետ, աղյուսակ 2, կետ1 | փորձա- քննություն | 0,25 | | | | |
| 2.13.3 | ոչ ավել՝ նորմը ըստ դասերի A 60 C ₁ 80 F 100 | 8-րդ կետ, աղյուսակ 2, կետ1 | փորձա- քննություն | 0,25 | | | | |
| 2.14 | Ֆրակցիոն կազմը՝ գոլորշիացած բենզինի ծավալային մասը, %-ը | 8-րդ կետ, աղյուսակ2, կետ2 | | | | | | |

| | | | | | | | | |
|--------|---|---------|-------------------------------|----------------------|-----|--|--|--|
| | ըստ ջերմաստիճանի՝ | | | | | | | |
| 2.14.1 | 70°C (E 70) նորմը ըստ դասերի 48,0 C ₁ 22,0-50,0 F 22,0-50,0 | A 20,0- | 8-րդ կետ, աղյուսակ 2, կետ2 | փորձա- քննություն | 0,1 | | | |
| 2.14.2 | 100°C (E 100) նորմը ըստ դասերի 46,0-71,0 C ₁ 46,0-71,0 F 46,0-71,0 | A | 8-րդ կետ, աղյուսակ 2, կետ2 | փորձա- քննություն | 0,1 | | | |
| 2.14.3 | 150°C (E 150) ոչ պակաս նորմը ըստ դասերի 75,0 C ₁ 75,0 F 75,0 | A | 8-րդ կետ, աղյուսակ 2, կետ2 | փորձա- քննություն | 0,1 | | | |
| 2.14.4 | եռման վերջը՝ °C, ոչ բարձր նորմը ըստ դասերի A 210,0 C ₁ 210,0 F 210,0 | | 8-րդ կետ, աղյուսակ 2, կետ2 | փորձա- քննություն | 0,1 | | | |

| | | | | | | | | |
|--------|--|---|-----------------|-----|--|--|--|--|
| 2.14.5 | <p>կոլբայում մնացորդի ծավալային մասը, %, ոչ ավելի նորմը ըստ դասերի</p> <p>A 2,0</p> <p>C₁ 2,0</p> <p>F 2,0</p> | 8-րդ կետ, աղյուսակ 2, կետ2 | փորձաքննություն | 0,1 | | | | |
| 3. | <p>Տառային նշագրերով ավտոմոբիլային բենզինի գոլորշիացման դասերը բաժանվում են ըստ սեզոնների՝</p> <p>A՝ ամառային դաս (տաք ժամանակահատված)՝ մայիսի 1-ից մինչև հոկտեմբերի 1-ը,</p> <p>C₁՝ անցումային դաս՝ մարտի 1-ից մինչև մայիսի 1-ը և հոկտեմբերի 1-ից մինչև դեկտեմբերի 1-ը,</p> <p>F՝ ձմեռային դաս՝ դեկտեմբերի 1-ից մինչև մարտի 1-ը:</p> | ՀՀ կառավարության 2004 թվականի նոյեմբերի 11-ի N 1592-Ն որոշմամբ հաստատված կանոնակարգի 9-րդ կետ | | | | | | |
| 4. | Արդյո՞ք, պահպանվում են ավտոմոբիլային դիզելային վառելիքների անվտանգությունը բնութագրող ներքոհիշյալ ցուցանիշները՝ ըստ սեզոնի դասերի | ՀՀ կառավարության 2004 թվականի նոյեմբերի 11-ի N 1592-Ն որոշմամբ հաստատված կանոնակարգի 10-րդ կետ, աղյուսակ1, կետ1 | | | | | | |

| | | | | | | | | |
|-------|--|----------------------------|-----------------|-----|--|--|--|--|
| 4.1 | Ցետանային թիվը ամառային սեզոնին, ոչ պակաս 51 կամ ցետանային ցուցիչը ամառային սեզոնին, ոչ պակաս 46 | 10-րդ կետ, աղյուսակ3, կետ1 | փորձաքննություն | 0,1 | | | | |
| 4.1.1 | Ցետանային թիվը ձմեռային սեզոնին, ոչ պակաս՝ | 10-րդ կետ, աղյուսակ3, կետ1 | | | | | | |
| 4.1.2 | 0 դասի նորմը 49 | 10-րդ կետ, աղյուսակ3, կետ1 | փորձաքննություն | 0,1 | | | | |
| 4.1.3 | 1-ին դասի նորմը 49 | 10-րդ կետ, աղյուսակ3, կետ1 | փորձաքննություն | 0,1 | | | | |
| 4.1.4 | 2-րդ դասի նորմը 48 | 10-րդ կետ, աղյուսակ3, կետ1 | փորձաքննություն | 0,1 | | | | |
| 4.1.5 | 3-րդ դասի նորմը 47 | 10-րդ կետ, աղյուսակ3, կետ1 | փորձաքննություն | 0,1 | | | | |
| 4.1.6 | 4-րդ դասի նորմը 47 | 10-րդ կետ, աղյուսակ3, կետ1 | փորձաքննություն | 0,1 | | | | |
| 4.1.7 | կամ ցետանային ցուցիչը ձմեռային սեզոնին, ոչ պակաս՝ | 10-րդ կետ, աղյուսակ3, կետ1 | | | | | | |

| | | | | | | | | |
|---------|--|-------------------------------|----------------------|-----|--|--|--|--|
| 4.1.8 | 0 դասի նորմը 46 | 10-րդ կետ, աղյուսակ3, կետ1 | փորձա- քննություն | 0,1 | | | | |
| 4.1.9 | 1-ին դասի նորմը 46 | 10-րդ կետ, աղյուսակ1, կետ1 | փորձա- քննություն | 0,1 | | | | |
| 4.1. 10 | 2-րդ դասի նորմը 46 | 10-րդ կետ, աղյուսակ3, կետ1 | փորձա- քննություն | 0,1 | | | | |
| 4.1. 11 | 3-րդ դասի նորմը 43 | 10-րդ կետ, աղյուսակ3, կետ1 | փորձա- քննություն | 0,1 | | | | |
| 4.1. 12 | 4-րդ դասի նորմը 43 | 10-րդ կետ, աղյուսակ1, կետ1 | փորձա- քննություն | 0,1 | | | | |
| 4.2 | Խտությունը 15°C ջերմաստիճանում, կգ/մ ³ | 10-րդ կետ, աղյուսակ3, կետ2 | | | | | | |
| 4.2.1 | նորմը ամառային սեզոնին՝ 820-845 | 10-րդ կետ, աղյուսակ3, կետ2 | փորձա- քննություն | 0,1 | | | | |
| 4.2.2 | նորմը ձմեռային սեզոնին՝ | 10-րդ կետ, աղյուսակ3, կետ2 | | | | | | |
| 4.2.3 | 0 դասը՝ 800-845 | 10-րդ կետ, | փորձա- քննություն | 0,1 | | | | |

| | | | | | | | | |
|-------|---|-------------------------------|----------------------|-----|--|--|--|--|
| | | աղյուսակ3, կետ2 | | | | | | |
| 4.2.4 | 1-ին դասը՝ 800-845 | 10-րդ կետ, աղյուսակ3, կետ2 | փորձա- քննություն | 0,1 | | | | |
| 4.2.5 | 2-րդ դասը՝ 800-840 | 10-րդ կետ, աղյուսակ3, կետ2 | փորձա- քննություն | 0,1 | | | | |
| 4.2.6 | 3-րդ դասը՝ 800-840 | 10-րդ կետ, աղյուսակ3, կետ2 | փորձա- քննություն | 0,1 | | | | |
| 4.2.7 | 4-րդ դասը՝ 800-840 | 10-րդ կետ, աղյուսակ3, կետ2 | փորձա- քննություն | 0,1 | | | | |
| 4.3 | Պոլիցիկլիկ արոմատիկ ածխաջրածինների զանգվածային մասը, %, ոչ ավելի՝ | 10-րդ կետ, աղյուսակ3, կետ3 | | | | | | |
| 4.3.1 | նորմը ամառային սեզոնին՝ 11 | 10-րդ կետ, աղյուսակ3, կետ3 | փորձա- քննություն | 0,1 | | | | |
| 4.3.2 | նորմը ձմեռային սեզոնին՝ 11 | 10-րդ կետ, աղյուսակ3, կետ3 | փորձա- քննություն | 0,1 | | | | |
| 4.4 | Ծծմբի պարունակությունը, մգ/կգ, ոչ ավելի՝ նորմը ամառային և ձմեռային սեզոնների համար | 10-րդ կետ, | փորձա- քննություն | 0,1 | | | | |

| | | | | | | | | |
|-------|---|----------------------------|-----------------|------|--|--|--|--|
| | 10 | աղյուսակ3, կետ4 | | | | | | |
| 4.5 | Բռնկման ջերմաստիճանը, °C, ոչ ցածր նորմը ամառային և ձմեռային սեզոնների համար 55 | 10-րդ կետ, աղյուսակ3, կետ5 | փորձաքննություն | 0,25 | | | | |
| 4.6 | Ածխածնի մնացորդը (կոքսելիությունը) 10 % նստվածքում, %, ոչ ավելի՝ նորմը ամառային և ձմեռային սեզոնների համար 0,30 | 10-րդ կետ, աղյուսակ3, կետ6 | փորձաքննություն | 0,1 | | | | |
| 4.7 | Մածուցիկությունը՝ 40°C ջերմաստիճանում, մմ ² /վ | 10-րդ կետ, աղյուսակ3, կետ7 | | | | | | |
| 4.7.1 | նորմը ամառային սեզոնին՝ 2.0-4,5 | 10-րդ կետ, աղյուսակ3, կետ7 | փորձաքննություն | 0,1 | | | | |
| 4.7.2 | նորմը ձմեռային սեզոնին՝ | 10-րդ կետ, աղյուսակ3, կետ7 | փորձաքննություն | 0,1 | | | | |
| 4.7.3 | 0 դասը՝ 1,5-4,0 | 10-րդ կետ, աղյուսակ3, կետ7 | փորձաքննություն | 0,1 | | | | |
| 4.7.4 | 1-ին դասը՝ 1,5-4,0 | 10-րդ կետ, աղյուսակ3, կետ7 | փորձաքննություն | 0,1 | | | | |
| 4.7.5 | 2-րդ դասը՝ 1,5-4,0 | 10-րդ կետ, | փորձաքննություն | 0,1 | | | | |

| | | | | | | | | |
|-------|-------------------------------------|-------------------------------|----------------------|------|--|--|--|--|
| | | աղյուսակ3, կետ7 | | | | | | |
| 4.8.6 | 3-րդ դասը՝ 1,4-4,0 | 10-րդ կետ, աղյուսակ3, կետ7 | փորձա- քննություն | 0,1 | | | | |
| 4.7.7 | 4-րդ դասը՝ 1,2-4,0 | 10-րդ կետ, աղյուսակ3, կետ7 | փորձա- քննություն | 0,1 | | | | |
| 4.8 | Պղտորման ջերմաստիճանը, °C, ոչ բարձր | 10-րդ կետ, աղյուսակ3, կետ8 | | | | | | |
| 4.8.1 | նորմը ամառային սեզոնին՝ 5 | 10-րդ կետ, աղյուսակ3, կետ8 | փորձա- քննություն | 0,25 | | | | |
| 4.8.2 | նորմը ձմեռային սեզոնին՝ | 10-րդ կետ, աղյուսակ3, կետ8 | փորձա- քննություն | 0,25 | | | | |
| 4.8.3 | 0 դասը՝ մինուս 10 | 10-րդ կետ, աղյուսակ3, կետ8 | փորձա- քննություն | 0,25 | | | | |
| 4.8.4 | 1-ին դասը՝ մինուս 16 | 10-րդ կետ, աղյուսակ3, կետ8 | փորձա- քննություն | 0,25 | | | | |
| 4.8.5 | 2-րդ դասը՝ մինուս 22 | 10-րդ կետ, աղյուսակ3, կետ8 | փորձա- քննություն | 0,25 | | | | |

| | | | | | | | | |
|-------|---|-------------------------------|----------------------|------|--|--|--|--|
| 4.8.6 | 3-րդ դասը՝ մինուտ 28 | 10-րդ կետ, աղյուսակ3, կետ8 | փորձա- քննություն | 0,25 | | | | |
| 4.8.7 | 4-րդ դասը՝ մինուտ 34 | 10-րդ կետ, աղյուսակ3, կետ8 | փորձա- քննություն | 0,25 | | | | |
| 4.9 | Ֆրակցիոն կազմը՝ | 10-րդ կետ, աղյուսակ3, կետ9 | | | | | | |
| 4.9.1 | նորմը ամառային և ձմեռային սեզոնների համար՝360 | 10-րդ կետ, աղյուսակ3,կետ9 | փորձա- քննություն | 0,1 | | | | |
| 4.9.2 | 95 % թորման ջերմաստիճանը (թորման վերջը), °C, ոչ բարձր | 10-րդ կետ, աղյուսակ3,կետ9 | փորձա- քննություն | 0,1 | | | | |
| 4.9.3 | նորմը ամառային սեզոնին՝ 360 | 10-րդ կետ, աղյուսակ3,կետ9 | փորձա- քննություն | 0,1 | | | | |
| 4.9.4 | նորմը ձմեռային սեզոնին՝ 360 | 10-րդ կետ, աղյուսակ3, կետ9 | փորձա- քննություն | 0,1 | | | | |
| 4.9.5 | 180°C ջերմաստիճանում, %, ծավալային մասը, ոչ բարձր | 10-րդ կետ, աղյուսակ3, կետ9 | փորձա- քննություն | 0,1 | | | | |
| 4.9.6 | նորմը ձմեռային | 10-րդ կետ, | փորձա- քննություն | 0,1 | | | | |

| | | | | | | | | |
|---------|---|----------------------------|-----------------|-----|--|--|--|--|
| | սեզոնին՝ 10 | աղյուսակ3, կետ9 | | | | | | |
| 4.9. 7 | 250°C ջերմաստիճանում, %, ծավալային մասը, ոչ բարձր | 10-րդ կետ, աղյուսակ3, կետ9 | փորձաքննություն | 0,1 | | | | |
| 4.9. 8 | նորմը ամառային սեզոնին՝ 65 | 10-րդ կետ, աղյուսակ3, կետ9 | փորձաքննություն | 0,1 | | | | |
| 4.9.910 | նորմը ձմեռային սեզոնին՝ -- | 10-րդ կետ, աղյուսակ3, կետ9 | փորձաքննություն | 0,1 | | | | |
| 4.9. 10 | 340°C ջերմաստիճանում, %, ծավալային մասը, ոչ ցածր | 10-րդ կետ, աղյուսակ3, կետ9 | փորձաքննություն | 0,1 | | | | |
| 4.9. 11 | նորմը ամառային սեզոնին՝ -- | 10-րդ կետ, աղյուսակ3, կետ9 | փորձաքննություն | 0,1 | | | | |
| 4.9. 12 | նորմը ձմեռային սեզոնին՝ 95 | 10-րդ կետ, աղյուսակ3, կետ9 | փորձաքննություն | 0,1 | | | | |
| 4.9. 13 | 350°C ջերմաստիճանում, %,ծավալային մասը, ոչ ցածր | 10-րդ կետ, աղյուսակ3, կետ9 | փորձաքննություն | 0,1 | | | | |
| 4.9. 14 | նորմը ամառային սեզոնին՝ 85 | 10-րդ կետ, աղյուսակ3, կետ9 | փորձաքննություն | 0,1 | | | | |

| | | | | | | | | |
|--------|---|-----------------------------|-----------------|-----|--|--|--|--|
| 4.9.15 | Նորմը ձմեռային սեզոնին՝ -- | 10-րդ կետ, աղյուսակ3, կետ9 | փորձաքննություն | 0,1 | | | | |
| 5. | Արդյո՞ք, պահպանվում են դիզելազագատուրբինային անվտանգությունը բնութագրող ներքոհիշյալ ցուցանիշները և նորմերը՝ ըստ սեզոն վառելիքների | 10-րդ կետ, աղյուսակ3ա, կետ1 | | | | | | |
| 5.1 | Ցետանային թիվը, ոչ պակաս է կամ | 10-րդ կետ, աղյուսակ3ա, կետ1 | | | | | | |
| 5.1.1 | Նորմը ամառային սեզոնին՝ 45 | 10-րդ կետ, աղյուսակ3ա, կետ1 | փորձաքննություն | 0,1 | | | | |
| 5.1.2 | Նորմը ձմեռային սեզոնին՝ 45 | 10-րդ կետ, աղյուսակ3ա, կետ1 | փորձաքննություն | 0,1 | | | | |
| 5.2 | Խտությունը 20°C ջերմաստիճանում, կգ/մ ³ , ոչ բարձր | 10-րդ կետ, աղյուսակ3ա, կետ2 | | | | | | |
| 5.2.1 | Նորմը ամառային սեզոնին՝ 860 | 10-րդ կետ, աղյուսակ3ա, կետ2 | փորձաքննություն | 0,1 | | | | |
| 5.2.2 | Նորմը ձմեռային | 10-րդ կետ, | փորձաքննություն | 0,1 | | | | |

| | | | | | | | | |
|-------|---|--------------------------------|----------------------|-----|--|--|--|--|
| | սեզոնին՝ 840 | աղյուսակ3ա, կետ2 | | | | | | |
| 5.3 | Ծծմբաջրածնի պարունակությունը | 10-րդ կետ, աղյուսակ3ա, կետ3 | | | | | | |
| 5.3.1 | նորմը ամառային սեզոնին՝ բացակայում է | 10-րդ կետ, աղյուսակ3ա, կետ3 | փորձա- քննություն | 0,1 | | | | |
| 5.3.2 | նորմը ձմեռային սեզոնին՝ բացակայում է | 10-րդ կետ, աղյուսակ3ա, կետ3 | փորձա- քննություն | 0,1 | | | | |
| 5.4 | Ծծմբի զանգվածային մասը, մգ/կգ, ոչ ավելի | 10-րդ կետ, աղյուսակ3ա, կետ4 | | | | | | |
| 5.4.1 | նորմը ամառային սեզոնին՝ 500 | 10-րդ կետ, աղյուսակ3ա, կետ4 | փորձա- քննություն | 0,1 | | | | |
| 5.4.2 | նորմը ձմեռային սեզոնին՝ 500 | 10-րդ կետ, աղյուսակ3ա, կետ4 | փորձա- քննություն | 0,1 | | | | |
| 5.5 | Բռնկման ջերմաստիճանը, որոշված փակ հալքանոթում, °C, ոչ ցածր | 10-րդ կետ, աղյուսակ3ա, կետ4 | | | | | | |
| 5.5.1 | ընդհանուր նշանակություն դիզելների համար | | | | | | | |

| | | | | | | | | |
|-------|---|--------------------------------|----------------------|-----|--|--|--|--|
| 5.5.1 | նորմը ամառային սեզոնին՝ 40 | 10-րդ կետ, աղյուսակ3ա, կետ5 | փորձա- քննություն | 0,1 | | | | |
| 5.5.2 | նորմը ձմեռային սեզոնին՝ 35 | 10-րդ կետ, աղյուսակ3ա, կետ5 | փորձա- քննություն | 0,1 | | | | |
| 5.5.3 | ջերմաքարշ և նավային դիզելների ու գազատուրբինների համար | 10-րդ կետ, աղյուսակ3ա, կետ5 | | | | | | |
| 5.5.4 | նորմը ամառային սեզոնին՝ 61 | 10-րդ կետ, աղյուսակ3ա, կետ5 | փորձա- քննություն | 0,1 | | | | |
| 5.5.5 | նորմը ձմեռային սեզոնին՝ 40 | 10-րդ կետ, աղյուսակ3ա, կետ5 | փորձա- քննություն | 0,1 | | | | |
| 5.6 | Ածխածնի մնացորդը (կոքսելիությունը) 10% նստվածքում, %, ոչ ավելի | 10-րդ կետ, աղյուսակ3ա, կետ6 | | | | | | |
| 5.6.1 | նորմը ամառային սեզոնին՝ 0,20 | 10-րդ կետ, աղյուսակ3ա, կետ6 | փորձա- քննություն | 0,1 | | | | |
| 5.6.2 | նորմը ձմեռային սեզոնին՝ 0,30 | 10-րդ կետ, աղյուսակ3ա, կետ6 | փորձա- քննություն | 0,1 | | | | |
| 5.7 | Կինեմատիկական մածուցիկությունը՝ 20°C դեպքում, մմ ² /վ | 10-րդ կետ, | | | | | | |

| | | | | | | | | |
|-------|---------------------------------------|--------------------------------|----------------------|------|--|--|--|--|
| | | աղյուսակ3ա, կետ7 | | | | | | |
| 5.7.1 | նորմը ամառային սեզոնին՝ 3,0-6,0 | 10-րդ կետ, աղյուսակ3ա, կետ7 | փորձա- քննություն | 0,1 | | | | |
| 5.7.2 | նորմը ձմեռային սեզոնին՝ 1,8-5,0 | 10-րդ կետ, աղյուսակ3ա, կետ7 | փորձա- քննություն | 0,1 | | | | |
| 5.8 | Պղտորման ջերմաստիճանը, °C, ոչ բարձր | 10-րդ կետ, աղյուսակ3ա, կետ8 | | | | | | |
| 5.8.1 | նորմը ամառային սեզոնին՝ մինուս 5 | 10-րդ կետ, աղյուսակ3ա, կետ8 | փորձա- քննություն | 0,25 | | | | |
| 5.8.2 | նորմը ձմեռային սեզոնին՝ մինուս 25 | 10-րդ կետ, աղյուսակ3ա, կետ8 | փորձա- քննություն | 0,25 | | | | |
| 5.9 | Ֆրակցիոն կազմը՝ | 10-րդ կետ, աղյուսակ3ա, կետ9 | փորձա- քննություն | | | | | |
| 5.9.1 | 50% թորման ջերմաստիճանը, °C, ոչ բարձր | 10-րդ կետ, աղյուսակ3ա, կետ9 | փորձա- քննություն | 0,1 | | | | |
| 5.9.2 | նորմը ամառային սեզոնին՝ 285 | 10-րդ կետ, աղյուսակ3ա, կետ9 | փորձա- քննություն | 0,1 | | | | |

| | | | | | | | | |
|-------|---|--|-----------------|-----|--|--|--|--|
| 5.9.3 | նորմը ձմեռային սեզոնին՝ 280 | 10-րդ կետ, աղյուսակ3ա, կետ9 | փորձաքննություն | 0,1 | | | | |
| 5.9.4 | 95% թորման ջերմաստիճանը (թորման վերջը), °C, ոչ բարձր | 10-րդ կետ, աղյուսակ3ա, կետ9 | | | | | | |
| 5.9.5 | նորմը ամառային սեզոնին՝ 370 | 10-րդ կետ, աղյուսակ3ա, կետ9 | փորձաքննություն | 0,1 | | | | |
| 5.9.6 | նորմը ձմեռային սեզոնին՝ 340 | 10-րդ կետ, աղյուսակ3ա, կետ9 | փորձաքննություն | 0,1 | | | | |
| 6. | Արդյո՞ք, վառելիքների յուրաքանչյուր փոխադրական տարայի վրա մակնշված են հետևյալ տվյալները՝ | ՀՀ կառավարության 2004 թվականի նոյեմբերի 11-ի N 1592-Ն որոշմամբ հաստատված կանոնակարգի 13-րդ կետ | տեսազննում | | | | | |
| 6.1 | վառելիքի անվանումը, մակնիշը. | ա) ենթակետ | տեսազննում | 0,5 | | | | |
| 6.2 | արտադրող, մատակարարող կազմակերպության անվանումը և ապրանքային նշանը (դրա առկայության դեպքում), գտնվելու վայրը. | բ) ենթակետ | տեսազննում | 0,5 | | | | |
| 6.3 | համաքաշը և զտաքաշը. | գ) ենթակետ | տեսազննում | 0,5 | | | | |

| | | | | | | | | |
|-----|--|---|------------|-----|--|--|--|--|
| 6.4 | թողարկման թվականը. | դ) ենթակետ | տեսազննում | 0,5 | | | | |
| 6.5 | „Պահպանել տաքացումից,, մակագրությունը. | ե) ենթակետ | տեսազննում | 0,5 | | | | |
| 6.6 | ստանդարտի նշագիրը | զ) ենթակետ | տեսազննում | 0,5 | | | | |
| 6.7 | Փոխադրական տարայի վրա մակնշված է նաև փոխադրական վարվելակարգային նշաններն ու բեռների փոխադրման վտանգավորությունը բնութագրող պահանջները: | ՀՀ կառավարության 2004 թվականի նոյեմբերի 11-ի N 1592-Ն որոշմամբ հաստատված կանոնակարգի 14-րդ կետ | տեսազննում | 0,5 | | | | |
| 7. | Արդյո՞ք, վառելիքի փոխադրական տարայի վրայի մակնշվածքները օժտված են ջրով և նավթամթերքով լրացումից ամրությունը չկորցնելու հատկությամբ: | ՀՀ կառավարության 2004 թվականի նոյեմբերի 11-ի, N 1592-Ն որոշմամբ հաստատված կանոնակարգի 15-րդ կետ | տեսազննում | 0,1 | | | | |
| 8. | Արդյո՞ք, ավտոմոբիլային բենզինի իրացման կետերի բաշխիչ պոմպայուների վրա մակնշված է բենզինի մակնիշը, օկտանային թիվը՝ որոշված հետազոտական մեթոդով. | ՀՀ կառավարության 2004 թվականի նոյեմբերի 11-ի N 1592-Ն որոշմամբ հաստատված կանոնակարգի 16-րդ կետ | տեսազննում | 0,1 | | | | |

| | | | | | | | | |
|------|--|--|------------|-----|--|--|--|--|
| 8.1 | Արդյո՞ք, դիզելային վառելիքների բաշխիչ պոմպայուների վրա մակնշված է դիզելային վառելիքի տեսակը, „ԱՄԱՌԱՅԻՆ,, կամ „ՁՄԵՌԱՅԻՆ-0,, „ՁՄԵՌԱՅԻՆ-1,, „ՁՄԵՌԱՅԻՆ-2,, „ՁՄԵՌԱՅԻՆ-3,, „ՁՄԵՌԱՅԻՆ-4,, կամ „ՁՄԵՌԱՅԻՆ,, մակնշվածքը: | ՀՀ կառավարության 2004 թվականի նոյեմբերի 11-ի N 1592-Ն որոշմամբ հաստատված կանոնակարգի 16-րդ կետ | տեսազննում | 0,1 | | | | |
| 9. | Արդյո՞ք, վառելիքների արտադրական շինություններում, պահեստարաններում, իրացման կետերում փակցված են վառելիքների հետ վարվելու ժամանակ անվտանգության պահանջների պահպանման վերաբերյալ համապատասխան հրահանգները: | ՀՀ կառավարության 2004 թվականի նոյեմբերի 11-ի N 1592-Ն որոշմամբ հաստատված կանոնակարգի 18-րդ կետ | տեսազննում | 0,1 | | | | |
| 10. | Արդյո՞ք, ավտոմոբիլային բենզինի պահման համար օգտագործվում են հետևյալ տարաները՝ | ՀՀ կառավարության 2004 թվականի նոյեմբերի 11-ի N 1592-Ն որոշմամբ հաստատված կանոնակարգի 19-րդ կետ | | | | | | |
| 10.1 | նավթի, նավթամթերքի և հեղուկ գազի ստորգետնյա պահեստարաններ. | ա) ենթակետ | տեսազննում | 0,1 | | | | |
| 10.2 | հորիզոնական, ցածր ճնշման մետաղական անշարժ | բ) ենթակետ | տեսազննում | 0,1 | | | | |

| | | | | | | | | |
|------|--|---|------------|-----|--|--|--|--|
| | և շարժական պահոցներ. | | | | | | | |
| 10.3 | հորիզոնական և գլանային, բարձր ճնշման մետաղական անշարժ և շարժական պահոցներ. | գ) ենթակետ | տեսազննում | 0,1 | | | | |
| 10.4 | ուղղաձիգ՝ կամրջակով, սահուն կափարիչով, գազային եզրակապով մետաղական անշարժ և շարժական պահոցներ: | դ) ենթակետ | տեսազննում | 0,1 | | | | |
| 11. | Արդյո՞ք, դիզելային վառելիքի պահման համար օգտագործվում են հետևյալ տարաները՝ | ՀՀ կառավարության 11.11.2004թ. N 1592-Ն որոշմամբ հաստատված կանոնակարգի 20-րդ կետ | | | | | | |
| 11.1 | նավթի, նավթամթերքի և հեղուկ գազի ստորգետնյա պահեստարաններ, | ա) ենթակետ | տեսազննում | 0,1 | | | | |
| 11.2 | հորիզոնական, ցածր ճնշման մետաղական անշարժ և շարժական պահոցներ. | ա) ենթակետ | տեսազննում | 0,1 | | | | |
| 11.3 | ուղղաձիգ՝ առանց կամարջակի, գազային եզրակապով և այլ մետաղական անշարժ ու շարժական պահոցներ: | բ) ենթակետ | տեսազննում | 0,1 | | | | |

| | | | | | | | | |
|------|--|--|------------|-----|--|--|--|--|
| 12. | Արդյո՞ք, վառելիքների պահեստարանները ունեն սահուն կափարիչներ կամ պոնտոններ, կամ գազային եզրակապեր՝ կախված պահեստարանների շահագործման պայմաններից: | ՀՀ կառավարության 2004 թվականի նոյեմբերի 11-ի N 1592-Ն որոշմամբ հաստատված կանոնակարգի 21-րդ կետ | տեսազննում | 0,1 | | | | |
| 13. | Արդյո՞ք, տարաները վառելիքով լցնելուց առաջ զննվում են, իսկ կեղտոտ տարրաները լվացվում են նավթային լուծիչի հետ խառնած տաք ջրով կամ շոգեմաքրվում են՝ լրիվ հեռացնելով վառելիքների և մեխանիկական խառնուկների նստվածքները և չորացվում են: | ՀՀ կառավարության 2004 թվականի նոյեմբերի 11-ի N 1592-Ն որոշմամբ հաստատված կանոնակարգի 22-րդ կետ, 1-ին պարբերություն | տեսազննում | 0,1 | | | | |
| 13.1 | Արդյո՞ք, վառելիքի մետաղական պահոցները, բացառությամբ վառելիքի երկարատև պահման համար նախատեսվածների, մաքրվում են առնվազն 2 տարվա պարբերականությամբ: | ՀՀ կառավարության 2004 թվականի նոյեմբերի 11-ի N 1592-Ն որոշմամբ հաստատված կանոնակարգի 22-րդ կետ, 2-րդ պարբերություն | տեսազննում | 0,1 | | | | |
| 14. | Արդյո՞ք, վառելիքների պահման համար նախատեսվող մետաղական պահոցների նորմատիվ | ՀՀ կառավարության 2004 թվականի | | | | | | |

| | | | | | | | | |
|------|--|--|------------|-----|--|--|--|--|
| | և տեխնիկական փաստաթղթերում նախատեսված են դրանց ներսի մակերեսների հակաքայքայիչ անհրաժեշտ պատվածքի վերաբերյալ պահանջը` | Նոյեմբերի 11-ի N 1592-Ն որոշմամբ հաստատված կանոնակարգի 23-րդ կետ, 1-ին պարբերություն | | | | | | |
| 14.1 | հակաքայքայիչ պատվածքը դիմացկուն է վառելիքների ապրանքատարային ջրերի, գոլորշու (կամ տաք ջրի) ազդեցության նկատմամբ. | ՀՀ կառավարության 2004 թվականի նոյեմբերի 11-ի N 1592-Ն որոշում, 23-րդ կետ, 2-րդ պարբերություն | տեսազննում | 0,1 | | | | |
| 14.2 | վառելիքների պահոցներում ապրանքատարային ջրերի նվազագույն մակարդակի բարձրացում չթույլատրելու համար կիրառվում են ջրաքաշման համար նախատեսված սարքեր: | ՀՀ կառավարության 2004 թվականի նոյեմբերի 11-ի N 1592-Ն որոշմամբ հաստատված կանոնակարգի 23-րդ կետ, 3-րդ պարբերություն | տեսազննում | 0,1 | | | | |
| 15. | Արդյո՞ք, վառելիքները փոխադրվում են հեղուկաթափման և լցման համապիտանի սարքով համալրված վազոն-ցիստեռներով և ավտո-ցիստեռներով. | ՀՀ կառավարության 2004 թվականի նոյեմբերի 11-ի N 1592-Ն որոշմամբ հաստատված | տեսազննում | 0,1 | | | | |

| | | | | | | | | |
|------|---|---|------------|-----|--|--|--|--|
| | | կանոնակարգի 24-րդ կետ, 1-ին պարբերություն | | | | | | |
| 15.1 | Արդյո՞ք, վառելիքները փոխադրվում են նաև վառելիքներ ինքնալցավորող փոխադրական միջոցներով և անշարժ ու շարժական խողովակաշարով. | ՀՀ կառավարության 2004 թվականի նոյեմբերի 11-ի N 1592-Ն որոշմամբ հաստատված կանոնակարգի 24-րդ կետ, 2-րդ պարբերություն | տեսազննում | 0,1 | | | | |
| 16. | Արդյո՞ք, վառելիքների սպառողական տարայի համար օգտագործվում են մետաղական կանխատրներ: | ՀՀ կառավարության 2004 թվականի նոյեմբերի 11-ի N 1592-Ն որոշմամբ հաստատված կանոնակարգի 25-րդ կետ, 1-ին պարբերություն | տեսազննում | 0,1 | | | | |
| 17. | Արդյո՞ք, վառելիքներով լցված տարաները փակվում են հերմետիկ խցանափակման միջոցներով: | ՀՀ կառավարության 2004 թվականի նոյեմբերի 11-ի N 1592-Ն որոշմամբ հաստատված | տեսազննում | 0,1 | | | | |

| | | | | | | | | |
|-----|---|---|------------|-----|--|--|--|--|
| | | կանոնակարգի 25-րդ կետ, 2-րդ պարբերություն | | | | | | |
| 18. | Արդյո՞ք, վառելիքի պահման ժամկետը սահմանված է արտադրողի կողմից և նշված է կոնկրետ վառելիքի ստանդարտներում և ապրանքաուղեկից փաստաթղթերում: | «ՀՀ կառավարության 2004 թվականի նոյեմբերի 11-ի N 1592-Ն որոշմամբ հաստատված կանոնակարգի 28-րդ կետ | տեսազննում | 0,1 | | | | |

| | | | | |
|---|---|---|---|---|
| 1 | «Այո» - այո, առկա է, համապատասխանում է, բավարարում է | v | | |
| 2 | «Ոչ» - ոչ, առկա չէ, չի համապատասխանում, չի բավարարում | | v | |
| 3 | «Չ/պ» - չի պահանջվում, չի վերաբերում | | | v |

Ստուգաթերթը լրացրեցին՝

պետական տեսուչ

ստորագրություն

անուն, ազգանուն

պետական տեսուչ

ընկերության ղեկավար՝

ստորագրություն

ստորագրություն

ստորագրություն

անուն, ազգանուն

անուն, ազգանուն

անուն, ազգանուն

ՀԱՅԱՍՏԱՆԻ ՀԱՆՐԱՊԵՏՈՒԹՅԱՆ ԷԿՈՆՈՄԻԿԱՅԻ ՆԱԽԱՐԱՐՈՒԹՅԱՆ

ՇՈՒԿԱՅԻ ՎԵՐԱՀՍԿՈՂՈՒԹՅԱՆ ՊԵՏԱԿԱՆ ՏԵՍՉՈՒԹՅՈՒՆ

Ստուգաթերթ N

ՍԻՆԹԵՏԻԿ ՀՈՒՄՔՈՎ ԼԱՔԵՐԻ ԵՎ ՆԵՐԿԵՐԻ ՍՏՈՒԳՄԱՆ ՎԵՐԱԲԵՐՅԱԼ

(ԱՏԳ ԱԱ 3208, 3209 ծածկագրերին համապատասխան)

_____ 20 թ.

| տեսչության ստորաբաժանման անվանումը | գտնվելու վայրը | հեռախոս | | | | | | | | |
|---|---|--|--|--|--------------|----------------------------------|--|--|--|--|
| <table border="1"><tr><td> </td><td> </td><td> </td><td> </td></tr></table> Անձնական կող | | | | | _____ պաշտոն | _____ անուն, ազգանուն, հայրանուն | | | | |
| | | | | | | | | | | |
| <table border="1"><tr><td> </td><td> </td><td> </td><td> </td></tr></table> Անձնական կող | | | | | _____ պաշտոն | _____ անուն, ազգանուն, հայրանուն | | | | |
| | | | | | | | | | | |
| <table border="1"><tr><td> </td><td> </td><td> </td><td> </td></tr></table> Անձնական կող | | | | | _____ պաշտոն | _____ անուն, ազգանուն, հայրանուն | | | | |
| | | | | | | | | | | |
| Ստուգման սկիզբ(ամսաթիվ) _____ | | ավարտ _____ | | | | | | | | |
| _____ | | <table border="1"><tr><td> </td><td> </td><td> </td><td> </td><td> </td><td> </td><td> </td><td> </td></tr></table> ՀՎՀՀ | | | | | | | | |
| | | | | | | | | | | |
| Տնտեսվարող սուբյեկտի անվանումը | _____ | | | | | | | | | |
| Պետ. ռեգիստրի համար | Տնտեսվարող սուբյեկտի գործունեության ոլորտ | | | | | | | | | |
| Տնտեսվարող սուբյեկտի գտնվելու վայրը | Հեռախոս | | | | | | | | | |
| Տնտեսվարող սուբյեկտի ղեկավարի կամ լիազորված անձի անուն, ազգանուն, հայրանուն | Հեռախոս | | | | | | | | | |
| Ստուգման հանձնարարագիր _____ ում կողմից _____ երբ է տրված _____ | | | | | | | | | | |
| Ստուգման նպատակը/Ընդգրկված հարցերի համարներ _____ | | | | | | | | | | |

ՀԱՐՑԱՇԱՐ

ՍԻՆԹԵՏԻԿ ՀԻՄՔՈՎ ԼԱՔԵՐԻ ԵՎ ՆԵՐԿԵՐԻ

ՍՏՈՒԳՄԱՆ ՎԵՐԱԲԵՐՅԱԼ

(ԱՏԳ ԱԱ 3208, 3209 ծածկագրերին համապատասխան)

| NN ը/կ | Հարցը | Հարցի համար հիմք հանդիսացող իրավական նորմը | Ստուգման անցկացմա ն մեթոդը | Կշիռ ը | Մեկնա- բանու- թյուններ | Պատասխան | | |
|-----------|--|--|----------------------------------|-----------|------------------------------|----------|----|-----|
| | | | | | | Այո | Ոչ | Զ/պ |
| 1 | 2 | 3 | 4 | 5 | 6 | 7 | 8 | 9 |
| 1. | Արդյո՞ք, լաքաներկանյութերն ուղեկցված են համապատասխանության նշանի մակնշմամբ, համապատասխանության սերտիֆիկատով կամ գրանցված համապատասխանության հայտարարագրով: | ՀՀ կառավարության 2004 թվականի նոյեմբերի 18-ի N 1647-Ն որոշմամբ հաստատված կանոնակարգի 7-րդ կետ, Բացառությամբ 3*-րդ կետի | Փաստա- թղթային | 10,0 | | | | |

| | | | | | | | | |
|-------|---|--|----------------------|-----|--|--|--|--|
| 2. | Արդյո՞ք, պահպանվում են օրգանանոսրացվող անվտանգությունը բնութագրող ներքոհիշյալ ցուցանիշները՝ լաքերի | ՀՀ կառավարության 2004 թվականի նոյեմբերի 18-ի N 1647-Ն որոշմամբ հաստատված կանոնակարգի 8-րդ կետ, աղյուսակ 1 | | | | | | |
| 2.1 | Զցնդող նյութերի զանգվածային մասը, %, ոչ պակաս է՝ | 8-րդ կետ, աղյուսակ 1, 1-ին պարբերություն | | | | | | |
| 2.1.1 | պոլիուրեթանային լաքերի նորմը՝ 24, | 8-րդ կետ, աղյուսակ 1, 1-ին պարբերություն | փորձա- քննություն | 1,0 | | | | |
| 2.1.2 | Նիտրաթաղանթանյութային լաքերի նորմը՝ 22, | 8-րդ կետ, աղյուսակ 1, 1-ին պարբերություն | փորձա- քննություն | 1,0 | | | | |
| 2.1.3 | պոլիէթերային՝ չհագեցած լաքերի նորմը՝ 25, | 8-րդ կետ, աղյուսակ 1, | փորձա- քննություն | 1,0 | | | | |

| | | | | | | | | |
|-------|---|--|-----------------|-----|--|--|--|--|
| | | 1-ին պարբերություն | | | | | | |
| 2.1.4 | պենտաֆտալային լաքերի նորմը՝ 40, | 8-րդ կետ, աղյուսակ 1, 1-ին պարբերություն | փորձաքննություն | 1,0 | | | | |
| 2.1.5 | այլ լաքերի նորմը՝ 22 : | 8-րդ կետ, աղյուսակ 1, 1-ին պարբերություն | փորձաքննություն | 0,5 | | | | |
| 2.2 | Չորացման ժամանակը մինչև 3-րդ աստիճանը. (20±2)°C ջերմաստիճանում, ժ, ոչ ավելի, անդամանուշակագույն ճառագայթմամբ՝ | 8-րդ կետ, աղյուսակ 1, 2-րդ պարբերություն | | | | | | |
| 2.2.1 | պոլիուրեթանային լաքերի նորմը՝ 36, | 8-րդ կետ, աղյուսակ 1, 2-րդ պարբերություն | փորձաքննություն | 0,5 | | | | |
| 2.2.2 | նիտրաթաղանթանյութային լաքերի նորմը՝ 4, | 8-րդ կետ, աղյուսակ 1, 2-րդ պարբերություն | փորձաքննություն | 0,5 | | | | |

| | | | | | | | | |
|-------|---|---|----------------------|-----|--|--|--|--|
| 2.2.3 | պոլիէթերային՝ չհագեցած լաքերի նորմը՝ 12, | 8-րդ կետ, աղյուսակ 1, 2-րդ պարբերություն | փորձա- քննություն | 0,5 | | | | |
| 2.2.4 | պենտաֆտալային լաքերի նորմը՝ 72, | 8-րդ կետ, աղյուսակ 1, 2-րդ պարբերություն | փորձա- քննություն | 0,5 | | | | |
| 2.2.5 | այլ լաքերի նորմը՝ 24: | 8-րդ կետ, աղյուսակ 1, 2-րդ պարբերություն | փորձա- քննություն | 0,5 | | | | |
| 2.3 | Չորացնող լամպի տակ (տեսակարար հզորությունը՝ 80 Վտ/սմ), վ, ոչ ավելի է՝ | 8-րդ կետ, աղյուսակ 1, 3-րդ պարբերություն | | | | | | |
| 2.3.1 | Պոլիուրեթանային, նիտրաթաղանթանյութային պենտաֆտալային լաքերի նորմերը՝ չեն որոշում | 8-րդ կետ, աղյուսակ 1, 3-րդ պարբերություն | փորձա- քննություն | 0,5 | | | | |

| | | | | | | | | |
|-------|---|--|----------------------|-----|--|--|--|--|
| 2.3.2 | պոլիէթերային չհագեցած լաքերի նորմը՝ 16, | 8-րդ կետ, աղյուսակ 1, 3-րդ պարբերություն | փորձա- քննություն | 0,5 | | | | |
| 2.3.3 | այլ լաքերի նորմը՝ 16: | 8-րդ կետ, աղյուսակ 1, 3-րդ պարբերություն | փորձա- քննություն | 0,5 | | | | |
| 2.4 | Կայունությունը ջրի ստատիկ ներգործության նկատմամբ՝ (20?2)°C ջերմաստիճանում, ժ, ոչ պակաս Է՛ | 8-րդ կետ, աղյուսակ 1, 3-րդ պարբերություն | | | | | | |
| 2.4.1 | պոլիուրեթանային լաքերի նորմը՝ 24, | 8-րդ կետ, աղյուսակ 1, 3-րդ պարբերություն | փորձա- քննություն | 0,5 | | | | |
| 2.4.2 | Նիտրաթաղանթանյութային լաքերի նորմը՝ 6, | 8-րդ կետ, աղյուսակ 1, 3-րդ պարբերություն | փորձա- քննություն | 0,5 | | | | |

| | | | | | | | | |
|-------|--|--|----------------------|-----|--|--|--|--|
| 2.4.3 | պոլիէթերային չհագեցած լաքերի նորմը՝ 24, | 8-րդ կետ, աղյուսակ 1, 3-րդ պարբերություն | փորձա- քննություն | 0,5 | | | | |
| 2.4.4 | պենտաֆտալային լաքերի նորմը՝ 8, | 8-րդ կետ, աղյուսակ 1, 3-րդ պարբերություն | փորձա- քննություն | 0,5 | | | | |
| 2.4.5 | այլ լաքերի նորմը՝ 6: | 8-րդ կետ, աղյուսակ 1, 3-րդ պարբերություն | փորձա- քննություն | 0,5 | | | | |
| 2.5 | Բռնկման ջերմաստիճանը փակ հալքանոթում ըստ հետևյալ վտանգավորության դասերի և ենթադասերի, °C` 3.2` բոլոր լաքերի համար՝ մինուս 18-ից բարձր մինչև 23-ից ցածր | 8-րդ կետ, աղյուսակ 1, 4-րդ պարբերություն | փորձա- քննություն | 0,5 | | | | |
| 2.5.1 | բռնկման ջերմաստիճանը փակ հալքանոթում ըստ հետևյալ վտանգավորության դասերի և | 8-րդ կետ, աղյուսակ 1, | փորձա- քննություն | 0,5 | | | | |

| | | | | | | | | |
|-------|--|--|-----------------|-----|--|--|--|--|
| | <p>Ենթադասերի, °C` 3.3` բոլոր լաքերի համար` 23 և բարձր մինչև 61-ից ցածր</p> | 4-րդ պարբերություն | | | | | | |
| 2.5.2 | <p>բռնկման ջերմաստիճանը փակ հալքանոթում ըստ հետևյալ վտանգավորության դասերի և ենթադասերի, °C` 9.1` բոլոր լաքերի համար` 61 և բարձր մինչև 90-ից ոչ բարձր:</p> | 8-րդ կետ, աղյուսակ 1, 4-րդ պարբերություն | փորձաքննություն | 0,5 | | | | |
| 3. | <p>Արդյո՞ք, պահպանվում են արձաններկերի անվտանգությունը բնութագրող ներքոհիշյալ ցուցանիշները`</p> | <p>ՀՀ կառավարության 2004 թվականի նոյեմբերի 18-ի N 1647-Ն որոշմամբ հաստատված կանոնակարգի 8-րդ կետ, աղյուսակ 2</p> | | | | | | |
| 3.1 | <p>Չցնդող նյութերի զանգվածային մասը, %, ոչ պակաս է`</p> | 8-րդ կետ, աղյուսակ 2, 1-ին պարբերություն | | | | | | |
| 3.1.1 | <p>նիտրաթաղանթանյութային լաքերի նորմը` 21,</p> | 8-րդ կետ, | փորձաքննություն | 0,5 | | | | |

| | | | | | | | | |
|-------|---|---|----------------------|-----|--|--|--|--|
| | | աղյուսակ 2, 1-ին պարբերություն | | | | | | |
| 3.1.2 | պոլիէթերային չհագեցած լաքերի նորմը՝ 46, | 8-րդ կետ, աղյուսակ 2, 1-ին պարբերություն | փորձա- քննություն | 0,5 | | | | |
| 3.1.3 | պենտաֆտալային լաքերի նորմը՝ 44, | 8-րդ կետ, աղյուսակ2, 1-ին պարբերություն | փորձա- քննություն | 0,5 | | | | |
| 3.1.4 | այլ լաքերի նորմը՝ 21: | 8-րդ կետ, աղյուսակ 2, 1-ին պարբերություն | փորձա- քննություն | 0,5 | | | | |
| 3.2 | Չորացման ժամանակը մինչև 3-րդ աստիճանը. (20±2)°C ջերմաստիճանում, Ժ, ոչ ավելի, անդրամանուշակագույն ճառագայթմամբ՝ | 8-րդ կետ, աղյուսակ 2, 2-րդ պարբերություն | | | | | | |
| 3.2.1 | Նիտրաթաղանթանյութային լաքերի նորմը՝ 2, | 8-րդ կետ, աղյուսակ 2, 2-րդ պարբերություն | փորձա- քննություն | 0,5 | | | | |

| | | | | | | | | |
|-------|---|--|----------------------|-----|--|--|--|--|
| 3.2.2 | պոլիէթերային՝ չհագեցած լաքերի նորմը՝ 12, | 8-րդ կետ, աղյուսակ 2, 2-րդ պարբերություն | փորձա- քննություն | 0,5 | | | | |
| 3.2.3 | պենտաֆտալային լաքերի նորմը՝ 48, | 8-րդ կետ, աղյուսակ 2, 2-րդ պարբերություն | փորձա- քննություն | 0,5 | | | | |
| 3.2.4 | այլ լաքերի նորմը՝ 24: | 8-րդ կետ, աղյուսակ 2, 2-րդ պարբերություն | փորձա- քննություն | 0,5 | | | | |
| 3.3 | չորացնող լամպի տակ (տեսակարար հզորությունը՝ 80 Վտ/սմ), վ, ոչ ավելի է՝ | 8-րդ կետ, աղյուսակ 2, 3-րդ պարբերություն | | | | | | |
| 3.3.1 | պոլիէթերային՝ չհագեցած լաքերի նորմը՝ 15, | 8-րդ կետ, աղյուսակ 2, 3-րդ պարբերություն | փորձա- քննություն | 0,5 | | | | |
| 3.3.2 | այլ լաքերի նորմը՝ 15: | 8-րդ կետ, աղյուսակ 2, | փորձա- քննություն | 0,5 | | | | |

| | | | | | | | | |
|-------|---|--|-----------------|-----|--|--|--|--|
| | | 3-րդ պարբերություն | | | | | | |
| 3.4 | Կայունությունը ջրի ստատիկ ներգործության նկատմամբ՝ (20±2)°C ջերմաստիճանում, Ժ, ոչ պակաս է՝ | 8-րդ կետ, աղյուսակ 2, 4-րդ պարբերություն | | | | | | |
| 3.4.1 | Նիտրաթաղանթանյութային լաքերի նորմը՝ 6, | 8-րդ կետ, աղյուսակ 2, 4-րդ պարբերություն | փորձաքննություն | 0,5 | | | | |
| 3.4.2 | պոլիէթերային՝ չհագեցած լաքերի նորմը՝ 24, | 8-րդ կետ, աղյուսակ 2, 4-րդ պարբերություն | փորձաքննություն | 0,5 | | | | |
| 3.4.3 | պենտաֆտալային լաքերի նորմը՝ 8, | 8-րդ կետ, աղյուսակ 2, 4-րդ պարբերություն | փորձաքննություն | 0,5 | | | | |
| 3.4.4 | այլ լաքերի նորմը՝ 6: | 8-րդ կետ, աղյուսակ 2, 4-րդ | փորձաքննություն | 0,5 | | | | |

| | | | | | | | | |
|-------|---|--|------------------|-----|--|--|--|--|
| | | պարբերություն | | | | | | |
| 3.5 | Բռնկման ջերմաստիճանը փակ հալքանոթում ըստ հետևյալ վտանգավորության դասերի և ենթադասերի, °C` 3.2` բոլոր լաքերի համար՝ մինուս 18-ից բարձր մինչև 23-ից ցածր | 8-րդ կետ, աղյուսակ 2, 4-րդ պարբերություն | փորձա-քննություն | 0,5 | | | | |
| 3.5.1 | Բռնկման ջերմաստիճանը փակ հալքանոթում ըստ հետևյալ վտանգավորության դասերի և ենթադասերի, °C` 3.3` բոլոր լաքերի համար՝ 23 և բարձր մինչև 61-ից ցածր | 8-րդ կետ, աղյուսակ 2, 4-րդ պարբերություն | փորձա-քննություն | 0,5 | | | | |
| 3.5.2 | Բռնկման ջերմաստիճանը փակ հալքանոթում ըստ հետևյալ վտանգավորության դասերի և ենթադասերի, °C` 9.1 բոլոր լաքերի համար՝ | 8-րդ կետ, աղյուսակ 2, 4-րդ պարբերություն | փորձա-քննություն | 0,5 | | | | |

| | | | | | | | | |
|-------|--|---|----------------------|-----|--|--|--|--|
| | 61 և բարձր մինչև 90-ից ոչ բարձր: | | | | | | | |
| 4. | Արդյո՞ք, պահպանվում են ջրադիսպերսային լաքաներկանյութերի անվտանգությունը բնութագրող ներքոհիշյալ ցուցանիշներն ըստ լաքաներկանյութերի դասակարգման՝ | 8-րդ կետ, աղյուսակ 3, | | | | | | |
| 4.1 | Չցնդող նյութերի զանգվածային մասը, %, ոչ պակաս | 8-րդ կետ, աղյուսակ 3, 1-ին պարբերություն | | | | | | |
| 4.1.1 | լաքերի նորմը՝ 30, | 8-րդ կետ, աղյուսակ 3, 1-ին պարբերություն | փորձա- քննություն | 0,5 | | | | |
| 4.1.2 | ներկերի նորմը՝ 50, | 8-րդ կետ, աղյուսակ 3, 1-ին պարբերություն | փորձա- քննություն | 0,5 | | | | |
| 4.2 | Ջրաձնային ցուցիչը (pH) | 8-րդ կետ, աղյուսակ 3, 2-րդ պարբերություն | | | | | | |
| 4.2.1 | լաքերի նորմը՝ 6,5-9,5 | 8-րդ կետ, | փորձա- | 0,5 | | | | |

| | | | | | | | | |
|-------|---|--|----------------------|-----|--|--|--|--|
| | | աղյուսակ 3, 2-րդ պարբերություն | քննություն | | | | | |
| 4.2.2 | ներկերի նորմը՝ 6,5-9,5 | 8-րդ կետ, աղյուսակ 3, 2-րդ պարբերություն | փորձա- քննություն | 0,5 | | | | |
| 4.3 | Չորացման ժամանակը (20±2)°C ջերմաստիճանում մինչև 3-րդ աստիճանը, ժ, ոչ ավելի է՝ | 8-րդ կետ, աղյուսակ 3, 3-րդ պարբերություն | | | | | | |
| 4.3.1 | լաքերի և ներկերի նորմը՝ 1: | 8-րդ կետ, աղյուսակ 3, 3-րդ պարբերություն | փորձա- քննություն | 0,5 | | | | |
| 4.4 | Թաղանթի ողողվելիությունը, գ/մ ² , ոչ ավելի է՝ | 8-րդ կետ, աղյուսակ 3, 4-րդ պարբերություն | | | | | | |

| | | | | | | | | |
|-------|---|---|----------------------|-----|--|--|--|--|
| 4.4.1 | լաքերի նորմը՝ չեն որոշում | 8-րդ կետ, աղյուսակ 3, 4-րդ պարբերություն | փորձա- քննություն | 0,5 | | | | |
| 4.4.2 | ներկերի նորմը՝ 3,5 | 8-րդ կետ, աղյուսակ 3, 4-րդ պարբերություն | փորձա- քննություն | 0,5 | | | | |
| 5. | Արդյո՞ք, լաքաներկանյութ պարունակող յուրաքանչյուր սպառողական և փոխադրական տարայի, փոխադրական փաթեթների, փաթեթավորման միջոցների, հատուկ բեռնարկերի, ավտոցիստեռնների վրա նշված են արտադրանքը բնութագրող հետևյալ տվյալները՝ | <p>« կառավարության 2004 թվականի նոյեմբերի 18-ի N 1647-Ն որոշմամբ հաստատված կանոնակարգի 13-րդ կետ, ա) ենթակետ</p> | | | | | | |
| 5.1 | արտադրող կազմակերպության (ֆիրմայի) անվանումը. | 3-րդ պարբերություն | տեսազննու մ | 0,5 | | | | |
| 5.2 | արտադրող երկրի անվանումը. | 4-րդ պարբերություն | տեսազննու մ | 0,5 | | | | |

| | | | | | | | | |
|------|--|---------------------|------------|-----|--|--|--|--|
| 5.3 | արտադրողի և (կամ) վաճառողի գտնվելու վայրը. | 5 -րդ պարբերություն | տեսազննում | 0,5 | | | | |
| 5.4 | լաքաներկանյութի անվանումը, գույնը և տեսակը. | 6-րդ պարբերություն | տեսազննում | 0,5 | | | | |
| 5.5 | զտաքաշը. | 7-րդ պարբերություն | տեսազննում | 0,5 | | | | |
| 5.6 | համաքաշը. | 8-րդ պարբերություն | տեսազննում | 0,5 | | | | |
| 5.7 | սպառողական տարաների թիվը և մեկ սպառողական տարայի զտաքաշը. | 9-րդ պարբերություն | տեսազննում | 0,5 | | | | |
| 5.8 | խմբաքանակի համարը. | 10-րդ պարբերություն | տեսազննում | 0,5 | | | | |
| 5.9 | արտադրման տարեթիվը և ամիսը. | 11-րդ պարբերություն | տեսազննում | 1,0 | | | | |
| 5.10 | լաքաներկանյութի նշանակումը (այդ թվում՝ շինության ներսում և (կամ) դրսում օգտագործման վերաբերյալ ցուցում) և օգտագործման եղանակը. | 12-րդ պարբերություն | տեսազննում | 0,5 | | | | |
| 5.11 | լաքաներկանյութի անվտանգ պահման, փոխադրման, օգտագործման ու օգտահանման կանոնները և պայմանները. | 13-րդ պարբերություն | տեսազննում | 0,5 | | | | |
| 5.12 | լաքաներկանյութի հետ վարվեցողության նախազգուշական միջոցառումները. | 14-րդ պարբերություն | տեսազննում | 0,5 | | | | |

| | | | | | | | | |
|------|---|---|------------|-----|--|--|--|--|
| 5.13 | հիմնական սպառողական հատկությունները և բնութագրերը. | 15-րդ պարբերություն | տեսազննում | 0,5 | | | | |
| 5.14 | պիտանիության ժամկետը. | 16-րդ պարբերություն | տեսազննում | 0,5 | | | | |
| 5.15 | «Պաշտպանել կրակից» մակագրությունը՝ օրգանանոսրացվող լաքաներկանյութերի համար. | 17-րդ պարբերություն | տեսազննում | 0,5 | | | | |
| 5.16 | թաղանթագոյացնող նյութի և լուծիչի տեսակները. | 18-րդ պարբերություն | տեսազննում | 0,5 | | | | |
| 5.17 | երկու և ավելի բաղադրամասերով լաքաներկանյութերի համար բաղադրամասերի մասին անհրաժեշտ լրացուցիչ տվյալները: | 19-րդ պարբերություն | տեսազննում | 0,2 | | | | |
| 5.18 | Արդյո՞ք, արտադրողը, մատակարարը կամ նրա լիազոր ներկայացուցիչն ապահովում է Հայաստանի Հանրապետությունում իրացվող Հայաստանի Հանրապետությունում արտադրվող և ներմուծվող լաքաներկանյութերի մասին՝ սույն ստուգաթերթի 5.1-ից 5.17-րդ կետերում ներկայացված տեղեկատվության տրամադրումը՝ հայերենով: | ՀՀ կառավարության 2004 թվականի նոյեմբերի 18-ի N 1647-Ն որոշմամբ հաստատված կանոնակարգի 20-րդ կետ, | տեսազննում | 4,0 | | | | |

| | | | | | | | | |
|----|---|---|------------|------|--|--|--|------|
| | | | | | | | | |
| 6. | Արդյո՞ք, մանրածախ առևտրի համար նախատեսված լաքաներկանյութերի տարայի կափարիչի կամ օղակի վրա նշված են գունավոր լաքաներկանյութերի ներկվածքը: | <p>ՀՀ կառավարության 2004 թվականի նոյեմբերի 18-ի N 1647-Ն որոշմամբ հաստատված կանոնակարգի 15-րդ կետ</p> | տեսազննում | 0,25 | | | | 5.12 |
| 7. | Արդյո՞ք, անմիջապես սպառողական տարայի մակնշման դեպքում մականշվածքի գույնը հակադիր է տարայի գույնին: | <p>ՀՀ կառավարության 2004 թվականի նոյեմբերի 18-ի N 1647-Ն որոշմամբ հաստատված կանոնակարգի 17-րդ կետ</p> | տեսազննում | 0,25 | | | | |
| 8. | Արդյո՞ք, փոքր չափերի (մինչև 0,3 դմ ³) տարաների դեպքում տեղեկատվությունը զետեղված է ներդիր թերթիկի վրա, որը կցված է յուրաքանչյուր տարային կամ մատակարարվող լաքաներկանյութերի ապրանքատուղեկից փաստաթղթերին: | <p>ՀՀ կառավարության 2004 թվականի նոյեմբերի 18-ի N 1647-Ն որոշմամբ հաստատված կանոնակարգի</p> | տեսազննում | 0,5 | | | | |

| | | | | | | | | |
|-----|---|---|------------|-----|--|--|--|--|
| | | 22-րդ կետ | | | | | | |
| 9. | Արդյո՞ք, լաքաներկանյութերի փաթեթավորման համար օգտագործվում են՝ | <p>ՀՀ կառավարության 2004 թվականի նոյեմբերի 18-ի N 1647-Ն որոշմամբ հաստատված կանոնակարգի 23-րդ կետ</p> | | | | | | |
| 9.1 | հատուկ բեռնարկեր, փոխադրական միջոցներ կամ՝ | | տեսազննում | 0,1 | | | | |
| 9.2 | սպառողական տարաներ՝ բիդոններ՝ մետաղե, կանխտրներ՝ պոլիէթիլենային, տարաներ՝ սև, սպիտակ կամ քրոմազօծ թիթեղից, համակցված և պոլիէթիլենային, շշեր և սրվակներ՝ ապակե. | ա) ենթակետ | տեսազննում | 0,1 | | | | |
| 9.3 | փոխադրական տարաներ՝ տափաշշեր և թմբուկներ՝ պողպատե, առանց ներքին մակերևույթի պատվածքի, ցինկապատ, ներքին պոլիէթիլենային կամ լաքաներկային պատվածքով, պողպատե պոլիէթիլենային ներդիրով, ալյումինե (բացառությամբ թմբուկների), տակառներ՝ պողպատե և ցինկապատ, | բ) ենթակետ | տեսազննում | 0,1 | | | | |

| | | | | | | | | |
|------|--|--|------------|-----|--|--|--|--|
| | այլումինե, փայտե, այդ թվում՝ պոլիէթիլենային ներդրակով: | | | | | | | |
| 10. | Արդյո՞ք, փաթեթավորված օրգանանոսրացվող լաքաներկանյութերը պահվում են փակ պահեստային շինություններում, շրջապատող միջավայրի մինուս 40-ից մինչև 40°C ջերմաստիճանի պայմաններում: | ՀՀ կառավարության 2004 թվականի նոյեմբերի 18-ի N 1647-Ն որոշմամբ հաստատված կանոնակարգի 26-րդ կետ, 1-ին պարբերություն | տեսազննում | 0,5 | | | | |
| 10.1 | Արդյո՞ք, փաթեթավորված ջրադիսպերսային լաքաներկանյութերը պահվում են 5°C-ից բարձր, բայց 35°C-ից ոչ բարձր ջերմաստիճանի պայմաններում: | ՀՀ կառավարության 2004 թվականի նոյեմբերի 18-ի N 1647-Ն որոշմամբ հաստատված կանոնակարգի 26-րդ կետ, 2-րդ պարբերություն | տեսազննում | 0,5 | | | | |
| 10.2 | Արդյո՞ք, փաթեթավորված թույլատրվում է լաքաներկանյութերը | ՀՀ կառավարության | տեսազննում | 0,5 | | | | |

| | | | | | | | | |
|--|---|--|--|--|--|--|--|--|
| | <p>պահել հատուկ հարթակների վրա՝ պաշտպանելով արևի ուղիղ ճառագայթների ազդեցությունից:</p> | <p>2004 թվականի նոյեմբերի 18-ի N 1647-Ն որոշմամբ հաստատված կանոնակարգի 26-րդ կետ, 3-րդ պարբերություն</p> | | | | | | |
|--|---|--|--|--|--|--|--|--|

1. Սինթետիկ հումքով լաքերի և ներկերի տեխնիկական կանոնակարգը չի տարածվում 3-րդ կետում նշված ներքոհիշյալ լաքաներկանյութերի վրա՝

1) արծններ՝ սիլիկատային (բովախառնուրդներ),

2) լաքաներկանյութեր՝ բիտումների և բնական խեժերի հիմքով,

3) լաքաներկանյութեր, որոնք օգտագործվում են սննդամթերքի հետ շփվող նյութերի և առարկաների ներկման կամ պատման համար,

4) լաքեր՝ գունավոր,

5) լաքեր՝ հեղուկ, էպօքսիդային կամ պոլիուրեթանային հիմքով, որոնք չեն պարունակում լուծիչ,

6) հակաբուսապատման լաքաներկանյութեր,

7) հակախեցային ներկեր (թունավոր նյութեր պարունակող),

8) ներկեր՝ գեղարվեստական, այդ թվում՝ ջրաներկեր,

9) ներկեր՝ թանձրալեսած,

- 10) ներկեր՝ սիլիկատային,
- 11) ներկեր և լաքեր՝ յուղային,
- 12) ներկեր՝ սոսնձային,
- 13) ներկեր՝ տպագրական:

| | | | | |
|---|---|---|---|---|
| 1 | «Այո» - այո, առկա է, համապատասխանում է, բավարարում է | v | | |
| 2 | «Ոչ» - ոչ, առկա չէ, չի համապատասխանում, չի բավարարում | | v | |
| 3 | «Զ/պ» - չի պահանջվում, չի վերաբերում | | | v |

Ստուգաթերթը լրացրեցին՝

պետական տեսուչ

ստորագրություն

անուն, ազգանուն

պետական տեսուչ

ստորագրություն

անուն, ազգանուն

ստորագրություն

անուն, ազգանուն

ընկերության ղեկավար՝

ստորագրություն

անուն, ազգանուն

ՀԱՅԱՍՏԱՆԻ ՀԱՆՐԱՊԵՏՈՒԹՅԱՆ ԷԿՈՆՈՄԻԿԱՅԻ ՆԱԽԱՐԱՐՈՒԹՅԱՆ

ՇՈՒԿԱՅԻ ՎԵՐԱՀՍԿՈՂՈՒԹՅԱՆ ՊԵՏԱԿԱՆ ՏԵՍՉՈՒԹՅՈՒՆ

Ստուգաթերթ N

ՀԱՆՔԱՅԻՆ ՊԱՐԱՐՏԱՆՅՈՒԹԵՐԻ ՍՏՈՒԳՄԱՆ ՎԵՐԱԲԵՐՅԱԼ

(ԱՏԳԱԱ 3101 00 000, 3102, 3103, 3104, 3105 ծածկագրերին համապատասխան)

_____ 20 թ.

| տեսչության ստորաբաժանման անվանումը | գտնվելու վայրը | հեռախոս | | | | | | | | |
|---|---|--|--|--|--------------|----------------------------------|--|--|--|--|
| <table border="1"><tr><td> </td><td> </td><td> </td><td> </td></tr></table> Անձնական կող | | | | | _____ պաշտոն | _____ անուն, ազգանուն, հայրանուն | | | | |
| | | | | | | | | | | |
| <table border="1"><tr><td> </td><td> </td><td> </td><td> </td></tr></table> Անձնական կող | | | | | _____ պաշտոն | _____ անուն, ազգանուն, հայրանուն | | | | |
| | | | | | | | | | | |
| <table border="1"><tr><td> </td><td> </td><td> </td><td> </td></tr></table> Անձնական կող | | | | | _____ պաշտոն | _____ անուն, ազգանուն, հայրանուն | | | | |
| | | | | | | | | | | |
| Ստուգման սկիզբ(ամսաթիվ) _____ | | ավարտ _____ | | | | | | | | |
| _____ | | <table border="1"><tr><td> </td><td> </td><td> </td><td> </td><td> </td><td> </td><td> </td><td> </td></tr></table> ՀՎՀՀ | | | | | | | | |
| | | | | | | | | | | |
| Տնտեսվարող սուբյեկտի անվանումը | | | | | | | | | | |
| Պետ. ռեգիստրի համար | Տնտեսվարող սուբյեկտի գործունեության ոլորտ | | | | | | | | | |
| Տնտեսվարող սուբյեկտի գտնվելու վայրը | | Հեռախոս | | | | | | | | |
| Տնտեսվարող սուբյեկտի ղեկավարի կամ լիազորված անձի անուն, ազգանուն, հայրանուն | | Հեռախոս | | | | | | | | |
| Ստուգման հանձնարարագիր _____ ում կողմից _____ երբ է տրված _____ | | | | | | | | | | |
| Ստուգման նպատակը/Ընդգրկված հարցերի համարներ _____ | | | | | | | | | | |

ՀԱՐՑԱՇԱՐ
ՀԱՆՔԱՅԻՆ ՊԱՐԱՐՏԱՆՅՈՒԹԵՐԻ
 (ԱՏԳԱԱ 3101 00 000, 3102, 3103, 3104, 3105 ծածկագրերին համապատասխան)
ՍՏՈՒԳՄԱՆ ՎԵՐԱԲԵՐՅԱԼ

| NN ը/կ | Հարցը | Հարցի համար հիմք հանդիսացող իրավական նորմը | Ստուգման անցկացման մեթոդը | Կշիռը | Մեկնա- բանութ- յուններ | Պատասխան | | |
|-----------|---|---|---------------------------------|-------|------------------------------|----------|----|-----|
| | | | | | | Այո | Ոչ | Զ/ս |
| 1 | 2 | 3 | 4 | 5 | 6 | 7 | 8 | 9 |
| 1. | Արդյո՞ք, հանքային պարարտանյութերը ուղեկցված են համապատասխանության նշանի մակնշմամբ, համապատասխանության սերտիֆիկատով կամ գրանցված համապատասխանության հայտարարագրով: | ՀՀ կառավարության 2005 թվականի մայիսի 25-ի N 679-Ն որոշմամբ հաստատված կանոնակարգի 7-րդ կետ | Փաս-տաթղթային | 10,0 | | | | |
| 2. | Արդյո՞ք, պահպանվում են ազդուական պարարտանյութերին ներկայացվող ներքոհիշյալ | ՀՀ կառավարության 2005 թվականի մայիսի | | | | | | |

| | | | | | | | | |
|-----|---|---|----------------------|-----|--|--|--|--|
| | նորմերի պահանջները՝ | 25-ի N 679-Ն որոշմամբ հաստատված կանոնակարգի 8-րդ կետ, աղյուսակ 1, կետ1 | | | | | | |
| 2.1 | ազոտի զանգվածային մասը՝ վերահաշվարկված ըստ չոր նյութի, % նորմը՝ համապատասխանում է հայտարարված պարունակությանը: | 8-րդ կետ, աղյուսակ 1, կետ1 | փորձա- քննություն | 0,5 | | | | |
| 2.2 | փխրունությունը (պինդ պարարտանյութերի համար), %, ոչ պակաս է՝ նորմը՝ 100, | 8-րդ կետ, աղյուսակ 1, կետ2 | փորձա- քննություն | 0,5 | | | | |
| 2.3 | խոնավության զանգվածային մասը (պինդ պարարտանյութերի համար), %, ոչ ավելի նորմը՝ 0.3, | 8-րդ կետ, աղյուսակ 1, կետ3 | փորձա- քննություն | 0,5 | | | | |
| 2.4 | 10%-անոց ջրային լուծույթի pH, ոչ պակաս նորմը՝ 4.5: | 8-րդ կետ, աղյուսակ 1, կետ 4 | փորձա- քննություն | 0,5 | | | | |
| 2.5 | հատիկային կազմը (պինդ պարարտա- | 8-րդ կետ, | փորձա- | 0,5 | | | | |

| | | | | | | | | |
|-------|---|---|----------------------|-----|--|--|--|--|
| | նյութերի համար) | աղյուսակ 1, կետ 5 | քննություն | | | | | |
| 2.5.1 | 0,5 մմ տրամագիծ ունեցող անցքերով մաղի միջով անցնող հատիկների զանգվածային մասը, %, ոչ ավելի նորմը՝ 3 | 8-րդ կետ, աղյուսակ 1. կետ5, 2-րդ պարբերություն | փորձա- քննություն | 0,5 | | | | |
| 2.5.2 | 1 մմ տրամագիծ ունեցող անցքերով մաղի միջով անցնող հատիկների զանգվածային մասը, %, ոչ ավելի նորմը՝ 5 | 8-րդ կետ, աղյուսակ 1. կետ5, 3-րդ պարբերություն | փորձա- քննություն | 0,5 | | | | |
| 2.5.3 | 6 մմ տրամագիծ ունեցող անցքերով մաղի միջով անցնող հատիկների զանգվածային մասը, %, ոչ պակաս նորմը՝ 100 | 8-րդ կետ, աղյուսակ 1. կետ5, 3-րդ պարբերություն | փորձա- քննություն | 0,5 | | | | |
| 2.5.4 | ձակոտկենությունը (յուղի կուտակման ունակությունը)՝ ազոտի բարձր պարունակությամբ պինդ պարարտանյութի համար, %, ոչ ավելինորմը՝ 4,0 | 8-րդ կետ, աղյուսակ 1, կետ 6 | փորձա- քննություն | 0,5 | | | | |
| 2.5.5 | հատիկների ստատիկ ամրությունը (պինդ պարարտանյութերի համար) ՄՊա (կգ/սմ ²) | 8-րդ կետ, | փորձա- քննություն | 0,5 | | | | |

| | | | | | | | | |
|-------|---|---|----------------------|-----|--|--|--|--|
| | նորմը՝ 1,2 (12) - 30 (300) | աղյուսակ 1, կետ 7 | | | | | | |
| 2.5.6 | միկրոսնուցող տարրերի զանգվածային մասը, % նորմը՝ համապատասխանում է հայտարարված պարունակությանը: | 8-րդ կետ, աղյուսակ 1. կետ 8 | փորձա- քննություն | 0,5 | | | | |
| 2.5.7 | երկրորդային սնուցող տարրերի զանգվածային մասը, % նորմը՝ համապատասխանում է հայտարարված պարունակությանը: | 8-րդ կետ, աղյուսակ 1, կետ 9 | փորձա- քննություն | 0,5 | | | | |
| 2.5.8 | թունավոր տարրերի զանգվածային մասը, % նորմը՝ համապատասխանում է հայտարարված պարունակությանը: | 8-րդ կետ, աղյուսակ 1, կետ 10 | փորձա- քննություն | 0,5 | | | | |
| 3. | Արդյո՞ք, պահպանվում են ֆոսֆորական պարարտանյութերին ներկայացվող ներքոհիշյալ նորմերի պահանջները՝ | ՀՀ կառավարության 2005 թվականի մայիսի 25-ի N 679-Ն որոշմամբ հաստատված | | | | | | |

| | | | | | | | | |
|-----|--|--|----------------------|-----|--|--|--|--|
| | | կանոնակարգի 8-րդ կետ, աղյուսակ 2 | | | | | | |
| 3.1 | յուրացվելի ֆոսֆատների զանգվածային մասը՝ վերահաշվարկած ըստ P ₂ O ₅ , %, ոչ պակաս նորմը՝ համապատասխանում է հայտարարված պարունակությանը: | 8-րդ կետ, աղյուսակ 2, կետ1 | փորձա- քննություն | 0,5 | | | | |
| 3.2 | փխրունությունը (պինդ պարարտանյութերի համար), %, ոչ պակաս է՝ նորմը՝ 100 | 8-րդ կետ, աղյուսակ 2, կետ2 | փորձա- քննություն | 0,5 | | | | |
| 3.3 | Խոնավության զանգվածային մասը (պինդ պարարտանյութերի համար), %, ոչ ավելի նորմը՝ 0,3 | 8-րդ կետ, աղյուսակ 2, կետ3 | փորձա- քննություն | 0,5 | | | | |
| 3.4 | 10%-անոց ջրային լուծույթի pH, ոչ պակաս կամ ազատ թթվի զանգվածային մասը՝ վերահաշվարկված ըստ H ₃ PO ₄ նորմը՝4,5 | 8-րդ կետ, աղյուսակ 2, կետ 4 | փորձա- քննություն | 0,5 | | | | |

| | | | | | | | | |
|-------|---|---|----------------------|-----|--|--|--|--|
| | | | | | | | | |
| 3.5 | հատիկային կազմը (պինդ պարարտանյութերի համար) | 8-րդ կետ, աղյուսակ 2, կետ 5 | | | | | | |
| 3.5.1 | 1 մմ տրամագիծ ունեցող անցքերով մաղի միջով անցնող հատիկների զանգվածային մասը, %, ոչ ավելի նորմը՝ 4 | 8-րդ կետ, աղյուսակ 2. կետ5, 2-րդ պարբերություն | փորձա- քննություն | 0,5 | | | | |
| 3.5.2 | 1-ից մինչև 4 մմ տրամագիծ ունեցող անցքերով մաղի միջով անցնող հատիկների զանգվածային մասը, %, ոչ պակաս է՝ նորմը՝ 85 | 8-րդ կետ, աղյուսակ 2. կետ5, 3-րդ պարբերություն | փորձա- քննություն | 0,5 | | | | |
| 3.5.3 | 6 մմ տրամագիծ ունեցող անցքերով մաղի միջով անցնող հատիկների զանգվածային մասը, %, ոչ պակաս է՝ նորմը՝ 100 | 8-րդ կետ, աղյուսակ 2. կետ5, 4-րդ պարբերություն | փորձա- քննություն | 0,5 | | | | |
| 3.6 | հատիկների ստատիկ ամրությունը (պինդ պարարտանյութերի համար) ՄՊա (կգ/սմ ²) նորմը՝ 1,4 (14) - 30 (300) | 8-րդ կետ, աղյուսակ 2, կետ 6 | փորձա- քննություն | 0,5 | | | | |

| | | | | | | | | |
|-----|--|--|----------------------|-----|--|--|--|--|
| | | | | | | | | |
| 3.7 | միկրոսնուցող տարրերի զանգվածային մասը, % նորմը՝ համապատասխանում է հայտարարված պարունակությանը: | 8-րդ կետ, աղյուսակ 2, կետ 7 | փորձա- քննություն | 0,5 | | | | |
| 3.8 | երկրորդային սնուցող տարրերի զանգվածային մասը, % նորմը՝ պետք է համապատասխանի հայտարարված պարունակությանը: | 8-րդ կետ, աղյուսակ 2, կետ 8 | փորձա- քննություն | 0,5 | | | | |
| 4. | Արդյո՞ք, պահպանվում են կալիումական պարարտանյութերին ներկայացվող ներքոհիշյալ նորմերի պահանջներ՝ | ՀՀ կառավարության 2005 թվականի մայիսի 25-ի N 679-Ն որոշմամբ հաստատված կանոնակարգի 8-րդ կետ, աղյուսակ 3 | | | | | | |
| 4.1 | Կալիումի զանգվածային մասը՝ վերահաշվարկված ըստ K ₂ O, %, ոչ պակաս նորմը՝ համապատասխանում է | 8-րդ կետ, աղյուսակ 3, | փորձա- քննություն | 0,5 | | | | |

| | | | | | | | | |
|-------|---|---------------------------------------|----------------------|-----|--|--|--|--|
| | հայտարարված պարունակությանը: | կետ 1 | | | | | | |
| 4.2 | փխրունությունը (պինդ պարարտանյութերի համար), %, ոչ պակաս է՝ նորմը՝100 | 8-րդ կետ, աղյուսակ 3, կետ 2 | փորձա- քննություն | 0,5 | | | | |
| 4.3 | Խոնավության զանգվածային մասը (պինդ պարարտանյութերի համար), %, ոչ ավելի է՝ նորմը՝ 1,0 | 8-րդ կետ, աղյուսակ 3, կետ 3 | փորձա- քննություն | 0,5 | | | | |
| 4.4 | 10%-անոց ջրային լուծույթի pH, ոչ ցածր նորմը՝ 4,5 | 8-րդ կետ, աղյուսակ 3, կետ 4 | փորձա- քննություն | 0,5 | | | | |
| 4.5 | հատիկային կազմը (պինդ պարարտանյութերի համար)՝ | 8-րդ կետ, աղյուսակ 3, կետ 5 | | | | | | |
| 4.5.1 | 1 մմ տրամագիծ ունեցող անցքերով մաղի միջով անցնող հատիկների զանգվածային մասը, %, ոչ ավելի է՝ | 8-րդ կետ, աղյուսակ 3, | փորձա- քննություն | 0,5 | | | | |

| | | | | | | | | |
|-------|--|--|----------------------|-----|--|--|--|--|
| | նորմը՝ 5 | կետ 5, 2-րդ պարբերություն | | | | | | |
| 4.5.2 | 1-ից մինչև 4 մմ տրամագիծ ունեցող անցքերով մաղի միջով անցնող հատիկների զանգվածային մասը, %, ոչ պակաս է՝ նորմը՝ 95 | 8-րդ կետ, աղյուսակ 3, կետ 5, 3-րդ պարբերություն | փորձա- քննություն | 0,5 | | | | |
| 4.5.3 | 6 մմ տրամագիծ ունեցող անցքերով մաղի միջով անցնող հատիկների զանգվածային մասը, %, ոչ պակաս է՝ նորմը՝ 100 | 8-րդ կետ, աղյուսակ 3, կետ 5, 4-րդ պարբերություն | փորձա- քննություն | 0,5 | | | | |
| 4.6 | 6 մմ տրամագիծ ունեցող անցքերով մաղի միջով անցնող հատիկների զանգվածային մասը, %, ոչ պակաս է՝ նորմը՝ համապատասխանում է հայտարարված պարունակությանը: | 8-րդ կետ, աղյուսակ 3, կետ 6 | փորձա- քննություն | 0,5 | | | | |
| 4.7 | Երկրորդային սնուցող տարրերի զանգվածային մասը, % նորմը՝ համապատասխանում է հայտարարված | 8-րդ կետ, աղյուսակ 3, կետ 7 | փորձա- քննություն | 0,5 | | | | |

| | | | | | | | | |
|-----|--|---|------------------|-----|--|--|--|--|
| | պարունակությամբ: | | | | | | | |
| 5. | Արդյո՞ք, պահպանվում են համալիր պարարտանյութերին ներկայացվող ներքոհիշյալ նորմերի պահանջները՝ | <p>ՀՀ կառավարության 2005 թվականի մայիսի 25-ի</p> <p>N 679-Ն որոշմամբ հաստատված կանոնակարգի</p> <p>8-րդ կետ,</p> <p>աղյուսակ 4</p> | | | | | | |
| 5.1 | Գլխավոր սնուցող տարրերի զանգվածային մասերը, % նորմը՝ համապատասխանում է հայտարարված պարունակությանը: | 8-րդ կետ, աղյուսակ 4, կետ1 | փորձա-քննություն | 0,5 | | | | |
| 5.2 | փխրունությունը (պինդ պարարտանյութերի համար), %, ոչ պակաս է՝ նորմը՝ 1,5 | 8-րդ կետ, աղյուսակ 4, կետ2 | փորձա-քննություն | 0,5 | | | | |
| 5.3 | խոնավության զանգվածային մասը (պինդ պարարտանյութերի համար), %, ոչ ավելի է՝ նորմը՝ 4,5 | 8-րդ կետ, աղյուսակ 4, կետ3 | փորձա-քննություն | 0,5 | | | | |

| | | | | | | | | |
|-------|--|---|----------------------|-----|--|--|--|--|
| 5.4 | հատիկային կազմը (պինդ պարարտանյութերի համար), որոնք անցնում են՝ | 8-րդ կետ, աղյուսակ 4, կետ4, | | | | | | |
| 5.4.1 | 1 մմ տրամագիծ ունեցող անցքերով մաղի միջով անցնող հատիկների զանգվածային մասը, %, ոչ ավելի է՝ նորմը՝ 3 | 8-րդ կետ, աղյուսակ 4, կետ4 2-րդ պարբերություն | փորձա- քննություն | 0,5 | | | | |
| 5.4.2 | 1-ից մինչև 4 մմ տրամագիծ ունեցող անցքերով մաղի միջով անցնող հատիկների զանգվածային մասը, %, ոչ պակաս նորմը՝ 94 | 8-րդ կետ, աղյուսակ 4, կետ4 3-րդ պարբերություն | փորձա- քննություն | 0,5 | | | | |
| 5.4.3 | 6 մմ տրամագիծ ունեցող անցքերով մաղի միջով անցնող հատիկների զանգվածային մասը, %, ոչ պակաս է՝ նորմը՝ 100 | 8-րդ կետ, աղյուսակ 4, կետ4, 4-րդ պարբերություն | փորձա- քննություն | 0,5 | | | | |
| 5.5 | փխրունությունը %, ոչ պակաս է՝ նորմը՝ 100 | 8-րդ կետ, աղյուսակ 4, | փորձա- քննություն | 0,5 | | | | |

| | | | | | | | | |
|-----|--|--|-----------------|-----|--|--|--|--|
| | | կետ5 | | | | | | |
| 5.6 | հանքային պարարտանյութերի հատիկների ստատիկ ամրությունը, ՄՊա (կգ/սմ ²), ոչ պակաս նորմը՝ 3,0 (30) | 8-րդ կետ, աղյուսակ 4, կետ6 | փորձաքննություն | 0,5 | | | | |
| 5.7 | միկրոսնուցող տարրերի զանգվածային մասը, % նորմը՝ համապատասխանում է հայտարարված պարունակությանը: | 8-րդ կետ, աղյուսակ 4, կետ7 | փորձաքննություն | 0,5 | | | | |
| 5.8 | Երկրորդային սնուցող տարրերի զանգվածային մասը, % նորմը՝ համապատասխանում է հայտարարված պարունակությանը: | 8-րդ կետ, աղյուսակ 4, կետ8 | փորձաքննություն | 0,5 | | | | |
| 6. | Արդյո՞ք, պահպանվում են օրգանահանքային պարարտանյութերին ներկայացվող ներքոհիշյալ նորմերի պահանջները՝ | ՀՀ կառավարության 2005 թվականի մայիսի 25-ի N 679-Ն որոշում, | | | | | | |

| | | | | | | | | |
|-----|---|-----------------------------------|----------------------|-----|--|--|--|--|
| | | 8-րդ կետ, աղյուսակ 5 | | | | | | |
| 6.1 | գլխավոր սնուցող տարրերի զանգվածային մասերը, %` նորմը` համապատասխանում է հայտարարված պարունակությանը: | 8-րդ կետ, աղյուսակ 5, կետ1 | փորձա- քննություն | 0,5 | | | | |
| 6.2 | pH` նորմը` 6,0-7,5 | 8-րդ կետ, աղյուսակ 5, կետ 2 | փորձա- քննություն | 0,5 | | | | |
| 6.3 | ախտածին միկրոֆլորա (օրգանահանքային պարար- տանյութերի համար)` նորմը` բացակայում է: | 8-րդ կետ, աղյուսակ 5, կետ 4 | փորձա- քննություն | 0,5 | | | | |
| 6.4 | ճիճուների ձվիկներ (օրգանահանքային պարարտանյութերի համար)` նորմը` բացակայում է: | 8-րդ կետ, աղյուսակ 5, կետ 5 | փորձա- քննություն | 0,5 | | | | |

| | | | | | | | | |
|-----|--|--|------------------------------|-----|--|--|--|--|
| 7. | Արդյո՞ք, հանքային պարարտանյութերի յուրաքանչյուր փոխադրական տարայի վրա անմիջապես կամ դրան փակցված պիտակի վրա չվացվող ներկով հստակ և ընթեռնելի ձևով կատարված մականշվածքը, ինչպես նաև ապրանքաուղեկից փաստաթուղթը ներառում են տեղեկատվություն հետևյալ բովանդակությամբ՝ | ՀՀ կառավարության 2004 թվականի նոյեմբերի 18-ի N 1692-Ն որոշմամբ հաստատված կանոնակարգի 10-րդ կետ | փաստա- թղթային, զննման | | | | | |
| 7.1 | հանքային պարարտանյութի տեսակը, անվանումը («Խառնուրդ» բառը կամ պայմանանիշը՝ խառնված հանքային պարարտանյութերի համար)։ | ա) ենթակետ | տեսազննում | 1,0 | | | | |
| 7.2 | գլխավոր և (կամ) երկրորդային սնուցող տարրը և դրա քանակությունն. | բ) ենթակետ | տեսազննում | 1,0 | | | | |
| 7.3 | արտադրող, մատակարարող կազմակերպության անվանումը և ապրանքային նշանը (դրա առկայության դեպքում), գտնվելու վայրը. | գ) ենթակետ | տեսազննում | 1,0 | | | | |
| 7.4 | համաքաշը և զտաքաշը (հեղուկ պարարտանյութերի քանակությունը կարող է նշվել, ինչպես ծավալային մասով, այնպես էլ զանգվածային մասով) և դրանց թույլատրելի շեղումները. | դ) ենթակետ | տեսազննում | 1,0 | | | | |
| 7.5 | թողարկման թվականը. | ե) ենթակետ | տեսազննում | 1,0 | | | | |

| | | | | | | | | |
|------|--|--|------------|-----|--|--|--|--|
| 7.6 | տեղեկություններ պիտանիության ժամկետի մասին. | զ) ենթակետ | տեսազննում | 1,0 | | | | |
| 7.7 | «Պահպանել խոնավությունից» մակագրությունը. | է) ենթակետ | տեսազննում | 1,0 | | | | |
| 7.8 | պահման պայմանները (նիտրոֆոսկա և ազոտի բարձր պարունակությամբ ազոտական պարարտանյութերի համար). | ը) ենթակետ | տեսազննում | 1,0 | | | | |
| 7.9 | ցուցումներ օգտագործման վերաբերյալ. | թ) ենթակետ | տեսազննում | 1,0 | | | | |
| 7.10 | նորմատիվ փաստաթղթի նշագիրը: | ժ) ենթակետ | տեսազննում | 1,0 | | | | |
| 8.0 | Արդյո՞ք, արտադրողը, մատակարարը կամ նրա լիազոր ներկայացուցիչն ապահովում են Հայաստանի Հանրապետությունում իրացվող Հայաստանի Հանրապետությունում արտադրվող և ներմուծվող հանքային պարարտանյութերի մասին սույն հարցաթերթիկի 7.1-ից 7.10 կետերով սահմանված տեղեկատվության և դրանց օգտագործման հրահանգի բովանդակության տրամադրումը սպառողին՝ հայերենով: | ՀՀ կառավարության 2004 թվականի նոյեմբերի 18-ի N 1692-որոշմամբ հաստատված կանոնակարգի 12-րդ կետ | տեսազննում | 5,0 | | | | |
| 9. | Արդյո՞ք, հանքային պարարտանյութերը պահվում են փակ տարածքներում պաշտպա-նելով մթնոլորտային տեղումներից: | ՀՀ կառավարության 2004 թվականի նոյեմբերի 18-ի N 1692-Ն որոշմամբ հաստատված կանոնակարգի 17-րդ կետ | տեսազննում | 0,5 | | | | |

| | | | | | | | | |
|-----|---|--|------------|-----|--|--|--|--|
| 10. | Արդյո՞ք, հանքային պարարտանյութերի պահման ժամանակ չփաթեթավորված հանքային պարարտանյութերը միմյանց չեն խառնվում: | ՀՀ կառավարության 2004 թվականի նոյեմբերի 18-ի N 1692-Ն որոշմամբ հաստատված կանոնակարգի 18-րդ կետ | տեսազննում | 1,0 | | | | |
|-----|---|--|------------|-----|--|--|--|--|

| | | | | |
|---|---|---|---|---|
| 1 | «Այո» - այո, առկա է, համապատասխանում է, բավարարում է | v | | |
| 2 | «Ոչ» - ոչ, առկա չէ, չի համապատասխանում, չի բավարարում | | v | |
| 3 | «Չ/ս» - չի պահանջվում, չի վերաբերում | | | v |

Ստուգաթերթը լրացրեցին՝

պետական տեսուչ

ստորագրություն

անուն, ազգանուն

պետական տեսուչ

ստորագրություն

անուն, ազգանուն

ընկերության ղեկավար՝

ստորագրություն

անուն, ազգանուն

ստորագրություն

անուն, ազգանուն

_____201 թ.

ՀԱՅԱՍՏԱՆԻ ՀԱՆՐԱՊԵՏՈՒԹՅԱՆ ԷԿՈՆՈՄԻԿԱՅԻ ՆԱԽԱՐԱՐՈՒԹՅԱՆ

ՇՈՒԿԱՅԻ ՎԵՐԱՀՍԿՈՂՈՒԹՅԱՆ ՊԵՏԱԿԱՆ ՏԵՍՉՈՒԹՅՈՒՆ

Ստուգաթերթ N

ՎԵՐԳԵՏՆՅԱ ՏՐԱՆՍՊՈՐՏԱՅԻՆ ՄԻՋՈՑՆԵՐՈՒՄ ՕԳՏԱԳՈՐԾՎՈՂ
ԱՊԱԿԻՆԵՐԻ ՍՏՈՒԳՄԱՆ ՎԵՐԱԲԵՐՅԱԼ
(ԱՏԳ ԱԱ 7007 11 100, 7007 21 200 ծածկագրին համապատասխան)

ԱՆՎՏԱՆԳ

_____ 20 թ.

տեսչության ստորաբաժանման անվանումը

գտնվելու վայրը

հեռախոս

| | | | | |
|--|--|--|--|--|
| | | | | |
|--|--|--|--|--|

Անձնական կոդ

պաշտոն

անուն, ազգանուն, հայրանուն

| | | | | |
|--|--|--|--|--|
| | | | | |
|--|--|--|--|--|

Անձնական կոդ

պաշտոն

անուն, ազգանուն, հայրանուն

| | | | | |
|--|--|--|--|--|
| | | | | |
|--|--|--|--|--|

Անձնական կոդ

պաշտոն

անուն, ազգանուն, հայրանուն

Ստուգման սկիզբ(ամսաթիվ)՝ _____

ավարտ՝ _____

ՀՎՀՀ

| | | | | | | | | | |
|--|--|--|--|--|--|--|--|--|--|
| | | | | | | | | | |
|--|--|--|--|--|--|--|--|--|--|

Տնտեսվարող սուբյեկտի անվանումը

Պետ. ռեգիստրի համար

Տնտեսվարող սուբյեկտի գործունեության ոլորտ

Տնտեսվարող սուբյեկտի գտնվելու վայրը

Հեռախոս

Տնտեսվարող սուբյեկտի ղեկավարի կամ լիազորված անձի անուն, ազգանուն, հայրանուն

Հեռախոս

Ստուգման հանձնարարագիր _____ ում կողմից _____ երբ է տրված _____

Ստուգման նպատակը/Ընդգրկված հարցերի համարներ _____

ՀԱՐՑԱՇԱՐ
ՎԵՐԳԵՏՆՅԱ ՏՐԱՆՍՊՈՐՏԱՅԻՆ ՄԻՋՈՑՆԵՐՈՒՄ ՕԳՏԱԳՈՐԾՎՈՂ
ԱՆՎՏԱՆԳ ԱՊԱԿԻՆԵՐԻ ՍՏՈՒԳՄԱՆ ՎԵՐԱԲԵՐՅԱԼ
(ԱՏԳ ԱԱ 7007 11 100, 7007 21 200 ծածկագրին համապատասխան)

| NN ը/կ | Հարցը | Հարցի համար հիմք հանդիսացող իրավական նորմը | Ստուգման անցկացման մեթոդը | Կշիռը | Մեկնա- բանու- թյուններ | Պատասխան | | |
|-----------|--|--|---------------------------------|-------|------------------------------|----------|----|-----|
| | | | | | | Այո | Ոչ | Զ/պ |
| 1 | 2 | 3 | 4 | 5 | 6 | 7 | 8 | 9 |
| 1. | Արդյո՞ք, ապակիներն ուղեկցված են համապատասխանության նշանի մակնշմամբ, համապատասխանության սերտիֆիկատով կամ գրանցված համապատասխանության հայտարարագրով: | ՀՀ կառավարության 2005 թվականի փետրվարի 24-ի N289-Ն որոշմամբ հաստատված կանոնակարգի 7-րդ կետ | Փաստաթղթային | 10,0 | | | | |
| 2. | Արդյո՞ք, ապակիները ուղեկցվում են կոնստրուկտորական փաստաթղթերով | ՀՀ կառավարության 2005 թվականի փետրվարի 24-ի N289-Ն որոշմամբ հաստատված կանոնակարգի 9-րդ կետ | Փաստաթղթային | 1,0 | | | | |

| | | | | | | | | |
|-------|---|---|------------|-----|--|--|--|--|
| 3. | Արդյո՞ք, հարթ ապակիների չափերի սահմանային շեղումները $\pm 2,0$ մմ-ից ավելի չեն: | ՀՀ կառավարության 2005 թվականի փետրվարի 24-ի N289-Ն որոշմամբ հաստատված կանոնակարգի 11-րդ կետ | տեսազննում | 1.0 | | | | |
| 3.1 | Արդյո՞ք, ապակիների հաստության սահմանային շեղումները չեն գերազանցում | ՀՀ կառավարության 2005 թվականի փետրվարի 24-ի N289-Ն որոշմամբ հաստատված կանոնակարգի 11-րդ կետ | | | | | | |
| 3.1.1 | բազմաշերտ ապակիներինը ? 0,4 մմ. | ա) ենթակետ | տեսազննում | 1.0 | | | | |
| 3.1.2 | ամրացված ապակիներինը ? 0,3 մմ: | բ) ենթակետ | տեսազննում | 1.0 | | | | |
| 3.2 | մխած ապակիների հաստության շեղումները չեն գերազանցում ? 0,2 մմ-ն: | ՀՀ կառավարության 2005 թվականի փետրվարի 24-ի N289-Ն որոշմամբ հաստատված կանոնակարգի 11-րդ կետ, 5-րդ պարբերություն | տեսազննում | 1.0 | | | | |

| | | | | | | | | |
|-----|---|--|----------------------|-----|--|--|--|--|
| 4. | Արդյո՞ք, ապակիների բաց և սահուն կողերը հղկված են, փակ անշարժները՝ բթացված: | ՀՀ կառավարության 2005 թվականի փետրվարի 24-ի N289-Ն որոշմամբ հաստատված կանոնակարգի 5-րդ կետ, 1-ին պարբերություն | տեսազննում | 1,0 | | | | |
| 4.1 | Արդյո՞ք, ապակիների բաց կողերի վրա կոտրվածքներ չկան: | ՀՀ կառավարության 2005 թվականի փետրվարի 24-ի N289-Ն որոշմամբ հաստատված կանոնակարգի 5-րդ կետ, 2-րդ պարբերություն | տեսազննում | 1,0 | | | | |
| 5. | Արդյո՞ք, ավտոտրանսպորտային միջոցների հողմապակու լուսաթափանցելիությունը 75 տոկոսից պակաս չէ. | ՀՀ կառավարության 2005 թվականի փետրվարի 24-ի N289-Ն որոշմամբ հաստատված կանոնակարգի 16-րդ կետ | փորձա- քննություն | 1,0 | | | | |

| | | | | | | | | |
|-----|--|---|------------------|-----|--|--|--|--|
| 5.1 | Արդյո՞ք, ավտոտրանսպորտային միջոցների հողմապակու լուսաթափանցելիությունը առջևի դռների ապակիներինը, առջևի կողային ապակիներինը (առկայության դեպքում) և այլ ապակիներինը՝ 70 տոկոսից պակաս չէ: | ՀՀ կառավարության 2005 թվականի փետրվարի 24-ի N289-Ն որոշմամբ հաստատված կանոնակարգի 16-րդ կետ | փորձա-քննություն | 1,0 | | | | |
| 5.2 | Արդյո՞ք, ավտոտրանսպորտային միջոցների հողմապակու լուսաթափանցելիությունը հետին տեսանելիության 2 հայելիների առկայության դեպքում այլ ապակիների լուսաթափանցելիությունը 70 տոկոսից ցածր է: | ՀՀ կառավարության 2005 թվականի փետրվարի 24-ի N289-Ն որոշմամբ հաստատված կանոնակարգի 16-րդ կետ | փորձա-քննություն | 1,0 | | | | |
| 6 | Արդյո՞ք, ապակիները լուսակայուն են: | ՀՀ կառավարության 2005 թվականի փետրվարի 24-ի N289-Ն որոշմամբ հաստատված կանոնակարգի 25-րդ կետ | փորձա-քննություն | 2,0 | | | | |
| 7. | Արդյո՞ք, ապակիները խոնավակայուն են: | ՀՀ կառավարության 2005 թվականի | փորձա- | 2,0 | | | | |

| | | | | | | | | |
|-----|---|---|----------------------|-----|--|--|--|--|
| | | փետրվարի 24-ի N289-Ն որոշմամբ հաստատված կանոնակարգի 26-րդ կետ | քննություն | | | | | |
| 8. | Արդյո՞ք, ապակիները ջերմակայուն են: | ՀՀ կառավարության 2005 թվականի փետրվարի 24-ի N289-Ն որոշմամբ հաստատված կանոնակարգի 27-րդ կետ | փորձա- քննություն | 2,0 | | | | |
| 9. | Արդյո՞ք, յուրաքանչյուր ապակու վրա դրոշմով մակնշված է հետևյալ տվյալները՝ | ՀՀ կառավարության 2005 թվականի փետրվարի 24-ի N289-Ն որոշմամբ հաստատված կանոնակարգի 30-րդ կետ | | | | | | |
| 9.1 | արտադրող կազմակերպության անվանումը և ապրանքային նշանը (առկայության դեպքում). | ա) ենթակետ | տեսազննում | 3,0 | | | | |

| | | | | | | | | |
|-----|---|---|------------|-----|--|--|--|--|
| 9.2 | ապակու տեսակը և տիպի պայմանական նշագիրը. | բ) ենթակետ | տեսազննում | 3,0 | | | | |
| 9.3 | ապակիները, որոնց լուսաթափանցելիությունը 70%-ից պակաս է, լրացուցիչ մակնշված են «Y» նշանով. | գ) ենթակետ | տեսազննում | 3,0 | | | | |
| 9.4 | ստանդարտացման նորմատիվ փաստաթղթի նշագիրը կամ այդ փաստաթղթով նախատեսված պայմանական նշանը. | դ) ենթակետ | տեսազննում | 2,0 | | | | |
| 9.5 | ավտոտրանսպորտային միջոցների բազմաշերտ ապակիների համար՝ ապակու արտադրման տարեթիվը և ամիսը: | ե) ենթակետ | տեսազննում | 2,0 | | | | |
| 10. | Արդյո՞ք, ավտոտրանսպորտային միջոցների հողմապակու համար նշված է ապակու տեսակը: | ՀՀ կառավարության 2005 թվականի փետրվարի 24-ի N289-Ն որոշմամբ հաստատված կանոնակարգի 31-րդ կետ | տեսազննում | 1,0 | | | | |
| 11. | Արդյո՞ք, ապակիների փոխադրական տարայի (փաթեթի) վրա փակցված է պիտակ՝ հետևյալ բովանդակությամբ՝ | ՀՀ կառավարության 2005 թվականի փետրվարի 24-ի N289-Ն որոշմամբ հաստատված կանոնակարգի | | | | | | |

| | | | | | | | | |
|------|--|-------------------------------|------------|-----|--|--|--|--|
| | | 33-րդ կետ | | | | | | |
| 11.1 | արտադրող կազմակերպության անվանումը և ապրանքային նշանը (առկայության դեպքում). | ա) ենթակետ | տեսազննում | 1,0 | | | | |
| 11.2 | ապակու տիպի նշագիրը. | բ) ենթակետ | տեսազննում | 1,0 | | | | |
| 11.3 | չափերը և ապակու տեսակը. | գ) ենթակետ | տեսազննում | 1,0 | | | | |
| 11.4 | ապակիների թիվը փաթեթում՝ հատ. | դ) ենթակետ | տեսազննում | 1,0 | | | | |
| 11.5 | թողարկման թվականը. | ե) ենթակետ | տեսազննում | 1,0 | | | | |
| 11.6 | ստանդարտացման նորմատիվ փաստաթղթի նշագիրը կամ այդ փաստաթղթով սահմանված պայմանական նշանը | զ) ենթակետ | տեսազննում | 1,0 | | | | |
| 11.7 | փաթեթավորման թվականը: | է) ենթակետ | տեսազննում | 1,0 | | | | |
| 12. | Արդյո՞ք, պահպանվում են ապակիների փաթեթավորմանը ներկայացվող ներքոհիշյալ | ՀՀ կառավարության 2005 թվականի | | | | | | |

| | | | | | | | | |
|------|--|---|------------|-----|--|--|--|--|
| | պահանջները՝ | փետրվարի 24-ի N289-Ն որոշմամբ հաստատված կանոնակարգ | | | | | | |
| 12.1 | յուրաքանչյուր ապակի ծածկված է թղթով կամ այնպիսի նյութով, որը չունի քերծելու հատկություն. | 35-րդ կետ | տեսազննում | 0.5 | | | | |
| 12.2 | կախված ապակիների ձևից և չափերից՝ դրանք փոխադրական փաթեթում դասավորված են 12 հատից ոչ ավելի: | 36-րդ կետ | տեսազննում | 0,5 | | | | |
| 12.3 | փոխադրական փաթեթները տեղադրված են բեռնարկերի մեջ: | 37-րդ կետ | տեսազննում | 0,5 | | | | |
| 12.4 | փոքր քանակությամբ ապակիների փոխադրումը իրականացվում է փայտյա արկղերով, դրանք լրացուցիչ ամրացնելով փաթեթավորման պողպատե ժապավենով՝ փոխադրման ժամանակ բացառելով ապակիների տեղաշարժը: | 38-րդ կետ | տեսազննում | 0,5 | | | | |
| 12.5 | ապակիների յուրաքանչյուր փոխադրման տարա կամ բեռնարկը ունի ապրանքաուղեկից փաստաթուղթ. | 39-րդ կետ, 1-ին պարբերություն | տեսազննում | 0,5 | | | | |
| 12.6 | առևտրային կազմակերպությունների համար ապակիների արկղերում կամ բեռնարկերում նախատեսված է նաև հրահանգ՝ դրանց փաթեթի | 39-րդ կետ, 2-րդ պարբերություն | տեսազննում | 0,5 | | | | |

| | | | | | | | | |
|---|--|--|--|--|--|--|--|--|
| բացման, ապակիների պահման և տեղադրման վերաբերյալ ցուցումներով: | | | | | | | | |
|---|--|--|--|--|--|--|--|--|

| | | | | |
|---|---|---|---|---|
| 1 | «Այո» - այո, առկա է, համապատասխանում է, բավարարում է | v | | |
| 2 | «Ոչ» - ոչ, առկա չէ, չի համապատասխանում, չի բավարարում | | v | |
| 3 | «Զ/պ» - չի պահանջվում, չի վերաբերում | | | v |

Ստուգաթերթը լրացրեցին՝

պետական տեսուչ

ստորագրություն

անուն, ազգանուն

պետական տեսուչ

ստորագրություն

անուն, ազգանուն

ընկերության ղեկավար՝

ստորագրություն

անուն, ազգանուն

ստորագրություն

անուն, ազգանուն

_____ 201 թ.

ՀԱՅԱՍՏԱՆԻ ՀԱՆՐԱՊԵՏՈՒԹՅԱՆ ԷԿՈՆՈՄԻԿԱՅԻ ՆԱԽԱՐԱՐՈՒԹՅԱՆ

ՇՈՒԿԱՅԻ ՎԵՐԱՀՍԿՈՂՈՒԹՅԱՆ ՊԵՏԱԿԱՆ ՏԵՍՉՈՒԹՅՈՒՆ

Ստուգաթերթ N

ՀԱԿԱՍԱՌԻՉՆԵՐԻ ԵՎ ՀԻԴՐԱՎԼԻԿ ԱՐԳԵԼԱԿԻ ՀԵՂՈՒԿՆԵՐԻ

ՍՏՈՒԳՄԱՆ ՎԵՐԱԲԵՐՅԱԼ

(ԱՏԳ ԱԱ 3820 00 000, 3819 00 000 ծածկագրերին համապատասխան)

_____ 20 թ.

տեսչության ստորաբաժանման անվանումը

գտնվելու վայրը

հեռախոս

| | | | |
|--|--|--|--|
| | | | |
|--|--|--|--|

Անձնական կոդ

պաշտոն

անուն, ազգանուն, հայրանուն

| | | | |
|--|--|--|--|
| | | | |
|--|--|--|--|

Անձնական կոդ

պաշտոն

անուն, ազգանուն, հայրանուն

| | | | |
|--|--|--|--|
| | | | |
|--|--|--|--|

Անձնական կոդ

պաշտոն

անուն, ազգանուն, հայրանուն

Ստուգման սկիզբ(ամսաթիվ) _____

ավարտ _____

ՀՎՀՀ

| | | | | | | | |
|--|--|--|--|--|--|--|--|
| | | | | | | | |
|--|--|--|--|--|--|--|--|

Տնտեսվարող սուբյեկտի անվանումը

Պետ. ռեզիստրի համար

Տնտեսվարող սուբյեկտի գործունեության ոլորտ

Տնտեսվարող սուբյեկտի գտնվելու վայրը

Հեռախոս

Տնտեսվարող սուբյեկտի ղեկավարի կամ լիազորված անձի անուն, ազգանուն, հայրանուն

Հեռախոս

Ստուգման հանձնարարագիր _____ ում կողմից _____ երբ է տրված _____

Ստուգման նպատակը/Ընդգրկված հարցերի համարներ _____

ՀԱՐՑԱՇԱՐ
ՀԱԿԱՍԱՌԻՉՆԵՐԻ ԵՎ ՀԻԴՐԱՎԼԻԿ ԱՐԳԵԼԱԿԻ ՀԵՂՈՒԿՆԵՐԻ
ՍՏՈՒԳՄԱՆ ՎԵՐԱԲԵՐՅԱԼ
(ԱՏԳ ԱԱ 3820 00 000, 3819 00 000 ծածկագրերին համապատասխան)

| № ը/կ | Հարցը | Հարցի համար հիմք հանդիսացող իրավական նորմը | Ստուգման անցկացման մեթոդը | Կշիռը | Մեկնա- բանու- թյուններ | Պատասխան | | |
|----------|--|--|---------------------------------|-------|------------------------------|----------|----|---------|
| | | | | | | Այո | Ոչ | Չ/ Կ |
| 1 | 2 | 3 | 4 | 5 | 6 | 7 | 8 | 9 |
| 1. | Արդյո՞ք, հակասառիչներն ու արգելակի հեղուկները ուղեկցված են համապատասխանության նշանի մակնշմամբ կամ համապատասխանության սերտեֆիկատով կամ գրանցված համապատասխանության հայտարարագրով: | ՀՀ կառավարության 2005 թվականի ապրիլի 21-ի N 507-Ն որոշմամբ հաստատված կանոնակարգի 7-րդ կետ | Փաստա- թղթային | 10,0 | | | | |
| 2. | Արդյո՞ք, հակասառիչներն արտադրվում են հակասառիչ խտանյութի և բանող հակասառիչների տեսակներով: | ՀՀ կառավարության 2005 թվականի ապրիլի 21-ի N 507-Ն որոշմամբ հաստատված կանոնակարգի 8-րդ կետ, | | | | | | |

| | | | | | | | | |
|-------|---|---|------------------|-----|--|--|--|--|
| | | 1-ին պարբերություն | | | | | | |
| 2.1 | Արդյո՞ք, հակասառիչ խտանյութն իրենից ներկայացնում է 5 տոկոսից ոչ ավելի ջրի զանգվածային մասով հակասառիչ, որը չի օգտագործվում որպես բանող հակասառիչ: Այն նախատեսված է ջրով նոսրացնելու միջոցով բանող հակասառիչ ստանալու համար: | 2-րդ պարբերություն | փորձա-քննություն | 0,5 | | | | |
| 2.2 | Արդյո՞ք, բանող հակասառիչները, կախված բյուրեղացման սկզբի ջերմաստիճանից, բաժանվում են երկու տեսակի՝ բանող հակասառիչ-65 և բանող հակասառիչ-40: | 3-րդ պարբերություն | փորձա-քննություն | 0,5 | | | | |
| 3 | Արդյո՞ք, պահպանվում են հակասառիչների անվտանգությունը բնութագրող հետևյալ ցուցանիշները՝ | ՀՀ կառավարության 2005 թվականի ապրիլի 21-ի N 507-Ն որոշմամբ հաստատված կանոնակարգի 8-րդ կետ, աղյուսակ 1 | | | | | | |
| 3.1 | Խտությունը, գ/սմ ³ | 8-րդ կետ, աղյուսակ 1 | փորձա-քննություն | | | | | |
| 3.1.1 | հակասառիչ խտանյութի | 8-րդ կետ, | փորձա- | 0,5 | | | | |

| | | | | | | | | |
|-------|---|--|----------------------|------|--|--|--|--|
| | նորմը՝ 1,100-1,150 | աղյուսակ 1, 1-ին պարբերություն | քննություն | | | | | |
| 3.1.2 | բանող հակասառիչ-65-ի նորմը՝ 1,085-1,100 | 8-րդ կետ, աղյուսակ 1, 1-ին պարբերություն | փորձա- քննություն | 0,5 | | | | |
| 3.1.3 | բանող հակասառիչ-40 նորմը՝ 1,065-1,085 | 8-րդ կետ, աղյուսակ 1, 1-ին պարբերություն | փորձա- քննություն | 0,5 | | | | |
| 3.2 | Բյուրեղացման սկզբի ջերմաստիճանը,°C, ոչ բարձր՝ | 8-րդ կետ, աղյուսակ 1, 2-րդ պարբերություն | | | | | | |
| 3.2.1 | հակասառիչ խտանյութի նորմը՝ մինուս 35 (թորած ջրով 1:1 ծավալային հարաբերությամբ նոսրացնելիս) | 8-րդ կետ, աղյուսակ 1, 2-րդ պարբերություն | փորձա- քննություն | 0,25 | | | | |
| 3.2.2 | բանող հակասառիչ-65-ի նորմը՝ մինուս 65 | 8-րդ կետ, աղյուսակ 1, 2-րդ պարբերություն | փորձա- քննություն | 0,25 | | | | |
| 3.2.3 | բանող հակասառիչ-40 նորմը՝ մինուս 40 | 8-րդ կետ, աղյուսակ 1, 2-րդ | փորձա- քննություն | 0,25 | | | | |

| | | | | | | | | |
|---------|--|--|----------------------|------|--|--|--|--|
| | | պարբերություն | | | | | | |
| 3.3 | Չափամասային տվյալները. | 8-րդ կետ, աղյուսակ 1, 3-րդ պարբերություն | փորձա- քննություն | | | | | |
| 3.3.1 | թորման սկզբի ջերմաստիճանը, °C, ոչ ցածր | | | | | | | |
| 3.3.1.1 | հակասառիչ խտանյութի նորմը՝ 100 | 8-րդ կետ, աղյուսակ 1, 4-րդ պարբերություն | փորձա- քննություն | 0,25 | | | | |
| 3.3.1.2 | բանող հակասառիչ-65-ի նորմը՝ 100 | 8-րդ կետ, աղյուսակ 1, 4-րդ պարբերություն | փորձա- քննություն | 0,25 | | | | |
| 3.3.1.3 | բանող հակասառիչ-40 նորմը՝ 100 | 8-րդ կետ, աղյուսակ 1, 4-րդ պարբերություն | փորձա- քննություն | 0,25 | | | | |
| 3.3.2 | մինչև 150 °C թորված հեղուկի զանգվածային մասը, %, ոչ ավելի | 8-րդ կետ, աղյուսակ 1, 5-րդ պարբերություն | փորձա- քննություն | | | | | |
| 3.3.2.1 | հակասառիչ խտանյութի նորմը՝ 5 | 8-րդ կետ, աղյուսակ 1, | փորձա- քննություն | 0,25 | | | | |

| | | | | | | | | |
|---------|---|--|----------------------|------|--|--|--|--|
| | | 5-րդ պարբերություն | | | | | | |
| 3.3.2.2 | բանող հակասառիչ-65-ի նորմը՝ 40 | 8-րդ կետ, աղյուսակ 1, 5-րդ պարբերություն | փորձա- քննություն | 0,25 | | | | |
| 3.3.2.3 | բանող հակա-սառիչ-40 նորմը՝ 50 | 8-րդ կետ, աղյուսակ 1, 5-րդ պարբերություն | փորձա- քննություն | 0,25 | | | | |
| 3.4 | Մետաղների վրա քայքայիչ (կոռոզիական) ազդեցությունը, գ/մ ² " օր, ոչ ավելի | 8-րդ կետ, աղյուսակ 1, 6-րդ պարբերություն | | | | | | |
| 3.4.1. | պղինձ, արույր, պողպատ, թուջ, ալյումին | 8-րդ կետ, աղյուսակ 1, 7-րդ պարբերություն | փորձա- քննություն | | | | | |
| 3.4.1.1 | հակասառիչ խտանյութի նորմը՝ 0,1 (աղային լուծույթով 1:1 ձավալային հարաբե-րությամբ նոսրացնելիս) | 8-րդ կետ, աղյուսակ 1, 7-րդ պարբերություն | փորձա- քննություն | 0,25 | | | | |
| 3.4.1.2 | բանող հակասառիչ-65-ի նորմը՝ 0,1 | 8-րդ կետ, աղյուսակ 1, | փորձա- քննություն | 0,25 | | | | |

| | | | | | | | | |
|---------|--|--|----------------------|------|--|--|--|--|
| | | 7-րդ պարբերություն | | | | | | |
| 3.4.1.3 | բանող հակասառիչ-40 նորմը՝ 0,1 | 8-րդ կետ, աղյուսակ 1, 7-րդ պարբերություն | փորձա- քննություն | 0,25 | | | | |
| 3.5 | զոդանյութ | 8-րդ կետ, աղյուսակ 1, 8-րդ պարբերություն | փորձա- քննություն | | | | | |
| 3.5.1 | հակասառիչ խտանյութի նորմը՝ 0,2 (աղային լուծույթով 1:1 ծավալային հարաբերությամբ նոսրացնելիս) | 8-րդ կետ, աղյուսակ 1, 8-րդ պարբերություն | փորձա- քննություն | 0,25 | | | | |
| 3.5.2 | բանող հակասառիչ-65-ի նորմը՝ 0,2 | 8-րդ կետ, աղյուսակ 1, 8-րդ պարբերություն | փորձա- քննություն | 0,25 | | | | |
| 3.5.3 | բանող հակասառիչ-40 նորմը՝ 0,2 | 8-րդ կետ, աղյուսակ 1, 8-րդ պարբերություն | փորձա- քննություն | 0,25 | | | | |
| 3.6 | Ռետինի ուռչումը, %, ոչ ավելի | 8-րդ կետ, աղյուսակ 1, 9-րդ պարբերություն | | | | | | |

| | | | | | | | | |
|-------|--|--|------------------------|------|--|--|--|--|
| 3.6.1 | <p>հակասառիչ խտանյութի նորմը՝ 5 (թորած ջրով 1:1 ծավալային հարաբերությամբ նոսրացնելիս)</p> | <p>8-րդ կետ, աղյուսակ 1, 9-րդ պարբերություն</p> | <p>փորձաքննություն</p> | 0,25 | | | | |
| 3.6.2 | <p>բանող հակասառիչ-65-ի նորմը՝ 5</p> | <p>8-րդ կետ, աղյուսակ 1, 9-րդ պարբերություն</p> | <p>փորձաքննություն</p> | 0,25 | | | | |
| 3.6.3 | <p>բանող հակա-սառիչ-40 նորմը՝ 5</p> | <p>8-րդ կետ, աղյուսակ 1, 9-րդ պարբերություն</p> | <p>փորձաքննություն</p> | 0,25 | | | | |
| 3.7 | <p>Ջրածնային ցուցիչը (pH)</p> | <p>8-րդ կետ, աղյուսակ 1, 10-րդ պարբերություն</p> | | | | | | |
| 3.7.1 | <p>հակասառիչ խտանյութի նորմը՝ 7,5-11,0 (թորած ջրով 1:1 ծավալային հարաբերությամբ նոսրացնելիս)</p> | <p>8-րդ կետ, աղյուսակ 1, 10-րդ պարբերություն</p> | <p>փորձաքննություն</p> | 0,25 | | | | |
| 3.7.2 | <p>բանող հակասառիչ-65-ի նորմը՝ 7,5-11,0</p> | <p>8-րդ կետ, աղյուսակ 1,</p> | <p>փորձաքննություն</p> | 0,25 | | | | |

| | | | | | | | | |
|-------|--|--|----------------------|------|--|--|--|--|
| | | 10-րդ պարբերություն | | | | | | |
| 3.7.3 | բանող հակասառիչ-40 նորմը՝ 7,5-11,0 | 8-րդ կետ, աղյուսակ 1, 10-րդ պարբերություն | փորձա- քննություն | 0,25 | | | | |
| 4. | Արգելակի հեղուկներն ըստ բաղադրության բաժանվում են 70 տոկոսից պակաս զանգվածային մասով բիտումային տեսակի հանքանյութից ստացված նավթ կամ նավթամթերք պարունակող (այսուհետ՝ նավթի հիմքով) և նավթ կամ նավթամթերք չպարունակող (այսուհետ՝ ոչ նավթի հիմքով) տեսակների: | ՀՀ կառավարության 2005 թվականի ապրիլի 21-ի N 507-Ն որոշմամբ հաստատված կանոնակարգի 9-րդ կետ | | | | | | |
| 5. | Արդյո՞ք, պահպանվում են արգելակի հեղուկների անվտանգությունը բնութագրող հետևյալ ցուցանիշները՝ | ՀՀ կառավարության 2005 թվականի ապրիլի 21-ի N 507-Ն որոշմամբ հաստատված կանոնակարգի 9-րդ կետ, աղյուսակ 2 | | | | | | |
| 5.1 | Արտաքին տեսքը՝ | 9-րդ կետ, աղյուսակ 2, 1-ին պարբերություն | | | | | | |
| 5.1.1 | նորմը՝ նավթի հիմքով՝ | 9-րդ կետ, | փորձա- | 0,25 | | | | |

| | | | | | | | | |
|---------|--|--|----------------------|------|--|--|--|--|
| | կանաչ գույնի պարզ, առանց կախույթի, նստվածքի և մեխանիկական խառնուկների հեղուկ | աղյուսակ 2, 1-ին պարբերություն | քննություն | | | | | |
| 5.1.2 | նորմը՝ ոչ նավթի հիմքով (գերջակի յուղի և բուսիլ սպիրտի բաղադրիչների խառնուրդի հիմքով)՝ համասեռ, թափանցիկ անգույն, դեղին, կարմրավուն կամ նարնջագույն առանց նստվածքի և մեխանիկական խառնուկների հեղուկ | 9-րդ կետ, աղյուսակ 2, 1-ին պարբերություն | փորձա- քննություն | 0,25 | | | | |
| 5.1.2.1 | նորմը՝ ոչ նավթի հիմքով(այլ)՝ թափանցիկ, առանց նստվածքի և մեխանիկական խառնուկների ցանկացած գույնի հեղուկ | 9-րդ կետ, աղյուսակ 2, 2-րդ պարբերություն | փորձա- քննություն | 0,25 | | | | |
| 5.2 | Եռման ջերմաստիճանը, °C, ոչ | 9-րդ կետ, աղյուսակ 2, 2-րդ պարբերություն | | | | | | |
| 5.2.1 | նորմը՝ նավթի հիմքով՝ 235 10%-ոց խտանյութինը՝ 250 | 9-րդ կետ, աղյուսակ 2, 2-րդ պարբերություն | փորձա- քննություն | 0,25 | | | | |
| 5.2.2 | նորմը՝ ոչ նավթի հիմքով (գերջակի յուղի և բուսիլ սպիրտի բաղադրիչների խառնուրդի հիմքով)՝-114 | 9-րդ կետ, աղյուսակ 2, 2-րդ պարբերություն | փորձա- քննություն | 0,25 | | | | |
| 5.2.2.1 | նորմը՝ ոչ նավթի հիմքով(այլ)՝ 205 | 9-րդ կետ, | փորձա- քննություն | 0,25 | | | | |

| | | | | | | | | |
|---------|--|--|----------------------|------|--|--|--|--|
| | 140 (որոշված ՀՍԻՍ 4925 ստանդարտի 5.2.1 մեթոդով) | աղյուսակ 2, 2-րդ պարբերություն | | | | | | |
| 5.3 | Կինեմատիկական մածուցիկությունը, մմ ² /վ, (0 "0,5)°C ջերմաստիճանում, ոչ ավելի | 9-րդ կետ, աղյուսակ 2, 3-րդ պարբերություն | | | | | | |
| 5.3.1 | նորմը՝ նավթի հիմքով՝ - | 9-րդ կետ, աղյուսակ 2, 3-րդ պարբերություն | փորձա- քննություն | 0,25 | | | | |
| 5.3.2 | նորմը՝ ոչ նավթի հիմքով (գերջակի յուղի և բուսիկ սպիրտի բաղադրիչների խառնուրդի հիմքով)՝ 100 | 9-րդ կետ, աղյուսակ 2, 3-րդ պարբերություն | փորձա- քննություն | 0,25 | | | | |
| 5.3.2.1 | նորմը՝ ոչ նավթի հիմքով(այլ)՝ - | 9-րդ կետ, աղյուսակ 2, 3-րդ պարբերություն | փորձա- քննություն | 0,25 | | | | |
| 5.4 | մինուս 40°C ջերմաստիճանում, ոչ ավելի | 9-րդ կետ, աղյուսակ 2, 4-րդ պարբերություն | | | | | | |
| 5.4.1 | նորմը՝ նավթի հիմքով՝ 2000 | 9-րդ կետ, աղյուսակ 2, | փորձա- քննություն | 0,25 | | | | |

| | | | | | | | | |
|---------|---|--|----------------------|------|--|--|--|--|
| | | 4-րդ պարբերություն | | | | | | |
| 5.4.2 | Նորմը՝ ոչ նավթի հիմքով (գերջակի յուղի և բուսիլ սպիրտի բաղադրիչների խառնուրդի հիմքով)՝ - | 9-րդ կետ, աղյուսակ 2, 4-րդ պարբերություն | փորձա- քննություն | 0,25 | | | | |
| 5.4.2.1 | Նորմը՝ ոչ նավթի հիմքով (այլ)՝ 1500 | 9-րդ կետ, աղյուսակ 2, 4-րդ պարբերություն | փորձա- քննություն | 0,25 | | | | |
| 5.5 | (50"0,5)°C ջերմաստիճանում, ոչ պակաս | 9-րդ կետ, աղյուսակ 2, 5-րդ պարբերություն | | | | | | |
| 5.5.1 | Նորմը՝ նավթի հիմքով՝ _ | 9-րդ կետ, աղյուսակ 2, 5-րդ պարբերություն | փորձա- քննություն | 0,25 | | | | |
| 5.5.2 | Նորմը՝ ոչ նավթի հիմքով (գերջակի յուղի և բուսիլ սպիրտի բաղադրիչների խառնուրդի հիմքով)՝ 5,0-7,0 | 9-րդ կետ, աղյուսակ 2, 5-րդ պարբերություն | փորձա- քննություն | 0,25 | | | | |
| 5.5.2.1 | Նորմը՝ ոչ նավթի հիմքով (այլ)՝ _ | 9-րդ կետ, աղյուսակ 2, | փորձա- քննություն | 0,25 | | | | |

| | | | | | | | | |
|---------|---|--|----------------------|------|--|--|--|--|
| | | 5-րդ պարբերություն | | | | | | |
| 5.6 | (70"0,5)°C ջերմաստիճանում, ոչ պակաս | 9-րդ կետ, աղյուսակ 2, 6-րդ պարբերություն | | | | | | |
| 5.6.1 | նորմը՝ նավթի հիմքով՝ _ | 9-րդ կետ, աղյուսակ 2, 6-րդ պարբերություն | փորձա- քննություն | 0,25 | | | | |
| 5.6.2 | նորմը՝ ոչ նավթի հիմքով (գերչակի յուղի և բուսիկ սպիրտի բաղադրիչների խառնուրդի հիմքով)՝ 3,0-4,0 | 9-րդ կետ, աղյուսակ 2, 6-րդ պարբերություն | փորձա- քննություն | 0,25 | | | | |
| 5.6.2.1 | նորմը՝ ոչ նավթի հիմքով (այլ)՝ _ | 9-րդ կետ, աղյուսակ 2, 6-րդ պարբերություն | փորձա- քննություն | 0,25 | | | | |
| 5.7 | 100°C ջերմաստիճանում, ոչ պակաս | 9-րդ կետ, աղյուսակ 2, 7-րդ պարբերություն | | | | | | |
| 5.7.1 | նորմը՝ նավթի հիմքով՝ 6,0 | 9-րդ կետ, աղյուսակ 2, 7-րդ պարբերություն | փորձա- քննություն | 0,25 | | | | |

| | | | | | | | | |
|---------|---|--|----------------------|------|--|--|--|--|
| 5.7.2 | նորմը՝ ոչ նավթի հիմքով (գերհակի յուղի և բուսիլ սպիրտի բաղադրիչների խառնուրդի հիմքով)՝ — | 9-րդ կետ, աղյուսակ 2, 7-րդ պարբերություն | փորձա- քննություն | 0,25 | | | | |
| 5.7.2.1 | նորմը՝ ոչ նավթի հիմքով (այլ)՝ 1,5 | 9-րդ կետ, աղյուսակ 2, 7-րդ պարբերություն | փորձա- քննություն | 0,25 | | | | |
| 5.8 | Ջրածնային ցուցիչը (pH) | 9-րդ կետ, աղյուսակ 2, 8-րդ պարբերություն | | | | | | |
| 5.8.1 | նորմը՝ նավթի հիմքով՝ _ | 9-րդ կետ, աղյուսակ 2, 8-րդ պարբերություն | փորձա- քննություն | 0,25 | | | | |
| 5.8.2 | նորմը՝ ոչ նավթի հիմքով (գերհակի յուղի և բուսիլ սպիրտի բաղադրիչների խառնուրդի հիմքով)՝ 6,0-ից ոչ պակաս | 9-րդ կետ, աղյուսակ 2, 8-րդ պարբերություն | փորձա- քննություն | 0,25 | | | | |
| 5.8.2.1 | նորմը՝ ոչ նավթի հիմքով (այլ)՝ 7,0-11,5 | 9-րդ կետ, աղյուսակ 2, 8-րդ պարբերություն | փորձա- քննություն | 0,25 | | | | |
| 5.9 | Փոխազդեցությունը մետաղների հետ՝ | 9-րդ կետ, | | | | | | |

| | | | | | | | | |
|-----------|---|--|----------------------|------|--|--|--|--|
| | | աղյուսակ 2, ա) ենթակետ | | | | | | |
| 5.9.1 | թիթեղների արտաքին տեսքը | 9-րդ կետ, աղյուսակ 2, ա) ենթակետ | | | | | | |
| 5.9.1.1 | Նորմը՝ նավթի հիմքով՝ Մետաղյա մասերը չեն կրում անզեն աչքով տեսանելի քայքայում (կոռոզիա): Թույլատրվում է թեթևակի ժանգ կամ գունաթափություն: Չի առաջանում 1 մմ տրամագիծը գերազանցող քերծվածք | 9-րդ կետ, աղյուսակ 2, ա) ենթակետ | փորձա- քննություն | 0,25 | | | | |
| 5.9.1.2 | Նորմը՝ ոչ նավթի հիմքով (գերջակի յուղի և բուտիլ սպիրտի բաղադրիչների խառնուրդի հիմքով)՝ 6,0-ից ոչ պակաս Թիթեղի վրա անզեն աչքով տեսանելի փչուկի կամ անհարթությունը բացակայություն է: Թույլատրվում է գույնի փոփոխություն | 9-րդ կետ, աղյուսակ 2, ա) ենթակետ | փորձա- քննություն | 0,25 | | | | |
| 5.9.1.2.1 | Նորմը՝ ոչ նավթի հիմքով (այլ)՝ 7,0-11,5 Մետաղյա մասերի վրա (ինչպես հեղուկի հետ շփվող, այնպես էլ չշփվող) անզեն աչքով չեն նկատվում քերծվածքներ կամ կոշտացումներ: Թույլատրվում է թեթևակի ժանգ կամ գունաթափություն: Չի առաջանանում սույն կետի «բ» ենթակետով սահմանված նորմերը գերազանցող քայքայում (կոռոզիա): Հեղուկ ջուր | 9-րդ կետ, աղյուսակ 2, ա) ենթակետ | փորձա- քննություն | 0,25 | | | | |

| | | | | | | | | |
|----------|--|---|----------------------|------|--|--|--|--|
| | խառնուրդում (50±2)°C-ում չի նկատվում դոնդողանման գոյացություն: Ոչ ապակյա տարայի պատերին, ոչ էլ մետաղյա մասերի մակերեսին չեն գոյանանում և չի մնում բյուրեղային մնացորդ: Հեղուկի նստվածքը 0,01 տոկոսից ավելի չի: | | | | | | | |
| 5.10 | թիթեղների միավոր մակերեսին ընկնող զանգվածի թույլատրելի փոփոխությունը, մգ/սմ ² սպիտակ թիթեղ | 9-րդ կետ, աղյուսակ 2, բ) ենթակետ, 1-ին պարբերություն | | | | | | |
| 5.10.1 | նորմը՝ նավթի հիմքով՝ - | 9-րդ կետ, աղյուսակ 2, բ) ենթակետ, 1-ին պարբերություն | փորձա- քննություն | 0,25 | | | | |
| 5.10.2 | նորմը՝ ոչ նավթի հիմքով (գերջակի յուղի և բուտիլ սպիրտի բաղադրիչների խառնուրդի հիմքով)՝ 0,2-ից ոչ ավելի | 9-րդ կետ, աղյուսակ 2, բ) ենթակետ, 1-ին պարբերություն | փորձա- քննություն | 0,25 | | | | |
| 5.10.2.1 | նորմը՝ ոչ նավթի հիմքով (այլ)՝ 0,2-ից ոչ ավելի (անազապատ երկաթ) | 9-րդ կետ, աղյուսակ 2, բ) ենթակետ, | փորձա- քննություն | 0,25 | | | | |

| | | | | | | | | |
|----------|--|--|----------------------|------|--|--|--|--|
| | | 1-ին պարբերություն | | | | | | |
| 5.11 | պողպատ | 9-րդ կետ, աղյուսակ 2, բ) ենթակետ, 2-րդ պարբերություն | փորձա- քննություն | | | | | |
| 5.11.1 | նորմը՝ նավթի հիմքով՝ $\pm 0,05$ | 9-րդ կետ, աղյուսակ 2, բ) ենթակետ, 2-րդ պարբերություն | փորձա- քննություն | 0,25 | | | | |
| 5.11.2 | նորմը՝ ոչ նավթի հիմքով (գերչակի յուղի և բուստիլ սպիրտի բաղադրիչների խառնուրդի հիմքով)՝ 0,2-ից ոչ ավելի | 9-րդ կետ, աղյուսակ 2, բ) ենթակետ, 2-րդ պարբերություն | փորձա- քննություն | 0,25 | | | | |
| 5.11.2.1 | նորմը՝ ոչ նավթի հիմքով (այլ)՝ 0,2-ից ոչ ավելի | 9-րդ կետ, աղյուսակ 2, բ) ենթակետ, 2-րդ պարբերություն | փորձա- քննություն | 0,25 | | | | |
| 5.12 | ալյումին | 9-րդ կետ, աղյուսակ 2, բ) ենթակետ, 3-րդ պարբերություն | | | | | | |
| 5.12.1 | նորմը՝ նավթի հիմքով՝ $\pm 0,05$ | 9-րդ կետ, աղյուսակ 2, բ) ենթակետ, 3-րդ պարբերություն | փորձա- քննություն | 0,25 | | | | |
| 5.12.2 | նորմը՝ ոչ նավթի հիմքով (գերչակի յուղի և բուստիլ սպիրտի բաղադրիչների խառնուրդի հիմքով)՝ 0,1-ից ոչ | 9-րդ կետ, աղյուսակ 2, բ) ենթակետ, | փորձա- քննություն | 0,25 | | | | |

| | | | | | | | | |
|----------|---|---|------------------|------|--|--|--|--|
| | ավելի | 3-րդ պարբերություն | | | | | | |
| 5.12.2.1 | նորմը՝ ոչ նավթի հիմքով (այլ)՝ 0,1-ից ոչ ավելի | 9-րդ կետ, աղյուսակ 2, բ) ենթակետ, 3-րդ պարբերություն | փորձա-քննություն | 0,25 | | | | |
| 5.13 | թուջ | 9-րդ կետ, աղյուսակ 2, բ) ենթակետ, 4-րդ պարբերություն | | | | | | |
| 5.13.1 | նորմը՝ նավթի հիմքով՝ $\pm 0,05$ | 9-րդ կետ, աղյուսակ 2, բ) ենթակետ, 4-րդ պարբերություն | փորձա-քննություն | 0,25 | | | | |
| 5.13.2 | նորմը՝ ոչ նավթի հիմքով (գերչակի յուղի և բուսիլ սպիրտի բաղադրիչների խառնուրդի հիմքով)՝ 0,2-ից ոչ ավելի | 9-րդ կետ, աղյուսակ 2, բ) ենթակետ, 4-րդ պարբերություն | փորձա-քննություն | 0,25 | | | | |
| 5.13.2.1 | նորմը՝ ոչ նավթի հիմքով (այլ)՝ 0,2-ից ոչ ավելի | 9-րդ կետ, աղյուսակ 2, բ) ենթակետ, 4-րդ պարբերություն | | | | | | |
| 5.14 | արույր | 9-րդ կետ, աղյուսակ 2, բ) ենթակետ, 5-րդ պարբերություն | | | | | | |
| 5.14.1 | նորմը՝ նավթի հիմքով՝ $\pm 0,05$ | 9-րդ կետ, աղյուսակ 2, բ) ենթակետ, | փորձա-քննություն | 0,25 | | | | |

| | | | | | | | | |
|----------|--|---|------------------|------|--|--|--|--|
| | | 5-րդ պարբերություն | | | | | | |
| 5.14.2 | Նորմը՝ ոչ նավթի հիմքով (գերչակի յուղի և բուստիլ սպիրտի բաղադրիչների խառնուրդի հիմքով)՝ 0,4-ից ոչ ավելի | 9-րդ կետ, աղյուսակ 2, բ) ենթակետ, 5-րդ պարբերություն | փորձա-քննություն | 0,25 | | | | |
| 5.1.2.1 | Նորմը՝ ոչ նավթի հիմքով (այլ)՝ 0,4-ից ոչ ավելի | 9-րդ կետ, աղյուսակ 2, բ) ենթակետ, 5-րդ պարբերություն | փորձա-քննություն | 0,25 | | | | |
| 5.15 | պղինձ | 9-րդ կետ, աղյուսակ 2, բ) ենթակետ, 6-րդ պարբերություն | | | | | | |
| 5.15.1 | Նորմը՝ նավթի հիմքով՝ $\pm 0,05$ | 9-րդ կետ, աղյուսակ 2, բ) ենթակետ, 6-րդ պարբերություն | փորձա-քննություն | 0,25 | | | | |
| 5.15.2 | Նորմը՝ ոչ նավթի հիմքով (գերչակի յուղի և բուստիլ սպիրտի բաղադրիչների խառնուրդի հիմքով) 0,4-ից ոչ ավելի | 9-րդ կետ, աղյուսակ 2, բ) ենթակետ, 6-րդ պարբերություն | փորձա-քննություն | 0,25 | | | | |
| 5.15.2.1 | Նորմը՝ ոչ նավթի հիմքով (այլ)՝ 0,4-ից ոչ ավելի | 9-րդ կետ, աղյուսակ 2, բ) ենթակետ, 6-րդ պարբերություն | փորձա-քննություն | 0,25 | | | | |
| 5.16 | ցինկ | 9-րդ կետ, աղյուսակ 2, բ) ենթակետ, | | | | | | |

| | | | | | | | | |
|----------|--|--|----------------------|------|--|--|--|--|
| | | 7-րդ պարբերություն | | | | | | |
| 5.16.1 | նորմը՝ նավթի հիմքով՝ $\pm 0,05$ | 9-րդ կետ, աղյուսակ 2, բ) ենթակետ, 7-րդ պարբերություն | փորձա- քննություն | 0,25 | | | | |
| 5.16.2 | նորմը՝ ոչ նավթի հիմքով (գերչակի յուղի և բուստիլ սպիրտի բաղադրիչների խառնուրդի հիմքով)՝ – | 9-րդ կետ, աղյուսակ 2, բ) ենթակետ, 7-րդ պարբերություն | փորձա- քննություն | 0,25 | | | | |
| 5.16.2.1 | նորմը՝ ոչ նավթի հիմքով (այլ)՝ 0,4-ից ոչ ավելի | 9-րդ կետ, աղյուսակ 2, բ) ենթակետ, 7-րդ պարբերություն | փորձա- քննություն | 0,25 | | | | |
| 5.17 | բրոնզ | 9-րդ կետ, աղյուսակ 2, բ) ենթակետ, 8-րդ պարբերություն | | | | | | |
| 5.17.1 | նորմը՝ նավթի հիմքով՝ $\pm 0,05$ | 9-րդ կետ, աղյուսակ 2, բ) ենթակետ, 8-րդ պարբերություն | փորձա- քննություն | 0,25 | | | | |
| 5.17.2 | նորմը՝ ոչ նավթի հիմքով (գերչակի յուղի և բուստիլ սպիրտի բաղադրիչների խառնուրդի հիմքով)՝ – | 9-րդ կետ, աղյուսակ 2, բ) ենթակետ, 8-րդ պարբերություն | փորձա- քննություն | 0,25 | | | | |
| 5.17.2.1 | նորմը՝ ոչ նավթի հիմքով (այլ)՝ – | 9-րդ կետ, աղյուսակ 2, բ) ենթակետ, | փորձա- քննություն | 0,25 | | | | |

| | | | | | | | | |
|----------|---|--|------------------|------|--|--|--|--|
| | | 8-րդ պարբերություն | | | | | | |
| 5.18 | մետաղները հանելուց հետո. հեղուկի ջրածնային ցուցիչը (pH) | 9-րդ կետ, աղյուսակ 2, բ) ենթակետ, 9-րդ պարբերություն | | | | | | |
| 5.18.1 | նորմը՝ նավթի հիմքով՝ _ | 9-րդ կետ, աղյուսակ 2, բ) ենթակետ, 9-րդ պարբերություն | փորձա-քննություն | 0,25 | | | | |
| 5.18.2 | նորմը՝ ոչ նավթի հիմքով (գերջակի յուղի և բուսիլ սպիրտի բաղադրիչների խառնուրդի հիմքով)՝ 6,0-ից ոչ պակաս | 9-րդ կետ, աղյուսակ 2, բ) ենթակետ, 9-րդ պարբերություն | փորձա-քննություն | 0,25 | | | | |
| 5.18.2.1 | նորմը՝ ոչ նավթի հիմքով (այլ)՝ _ | 9-րդ կետ, աղյուսակ 2, բ) ենթակետ, 9-րդ պարբերություն | | | | | | |
| 5.19 | արտաքին տեսքը | 9-րդ կետ, աղյուսակ 2, բ) ենթակետ, 10-րդ պարբերություն | | | | | | |
| 5.19.1 | նորմը՝ նավթի հիմքով՝ _ | 9-րդ կետ, աղյուսակ 2, բ) ենթակետ, 10-րդ պարբերություն | փորձա-քննություն | 0,25 | | | | |
| 5.19.2 | նորմը՝ ոչ նավթի հիմքով (գերջակի յուղի և բուսիլ սպիրտի բաղադրիչների խառնուրդի հիմքով)՝ | 9-րդ կետ, աղյուսակ 2, բ) ենթակետ, | փորձա-քննություն | 0,25 | | | | |

| | | | | | | | | |
|----------|---|---|----------------------|------|--|--|--|--|
| | Առանց դոնորղանման և բյուրեղային նստվածքի: Թույլատրվում է հեղուկի գույնի մգացում: | 10-րդ պարբերություն | | | | | | |
| 5.19.2.1 | Նորմը՝ ոչ նավթի հիմքով (այլ)՝ 7,0-11,5 | 9-րդ կետ, աղյուսակ 2, բ) ենթակետ, 10-րդ պարբերություն | փորձա- քննություն | 0,25 | | | | |
| 6. | Ռետինի վրա ազդեցությունը՝ ռետինե խցողակի հիմքի տրամագծի ավելացումը 70°C և 120°C ջերմաստիճաններում, մմ ստիբոլ բութադիենային ռետին | 9-րդ կետ, աղյուսակ 2, ա) ենթակետ, | փորձա- քննություն | | | | | |
| 6.1 | Նորմը՝ նավթի հիմքով՝ _ | 9-րդ կետ, աղյուսակ 2, ա) ենթակետ | փորձա- քննություն | 0,25 | | | | |
| 6.1.2 | Նորմը՝ ոչ նավթի հիմքով (գերչակի յուղի և բուսիլ սպիրտի բաղադրիչների խառնուրդի հիմքով)՝ - | 9-րդ կետ, աղյուսակ 2, ա) ենթակետ | փորձա- քննություն | 0,25 | | | | |
| 6.1.2.1 | Նորմը՝ ոչ նավթի հիմքով (այլ)՝ 0,15-1,40 | 9-րդ կետ, աղյուսակ 2, ա) ենթակետ | փորձա- քննություն | 0,25 | | | | |
| 6.2 | բնական ռետին | 9-րդ կետ, աղյուսակ 2, ա) ենթակետ, | | | | | | |
| 6.2.1 | Նորմը՝ նավթի հիմքով՝ _ | 9-րդ կետ, աղյուսակ 2, ա) ենթակետ | | | | | | |
| 6.2.2 | Նորմը՝ ոչ նավթի հիմքով (գերչակի յուղի և բուսիլ սպիրտի բաղադրիչների խառնուրդի հիմքով)՝ _ | 9-րդ կետ, աղյուսակ 2, ա) ենթակետ | փորձա- քննություն | 0,25 | | | | |

| | | | | | | | | |
|---------|--|-----------------------------------|-----------------|------|--|--|--|--|
| 6.2.2.1 | Նորմը՝ ոչ նավթի հիմքով (այլ)՝ 0,15-1,40 | 9-րդ կետ, աղյուսակ 2, ա) ենթակետ | փորձաքննություն | 0,25 | | | | |
| 6.3 | կարծրության փոփոխությունը, IRHD՝ պոլիքլորոպրենային ռետին բութադիեն-աքրիլո-նիտրիլային ռետին | 9-րդ կետ, աղյուսակ 2, բ) ենթակետ, | | | | | | |
| 6.3.1 | Նորմը՝ նավթի հիմքով՝ մինուս 10 | 9-րդ կետ, աղյուսակ 2, բ) ենթակետ | փորձաքննություն | 0,25 | | | | |
| 6.3.2 | Նորմը՝ ոչ նավթի հիմքով (գերջակի յուղի և բուսիլ սպիրտի բաղադրիչների խառնուրդի հիմքով)՝ — | 9-րդ կետ, աղյուսակ 2, բ) ենթակետ | | | | | | |
| 6.3.2.1 | Նորմը՝ ոչ նավթի հիմքով (այլ)՝ — | 9-րդ կետ, աղյուսակ 2, բ) ենթակետ | փորձաքննություն | 0,25 | | | | |
| 6.4 | ստիրոլ բութադիենային ռետին, ոչ ավելի. | 9-րդ կետ, աղյուսակ 2, բ) ենթակետ, | | | | | | |
| 6.4.1 | Նորմը՝ նավթի հիմքով՝ 3-մինուս 5 | 9-րդ կետ, աղյուսակ 2, բ) ենթակետ | փորձաքննություն | 0,25 | | | | |
| 6.4.2 | Նորմը՝ ոչ նավթի հիմքով (գերջակի յուղի և բուսիլ | 9-րդ կետ, աղյուսակ 2, | փորձա- | 0,25 | | | | |

| | | | | | | | | |
|---------|---|-----------------------------------|-----------------|------|--|--|--|--|
| | սպիրտի բաղադրիչների խառնուրդի հիմքով՝ _ | ա) ենթակետ | քննություն | | | | | |
| 6.4.2.1 | նորմը՝ ոչ նավթի հիմքով (այլ)՝ _ | 9-րդ կետ, աղյուսակ 2, բ) ենթակետ | | | | | | |
| 6.5 | 70°C ջերմաստիճանում | 9-րդ կետ, աղյուսակ 2, բ) ենթակետ, | | | | | | |
| 6.5.1 | նորմը՝ նավթի հիմքով՝ _ | 9-րդ կետ, աղյուսակ 2, բ) ենթակետ | փորձաքննություն | 0,25 | | | | |
| 6.5.2 | նորմը՝ ոչ նավթի հիմքով (գերջակի յուղի և բուսիլ սպիրտի բաղադրիչների խառնուրդի հիմքով)՝ _ | 9-րդ կետ, աղյուսակ 2, բ) ենթակետ | փորձաքննություն | 0,25 | | | | |
| 6.5.2.1 | նորմը՝ ոչ նավթի հիմքով (այլ)՝ 10 | 9-րդ կետ, աղյուսակ 2, բ) ենթակետ | փորձաքննություն | 0,25 | | | | |
| 6.6 | 120°C ջերմաստիճանում | 9-րդ կետ, աղյուսակ 2, բ) ենթակետ, | | | | | | |
| 6.6.1 | նորմը՝ նավթի հիմքով՝ _ | 9-րդ կետ, աղյուսակ 2, բ) ենթակետ | փորձաքննություն | 0,25 | | | | |

| | | | | | | | | |
|---------|---|-----------------------------------|------------------|------|--|--|--|--|
| | | | | | | | | |
| 6.6.2 | նորմը՝ ոչ նավթի հիմքով (գերջակի յուղի և բուսիլ սպիրտի բաղադրիչների խառնուրդի հիմքով)՝ — | 9-րդ կետ, աղյուսակ 2, բ) ենթակետ | փորձա-քննություն | 0,25 | | | | |
| 6.6.2.1 | նորմը՝ ոչ նավթի հիմքով (այլ)՝ 15 | 9-րդ կետ, աղյուսակ 2, բ) ենթակետ, | փորձա-քննություն | 0,25 | | | | |
| 6.7 | բնական ռետին, ոչ ավելի | 9-րդ կետ, աղյուսակ 2, բ) ենթակետ | | | | | | |
| 6.7.1 | նորմը՝ նավթի հիմքով՝ — | 9-րդ կետ, աղյուսակ 2, բ) ենթակետ | | | | | | |
| 6.7.2 | նորմը՝ ոչ նավթի հիմքով (գերջակի յուղի և բուսիլ սպիրտի բաղադրիչների խառնուրդի հիմքով)՝ — | 9-րդ կետ, աղյուսակ 2, բ) ենթակետ, | փորձա-քննություն | 0,25 | | | | |
| 6.7.2.1 | նորմը՝ ոչ նավթի հիմքով (այլ)՝ 10 | 9-րդ կետ, աղյուսակ 2, բ) ենթակետ | փորձա-քննություն | 0,25 | | | | |
| 6.8 | ծավալի փոփոխությունը, %. | 9-րդ կետ, աղյուսակ 2, | | | | | | |

| | | | | | | | | |
|-----------|---|-----------------------------------|-----------------|------|--|--|--|--|
| | պոլիքլորոպրենային ռետին | գ) ենթակետ | | | | | | |
| 6.8.1 | պոլիքլորոպրենային ռետին | 9-րդ կետ, աղյուսակ 2, գ) ենթակետ | | | | | | |
| 6.8.1.1 | նորմը՝ նավթի հիմքով՝ 0-10 | 9-րդ կետ, աղյուսակ 2, գ) ենթակետ, | փորձաքննություն | 0,25 | | | | |
| 6.8.1.2 | նորմը՝ ոչ նավթի հիմքով (գերջակի յուղի և բուսիկ սպիրտի բաղադրիչների խառնուրդի հիմքով)՝ — | 9-րդ կետ, աղյուսակ 2, գ) ենթակետ | փորձաքննություն | 0,25 | | | | |
| 6.8.1.2.1 | նորմը՝ ոչ նավթի հիմքով (այլ)՝ — | 9-րդ կետ, աղյուսակ 2, գ) ենթակետ | փորձաքննություն | 0,25 | | | | |
| 6.9 | բութադիեն-աքրիլոնիտրիլային ռետին | 9-րդ կետ, աղյուսակ 2, գ) ենթակետ | | | | | | |
| 6.9.1 | նորմը՝ նավթի հիմքով՝ 0-10 | 9-րդ կետ, աղյուսակ 2, գ) ենթակետ, | փորձաքննություն | 0,25 | | | | |
| 6.9.2 | նորմը՝ ոչ նավթի հիմքով (գերջակի յուղի և բուսիկ սպիրտի բաղադրիչների խառնուրդի հիմքով)՝ — | 9-րդ կետ, աղյուսակ 2, գ) ենթակետ | փորձաքննություն | 0,25 | | | | |

| | | | | | | | | |
|-------------|---|-----------------------------------|------------------|------|--|--|--|--|
| 6.9. 2.1 | նորմը՝ ոչ նավթի հիմքով (այլ)՝ _ | 9-րդ կետ, աղյուսակ 2, գ) ենթակետ | փորձա-քննություն | 0,25 | | | | |
| 6.10 | ստիբոլ բութադիենային ռետին 70° C և 120°C ջերմաստիճաններում | 9-րդ կետ, աղյուսակ 2, գ) ենթակետ, | | | | | | |
| 6.10. 1 | նորմը՝ նավթի հիմքով՝ _ | 9-րդ կետ, աղյուսակ 2, գ) ենթակետ | փորձա-քննություն | 0,25 | | | | |
| 6.10 .2 | նորմը՝ ոչ նավթի հիմքով (գերջակի յուղի և բուսիկ սպիրտի բաղադրիչների խառնուրդի հիմքով)՝ _ | 9-րդ կետ, աղյուսակ 2, գ) ենթակետ | փորձա-քննություն | 0,25 | | | | |
| 6.10.2.1 | նորմը՝ ոչ նավթի հիմքով (այլ)՝ 1-16 | 9-րդ կետ, աղյուսակ 2, գ) ենթակետ, | | | | | | |
| 6.11 | բնական ռետին | 9-րդ կետ, աղյուսակ 2, գ) ենթակետ | | | | | | |
| 6.11.1 | նորմը՝ նավթի հիմքով՝ _ | 9-րդ կետ, աղյուսակ 2, գ) ենթակետ | փորձա-քննություն | 0,25 | | | | |
| 6.11.2 | նորմը՝ ոչ նավթի հիմքով (գերջակի յուղի և բուսիկ սպիրտի բաղադրիչների խառնուրդի հիմքով)՝ _ | 9-րդ կետ, աղյուսակ 2, գ) ենթակետ | փորձա-քննություն | 0,25 | | | | |

| | | | | | | | | |
|--------------|--|----------------------------------|-----------------|------|--|--|--|--|
| 6.11. 2.1 | նորմը՝ ոչ նավթի հիմքով (այլ)՝ -16 | 9-րդ կետ, աղյուսակ 2, ա) ենթակետ | փորձաքննություն | 0,25 | | | | |
| 6.12 | ռետինի ընդարձակումը (70±2) °C ջերմաստիճանում (72±2) ժ ընթացքում. | 9-րդ կետ, աղյուսակ 2, դ) ենթակետ | | | | | | |
| 6.12.1 | նորմը՝ նավթի հիմքով՝ _ | 9-րդ կետ, աղյուսակ 2, դ) ենթակետ | փորձաքննություն | 0,25 | | | | |
| 6.12.2 | նորմը՝ ոչ նավթի հիմքով (գերչակի յուղի և բուսիլ սպիրտի բաղադրիչների խառնուրդի հիմքով)՝ 2-8 չի թույլատրվում | 9-րդ կետ, աղյուսակ 2, դ) ենթակետ | փորձաքննություն | 0,25 | | | | |
| 6.12. 2.1 | նորմը՝ ոչ նավթի հիմքով (այլ)՝ _ | 9-րդ կետ, աղյուսակ 2, դ) ենթակետ | փորձաքննություն | 0,25 | | | | |
| 6.13 | նմուշի ծավալի փոփոխությունը, % արտաքին տեսքը | 9-րդ կետ, աղյուսակ 2, դ) ենթակետ | | | | | | |
| 6.13.1 | նորմը՝ նավթի հիմքով՝ _ | 9-րդ կետ, աղյուսակ 2, դ) ենթակետ | | | | | | |
| 6.13.2 | նորմը՝ ոչ նավթի հիմքով (գերչակի յուղի և բուսիլ սպիրտի բաղադրիչների խառնուրդի հիմքով)՝ | 9-րդ կետ, աղյուսակ 2, դ) ենթակետ | փորձաքննություն | 0,25 | | | | |

| | | | | | | | | |
|--------------|---|--|-----------------|------|--|--|--|--|
| | կաշունություն, փուչիկներ կամ անհարթություններ | | | | | | | |
| 6.13. 2.1 | նորմը՝ ոչ նավթի հիմքով (այլ)՝ – | 9-րդ կետ, աղյուսակ 2, դ) ենթակետ | փորձաքննություն | 0,25 | | | | |
| 6.14 | Ջրի զանգվածային մասը, %, ոչ ավելի | 9-րդ կետ, աղյուսակ 2, դ) ենթակետ | | | | | | |
| 6.14.1 | նորմը՝ նավթի հիմքով՝ 0,005 | 9-րդ կետ, աղյուսակ 2, դ) ենթակետ | | | | | | |
| 6.14 .2 | նորմը՝ ոչ նավթի հիմքով (գերչակի յուղի և բուսիլ սպիրտի բաղադրիչների խառնուրդի հիմքով)՝ – | 9-րդ կետ, աղյուսակ 2, դ) ենթակետ | փորձաքննություն | | | | | |
| 6.14. 2.1 | նորմը՝ ոչ նավթի հիմքով (այլ)՝ 0,005 | 9-րդ կետ, աղյուսակ 2, դ) ենթակետ | փորձաքննություն | | | | | |
| 7. | Արդյո՞ք, հակասառիչների և արգելակի հեղուկների յուրաքանչյուր սպառողական տարայի վրա առկա են հետևյալ բովանդակության մականշվածք՝ | ՀՀ կառավարության 2005 թվականի ապրիլի 21-ի N 507-Ն որոշմամբ հաստատված կանոնակարգի 10-րդ կետ | տեսազննում | | | | | |

| | | | | | | | | |
|-----|--|--|------------|-----|--|--|--|--|
| 7.1 | արտադրող, մատակարարող կազմակերպության անվանումը, գտվելու վայրը և (կամ) ապրանքային նշանը (առկայության դեպքում). | ա) ենթակետ | տեսազննում | 0,5 | | | | |
| 7.2 | արտադրանքի անվանումը, տեսակը. | բ) ենթակետ | տեսազննում | 0,5 | | | | |
| 7.3 | զտաքաշը. | գ) ենթակետ | տեսազննում | 0,5 | | | | |
| 7.4 | թողարկման թվականը (ամիսը, տարին). | դ) ենթակետ | տեսազննում | 0,5 | | | | |
| 7.5 | պահման պայմանները. | ե) ենթակետ | տեսազննում | 0,5 | | | | |
| 7.6 | օգտագործման վերաբերյալ ցուցումները, արտադրանքի հետ վարվելու նախազգուշական միջոցները. | զ) ենթակետ | տեսազննում | 0,5 | | | | |
| 7.7 | թունավորության և հրդեհավտանգության վերաբերյալ տվյալները: | է) ենթակետ | տեսազննում | 0,5 | | | | |
| 7.8 | Արդյո՞ք, արտադրողը, մատակարարը կամ նրա լիազոր ներկայացուցիչը ապահովում են, Հայաստանի Հանրապետությունում իրացվող Հայաստանի Հանրապետությունում արտադրվող և ներմուծվող հակասառիչների և արգելակի հեղուկների վերաբերյալ սույն ստուգաթերթի 7.1-ից 7.7 կետերով սահմանված տեղեկատվության բովանդակության տրամադրումը սպառողին՝ հայերենով: | ՀՀ կառավարության 2005 թվականի ապրիլի 21-ի N 507-Ն որոշմամբ հաստատված կանոնակարգի 16-րդ կետ | | 2,0 | | | | |
| 8. | Արդյո՞ք, հակասառիչների և արգելակի հեղուկների | ՀՀ կառավարության | | | | | | |

| | | | | | | | | |
|-----|--|---|------------|------|--|--|--|--|
| | փոխադրական տարայի վրա առկա են հետևյալ բովանդակությամբ մականշվածք՝ | 2005 թվականի ապրիլի 21-ի N 507-Ն որոշմամբ հաստատված կանոնակարգի 12-րդ կետ | | | | | | |
| 8.1 | արտադրող, մատակարարող կազմակերպության անվանումը, գտնվելու վայրը և (կամ) ապրանքային նշանը (առկայության դեպքում)։ | ա) ենթակետ | տեսազննում | 0,25 | | | | |
| 8.2 | արտադրանքի անվանումը, տեսակը. | բ) ենթակետ | տեսազննում | 0,25 | | | | |
| 8.3 | զտաքաշը և համաքաշը. | գ) ենթակետ | տեսազննում | 0,25 | | | | |
| 8.4 | թողարկման թվականը (ամիսը, տարին). | դ) ենթակետ | տեսազննում | 0,5 | | | | |
| 8.5 | պահման պայմանները: | ե) ենթակետ | տեսազննում | 0,25 | | | | |
| 9. | Արդյո՞ք, արգելակի հեղուկներով սպառողական և փոխադրական տարաների վրա լրացուցիչ նշված է արգելակի հեղուկի տիպը (նավթի հիմքով կամ ոչ նավթի հիմքով) բնութագրող գրաֆիկական սիմվոլի մականշվածքը: | ՀՀ կառավարության 2005 թվականի ապրիլի 21-ի N 507-Ն որոշմամբ հաստատված կանոնակարգի 13-րդ կետ | տեսազննում | 0,25 | | | | |
| 10. | Արդյո՞ք, մակնշումը կատարված է անմիջապես հակասառիչով, արգելակի հեղուկով սպառողական և փոխադրական տարաների կամ պիտակների վրա: | ՀՀ կառավարության 2005 թվականի ապրիլի 21-ի | տեսազննում | 0,25 | | | | |

| | | | | | | | | |
|------|--|--|------------|------|--|--|--|--|
| | : | N 507-Ն որոշմամբ հաստատված կանոնակարգի 14-րդ կետ, 1-ին պարբերություն | | | | | | |
| 10.1 | Արդյո՞ք, մականշվածքը կատարված է հստակ և կեղտոտված չէ, ներկի գույնը հակադրական է տարայի և պիտակի գույնին, տեքստը դյուրընթեռնելի է: | 2-րդ պարբերություն | տեսազննում | 0,25 | | | | |
| 11. | Արդյո՞ք, փոխադրական տարայի վրայի մականշվածքը կայուն է, ջրի և օրգանական լուծիչների նկատմամբ (օրգանական լուծիչ պարունակող արտադրանքի համար): | ՀՀ կառավարության 2005 թվականի ապրիլի 21-ի N 507-Ն որոշմամբ հաստատված կանոնակարգի 15-րդ կետ | տեսազննում | 0,25 | | | | |
| 12. | Արդյո՞ք, հակասառիչների փաթեթավորումը կատարվում է չոր, մետաղյա հերմետիկ փակվող տակառներում: | ՀՀ կառավարության 2005 թվականի ապրիլի 21-ի N 507-Ն որոշմամբ հաստատված կանոնակարգի 18-րդ կետ | տեսազննում | 0,25 | | | | |
| 13. | Արդյո՞ք, որպես հակասառիչների սպառողական տարա օգտագործվում են նաև պոլիմերային տարաներ: | ՀՀ կառավարության 2005 թվականի ապրիլի | տեսազննում | 0,25 | | | | |

| | | | | | | | | |
|-----|---|--|------------|------|--|--|--|--|
| | | 21-ի N 507-Ն որոշմամբ հաստատված կանոնակարգի 18- րդ կետ | | | | | | |
| 14. | Արդյո՞ք, արգելակի հեղուկները փաթեթավորված են հերմետիկ փակվող ապակյա և պոլիէթիլենայինի բանկաներում և շերտում պոլիէթիլենային կանիստրներում, մետաղական բիդոններում և սև թիթեղից բանկաներում: | ՀՀ կառավարության 2005 թվականի ապրիլի 21-ի N 507-Ն որոշմամբ հաստատված կանոնակարգի 19-րդ կետ | տեսազննում | 0,25 | | | | |
| 15. | Արդյո՞ք, հակասառիչները և արգելակի հեղուկները պահվում են փակ տարածքներում պաշտպանվելով մթնոլորտային տեղումներից: | ՀՀ կառավարության 2005 թվականի ապրիլի 21-ի N 507-Ն որոշմամբ հաստատված կանոնակարգի 21-րդ կետ | տեսազննում | 0,25 | | | | |
| 16. | Արդյո՞ք, հակասառիչների և արգելակի հեղուկների պահման երաշխիքային ժամկետը սահմանված է արտադրող կազմակերպության կողմից: | ՀՀ կառավարության 2005 թվականի ապրիլի 21-ի N 507- Ն որոշմամբ հաստատված | տեսազննում | 0,5 | | | | |

| | | | | | | | | |
|-----|---|--|------------|------|--|--|--|--|
| | | կանոնակարգի 21-րդ կետ, 2-րդ պարբերություն | | | | | | |
| 17. | Արդյո՞ք, հակասառիչների և արգելակի հեղուկների ազդեցությունից շրջակա միջավայրի պահպանությունը ապահովված է տարաների և տեխնոլոգիական սարքավորանքի հերմետիկացմամբ: | ՀՀ կառավարության 2005 թվականի ապրիլի 21-ի N 507-Ն որոշմամբ հաստատված կանոնակարգի 25-րդ կետ | տեսազննում | 0,25 | | | | |

| | | | | |
|---|---|---|---|---|
| 1 | «Այո» - այո, առկա է, համապատասխանում է, բավարարում է | v | | |
| 2 | «Ոչ» - ոչ, առկա չէ, չի համապատասխանում, չի բավարարում | | v | |
| 3 | «Չ/պ» - չի պահանջվում, չի վերաբերում | | | v |

Ստուգաթերթը լրացրեցին՝

պետական տեսուչ

ստորագրություն

անուն, ազգանուն

պետական տեսուչ

ստորագրություն

անուն, ազգանուն

ստորագրություն

անուն, ազգանուն

ընկերության ղեկավար՝

ստորագրություն

անուն, ազգանուն

_____ 201 թ.

ՀԱՅԱՍՏԱՆԻ ՀԱՆՐԱՊԵՏՈՒԹՅԱՆ ԷԿՈՆՈՄԻԿԱՅԻ ՆԱԽԱՐԱՐՈՒԹՅԱՆ

ՇՈՒԿԱՅԻ ՎԵՐԱՀՍԿՈՂՈՒԹՅԱՆ ՊԵՏԱԿԱՆ ՏԵՍՉՈՒԹՅՈՒՆ

Ստուգաթերթ N

ՑԱԾՐ ԼԱՐՄԱՆ ԷԼԵԿՏՐԱՍԱՐՔԱՎՈՐՈՒՄՆԵՐԻ ԱՏՈՒԳՄԱՆ ՎԵՐԱԲԵՐՅԱԼ

_____ 20 թ.

տեսչության ստորաբաժանման անվանումը

գտնվելու վայրը

հեռախոս

Անձնական կողմ

Անձնական կող

պաշտոն

անուն, ազգանուն, հայրանուն

Անձնական կողմ

Անձնական կող

պաշտոն

անուն, ազգանուն, հայրանուն

Անձնական կողմ

Անձնական կող

պաշտոն

անուն, ազգանուն, հայրանուն

Ստուգման սկիզբ(ամսաթիվ)՝ _____

ավարտ՝ _____

ՀՎՀՀ

ՀՎՀՀ

Տնտեսվարող սուբյեկտի անվանումը

Պետ. ռեգիստրի համար

Տնտեսվարող սուբյեկտի գործունեության ոլորտ

Տնտեսվարող սուբյեկտի գտնվելու վայրը

Հեռախոս

Տնտեսվարող սուբյեկտի ղեկավարի կամ լիազորված անձի անուն, ազգանուն, հայրանուն

Հեռախոս

Ստուգման հանձնարարագիր _____ ում կողմից _____ երբ է տրված _____

Ստուգման նպատակը/Ընդգրկված հարցերի համարներ _____

ՀԱՐՑԱՇԱՐ

ՑԱԾԻ ԼԱՐՄԱՆ ԷԼԵԿՏՐԱՍԱՐՔԱՎՈՐՈՒՄՆԵՐԻ ԱՏՈՒԳՄԱՆ ՎԵՐԱԲԵՐՅԱԼ

| NN ը/կ | Հարցը | Հարցի համար հիմք հանդիսացող իրավական նորմը | Ստուգման անցկացման մեթոդը | Կշիռը | Մեկնա- բանու- թյուններ | Պատասխան | | |
|-----------|--|---|---------------------------------|-------|------------------------------|----------|----|-----|
| | | | | | | Այո | Ոչ | Չ/պ |
| 1 | 2 | 3 | 4 | 5 | 6 | 7 | 8 | 9 |
| 1. | Արդյո՞ք, Էլեկտրասարքավորումներն ուղեկցված են՝ համապատասխանության նշանի մակնշմամբ, համապատասխանության սերտիֆիկատով կամ գրանցված են համապատասխանության հայտարարագրով: Համապատասխանության պարտադիր հավաստնաբ ենթակա արտադրանքի ցանկը կցվում է (Աղյուսակ N 1): | ՀՀ կառավարության 2005 թվականի փետրվարի 3-ի N 150-Ն որոշմամբ հաստատված կանոնակարգի 5-րդ կետ, 2-րդ պարբերություն բացառությամբ՝ 2-րդ կետի և 7-րդ կետ | Փաստա- թղթային | 10,0 | | | | |
| 2. | Արդյո՞ք, պահպանվում են Էլեկտրասարքավորում- ներին ներկայացվող ներքոհիշյալ տեխնիկական պահանջները՝ | ՀՀ կառավարության 2005 թվականի փետրվարի 3-ի N 150-Ն որոշմամբ հաստատված կանոնակարգի 8-րդ կետ, | | | | | | |

| | | | | | | | | |
|-----|---|--|----------------------|-----|--|--|--|--|
| | | աղյուսակ 2 | | | | | | |
| 2.1 | Էլեկտրասարքավորումների վրա և (կամ) շահագործման փաստաթղթերում նշված են դրանց անվտանգ տեղակայման, շահագործման և օգտահանման (ոչնչացման) համար անհրաժեշտ և բավարար տեղեկատվությունը. | 8-րդ կետ, աղյուսակ 2, 1-ին պարբերություն | տեսազննում | 0,5 | | | | |
| 2.2 | Էլեկտրասարքավորումները ունեն շահագործման պայմաններին համապատասխանող էլեկտրա-հարումից պաշտպանության (0, 01, I, II կամ III) դասեր և կոշտ առարկաներից ու խոնավությունից պաշտպանության «IP» աստիճան. | 8-րդ կետ, աղյուսակ 2, 2-րդ պարբերություն | փորձա- քննություն | 0,5 | | | | |
| 2.3 | Էլեկտրասարքավորումների կառուցվածքը բացառում է հոսանքակիր մասերի հետ օգտագործողների շփումը. | 8-րդ կետ, աղյուսակ 2, 3-րդ պարբերություն | տեսազննում | 0,5 | | | | |
| 2.4 | անվտանգ շահագործման համար նորմալ և աշխատանքային ջերմաստիճանում, ինչպես նաև խոնավության պայմաններում, որի մակարդակը չի գերազանցում աշխատանքի շահագործման ժամանակ նորմավորված պահանջները էլեկտրասարքավորումների էլեկտրական ամրությունը և մեկուսացման դիմադրությունը բավարար է, իսկ հոսանքի կորուստը նորմավորված չափից ավելի չէ. | 8-րդ կետ, աղյուսակ 2, 4-րդ պարբերություն | փորձա- քննություն | 0,5 | | | | |
| 2.5 | ճիշտ շահագործման և համապատասխան տեխնիկական սպասարկման պայմաններում ծառայության ժամկետների ընթացքում ապահովվում է | 8-րդ կետ, աղյուսակ 2, | փորձա- քննություն | 0,5 | | | | |

| | | | | | | | | |
|--------|---|---|----------------------|-----|--|--|--|--|
| | Էլեկտրասարքավորումների բնութագրերի կայունությունը. | 5-րդ պարբերություն | | | | | | |
| 2.6 | Ներքին հաղորդագծերը, սնուցման աղբյուրին միացումը, արտաքին ճկուն քուղերը և արտաքին լարերի սեղմակները ապահովում են էլեկտրասարքավորումների հուսալի և անվտանգ շահագործումը. | 8-րդ կետ, աղյուսակ 2, 6-րդ պարբերություն | տեսազննում | 0,5 | | | | |
| 2.7 | 01 և 1 դասերի էլեկտրասարքավորումների մատչելի մետաղական մասերը մշտապես հուսալի հողակցված են. | 8-րդ կետ, աղյուսակ 2, 7-րդ պարբերություն | տեսազննում | 0,5 | | | | |
| 2.8 | Կոմպլեկտավորող արտադրատեսակները ազդեցություն չունեն էլեկտրասարքավորումների անվտանգ շահագործման վրա. | 8-րդ կետ, աղյուսակ 2, 8-րդ պարբերություն | տեսազննում | 0,5 | | | | |
| 2.9 | Էլեկտրասարքավորումներն արտաքին ազդող գործոնների նկատմամբ ունեն համապատասխան կայունություն՝ նախատեսված շահագործման և պահման պայմաններում. | 8-րդ կետ, աղյուսակ 2, 9-րդ պարբերություն | տեսազննում | 0,5 | | | | |
| 2.10 | Արդյո՞ք, շահագործման ժամանակ էլեկտրասարքավորումները մեխանիկապես ամուր են և կայուն: | 8-րդ կետ, աղյուսակ 2, 10-րդ պարբերություն | փորձա- քննություն | 0,5 | | | | |
| 2.10.1 | Էլեկտրասարքավորումների շարժական մասերը տեղակայված են կամ պարսպված են այնպես, որ նորմալ շահագործման պայմաններում ապահովվի | 8-րդ կետ, աղյուսակ 2, | տեսազննում | 0,5 | | | | |

| | | | | | | | | |
|--------|---|---|----------------------|-----|--|--|--|--|
| | օգտագործողի բավարար պաշտպանությունը վնասվածքներից: | 10-րդ պարբերություն | | | | | | |
| 2.11 | Արդյո՞ք, էլեկտրասարքավորումներն ունեն շահագործման պայմաններին համապատասխանող մաշակայունություն, որը ապահովում է դրանց անվտանգ կիրառումն ըստ նշանակության: | 8-րդ կետ, աղյուսակ 2, 11-րդ պարբերություն | տեսազննում | 0,5 | | | | |
| 2.12 | Արդյո՞ք, էլեկտրասարքավորումները նորմալ պայմաններում չեն գերազանցում տաքացման թույլատրելի նորմերը և օգտագործողի համար չեն դառնում վտանգավոր: | 8-րդ կետ, աղյուսակ 2, 12-րդ պարբերություն | փորձա- քննություն | 0,5 | | | | |
| 2.13 | Արդյո՞ք, էլեկտրասարքավորումները նորմալ շահագործման պայմանների ապահովման դեպքում հրդեհաանվտանգ են: | 8-րդ կետ, աղյուսակ 2, 13-րդ պարբերություն | փորձա- քննություն | 0,5 | | | | |
| 2.13.1 | էլեկտրասարքավորումներում կիրառվող ոչ մետաղական նյութերը բավարար ջերմակայուն, հրակայուն և շավղակայուն են: | 8-րդ կետ, աղյուսակ 2, 13-րդ պարբերություն | փորձա- քննություն | 0,5 | | | | |
| 2.14 | Արդյո՞ք, էլեկտրասարքավորումները չեն հանդիսանում վնասակար ճառագայթումների և թունավոր նյութերի անջատման աղբյուր: | 8-րդ կետ, աղյուսակ 2, 14-րդ պարբերություն | փորձա- քննություն | 0,5 | | | | |
| 2.15 | Արդյո՞ք, էլեկտրասարքավորումների շահագործման ժամանակ առաջացող թրթռածայնային ազդեցությունը չի գերազանցում մարդու և շրջակա միջավայրի վրա | 8-րդ կետ, աղյուսակ 2, | փորձա- քննություն | 0,5 | | | | |

| | | | | | | | | |
|-------|---|--|----------------------|------|--|--|--|--|
| | վնասակար ազդեցության թույլատրելի մակարդակը: | 15-րդ պարբերություն | | | | | | |
| 3. | Արդյո՞ք, պահպանվում են էլեկտրասարքավորումների տարբեր մասերին ներկայացվող ներքոհիշյալ տեխնիկական պահանջները՝ | 8-րդ կետ, աղյուսակ 3 1-ին պարբերություն | | | | | | |
| 3.1 | Արդյո՞ք, էլեկտրասարքավորումները նախագծված են այնպես, որ ունեն լարման տակ գտնվող մասերի էլեկտրական հոսանքից անհրաժեշտ պաշտպանություն և ձեռքով կատարվող գործողությունները (ինչպիսիք են՝ սնուցման լարման կարգավորումը կամ սնուցման տեսակի փոփոխումը, հալուն ներդիրների և ցուցասարքերի լուսատու տարրերի փոխարինումը, արտաշարժ մասերով գործողության կատարումը) իրենց մեջ չեն կրում էլեկտրական հոսանքից առաջացող վտանգ: | 8-րդ կետ, աղյուսակ 3, 1-ին պարբերություն | տեսազննում | 0,25 | | | | |
| 3.2 | Արդյո՞ք, պահպանվում են անվտանգ գերցածր լարման շղթաների և մատչելի մասերի վերաբերյալ պահանջները՝ | 8-րդ կետ, աղյուսակ 3, 2-րդ պարբերություն | | | | | | |
| 3.2.1 | Անվտանգ գերցածր լարման շղթաներում լարումը, ինչպես շահագործման պայմաններում, այնպես էլ եզակի վնասվածքից հետո շոշափման համար անվտանգ են. | 8-րդ կետ, աղյուսակ 3, 2-րդ պարբերություն | փորձա- քննություն | 0,25 | | | | |
| 3.2.2 | Էլեկտրահարման ռիսկ՝ մատչելի մասերից կամ այն մասերից, որոնք կարող են դառնալ մատչելի (օրինակ, կափարիչը ձեռքով հանելուց հետո) չկա: | 8-րդ կետ, աղյուսակ 3, | փորձա- քննություն | 0,25 | | | | |

| | | | | | | | | |
|-----|--|--|----------------------|------|--|--|--|--|
| | | 2-րդ պարբերություն | | | | | | |
| 3.3 | Արդյո՞ք, պահպանվում են հոսանքի սահմանափակումով շղթաներին ներկայացվող պահանջները՝ հոսանքի սահմանափակումով շղթաներն ունեն այնպիսի կառուցվածք, որ էլեկտրասարքա-վորումների համար նախատեսված շահագործման պայմաններում և դրանց մասնակի վնասվելու դեպքում չեն գերազանցում թույլատրելի սահմանափակումները: | 8-րդ կետ, աղյուսակ 3, 3-րդ պարբերություն | փորձա- քննություն | 0,25 | | | | |
| 3.4 | Արդյո՞ք, պահպանվում են ցանցային սնուցման աղբյուրների անվտանգությունը՝ փոփոխական հոսանքի սնուցման ցանցից աշխատող սահմանափակ հզորությամբ ցանցային սնուցման աղբյուրը կամ սահմանափակ հզորությամբ կուտակչային աղբյուրը, որը բեռնվածքի սնուցման ժամանակ լիցքավորված է փոփոխական հոսանքի սնուցման ցանցից, իր կազմում ունի մեկուսացնող տրանսֆորմատոր | 8-րդ կետ, աղյուսակ 3, 4-րդ պարբերություն | տեսազննում | 0,25 | | | | |
| 3.5 | Արդյո՞ք, պահպանվում են պաշտպանական հողակցումանը ներկայացվող պահանջները՝ հողակցման պաշտպանական արտանցիչները մատչելի են և մակնշված համապատասխան ձևով: Պաշտպանական հողակցման հաղորդիչների և սեղմակների դիմադրությունը չի գերազանցում դիմադրության հաշվարկային արժեքները և դիմանում է համապատասխան հոսանքին | 8-րդ կետ, աղյուսակ 3, 5-րդ պարբերություն | փորձա- քննություն | 0,25 | | | | |
| 3.6 | Արդյո՞ք, պահպանվում է պաշտպանությունը գերբեռնման հոսանքից առաջնային շղթաներում գերբեռնման հոսանքից, կարճ միակցումից, | 8-րդ կետ, | փորձա- քննություն | 0,25 | | | | |

| | | | | | | | | |
|-------|--|--|-----------------|------|--|--|--|--|
| | հողակցումից պաշտպանությունը էլեկտրասարքավորումների կազմում է | աղյուսակ 3, 6-րդ պարբերություն | | | | | | |
| 3.7 | Արդյո՞ք, պահպանվում են պաշտպանական բլոկավորումը՝ նորմալ պայմաններում վտանգ ներկայացնող տեղերում, որտեղ թույլատրված չէ օպերատորի մուտքը, տեղակայված են պաշտպանական բլոկավորումներ: Այն դեպքերում, երբ այդ պահանջը հնարավոր չէ կատարել, նշված են անվտանգության վերաբերյալ ցուցումները: | 8-րդ կետ, աղյուսակ 3, 7-րդ պարբերություն | տեսազննում | 0,25 | | | | |
| 3.8 | Արդյո՞ք, պահպանվում են էլեկտրական մեկուսացումը՝ շահագործման կանխատեսելի պայմաններում մեկուսացնող նյութերը ապահովում են էլեկտրական, ջերմային և մեխանիկական ամրություն: | 8-րդ կետ, աղյուսակ 3, 8-րդ պարբերություն | փորձաքննություն | 0,25 | | | | |
| 3.8.1 | Արդյո՞ք, մեկուսացման համար չեն օգտագործվում խոնավածուծ նյութեր, ինչպես նաև ասբեստ, բնական ռետին պարունակող նյութեր: | 8-րդ կետ, աղյուսակ 3, 8-րդ պարբերություն | փորձաքննություն | 0,25 | | | | |
| 3.9 | Արդյո՞ք, պահպանվում են բացակները և կորստի ուղիները՝ բացակների չափերը այնպիսին են, որ անցումային գործընթացներից առաջացող գերլարումները, որոնք կարող են ազդել էլեկտրասարքավորումների վրա և լարման գազաթնակետային արժեքը, որը կարող է առաջանալ | 8-րդ կետ, աղյուսակ 3, 9-րդ պարբերություն | փորձաքննություն | 0,25 | | | | |

| | | | | | | | | |
|--------|---|---|----------------------|------|--|--|--|--|
| | սարքավորման մեջ, չեն բերում բացակի ծակմանը: | | | | | | | |
| 3.9.1 | Արդյո՞ք, կորստի ուղիների չափերը այնպիսին են, որ տվյալ աշխատանքային լարման և աղտոտվածության աստիճանի համար չեն լինում կայծային մակաճածկում կամ չի կատարվում մեկուսացման խախտում (շավղում): | 8-րդ կետ, աղյուսակ 3, 9-րդ պարբերություն | փորձա- քննություն | 0,25 | | | | |
| 3.10 | Արդյո՞ք, պահպանվում են էլեկտրահաղորդագծերը և միացումները՝ ներքին հաղորդալարերի և միացման մալուխների լայնական կտրվածքի մակերեսը համապատասխանում է էլեկտրասարքավորումների աշխատանքի ընթացքում նրանցով անցնող թույլատրելի երկարատև հոսանքին: Այդ պարագայում բացառվում է հաղորդիչի առավելագույն թույլատրելի ջերմաստիճանի գերազանցումը՝ պահպանելով դրա աշխատունակությունը: | 8-րդ կետ, աղյուսակ 3, 10-րդ պարբերություն | փորձա- քննություն | 0,25 | | | | |
| 3.10.1 | Արդյո՞ք, հաղորդալարերը պաշտպանված են էլեկտրասարքավորումներով պայմանավորված մեխանիկական վնասումից (սուր եզրեր, շարժական մասեր, ձգվածություն, ամրակցման ամրություն և այլն): | 8-րդ կետ, աղյուսակ 3, 10-րդ պարբերություն | փորձա- քննություն | 0,25 | | | | |
| 3.10.2 | Արդյո՞ք, պտուտակային միացումները ապահովում են հուսալի էլեկտրական հպում՝ էլեկտրասարքավորումների ծառայության ամբողջ ընթացքում: | 8-րդ կետ, աղյուսակ 3, 10-րդ պարբերություն | փորձա- քննություն | 0,25 | | | | |
| 3.11 | Արդյո՞ք, պահպանվում են փոփոխական հոսանքի ցանցին միացման պահանջները՝ միացման միջոցները | 8-րդ կետ, | տեսազննում | 0,25 | | | | |

| | | | | | | | | |
|--------|--|---|----------------------|------|--|--|--|--|
| | (չհանվող քուղեր, սեղմակներ, սարքային և մալուխային ներանցիչներ) ապահովում են անվտանգ և հուսալի միացում փոփոխական հոսանքի ցանցին և պաշտպանական հողակցմանը: | աղյուսակ 3, 11-րդ պարբերություն | | | | | | |
| 3.12 | Արդյո՞ք, մշտապես միացված էլեկտրասարքավորումներն ունեն բազմաբևեռային ցանցային անջատիչ: Անջատող սարքվածքը կամ սարքվածքները ապահովում են սպասարկման ժամանակ փոփոխական հոսանքի ցանցից էլեկտրա-սարքավորումների անջատման հնարավորությունը | 8-րդ կետ, աղյուսակ 3, 12-րդ պարբերություն | տեսազննում | 0,25 | | | | |
| 3.13 | Արդյո՞ք, շահագործման նորմալ պայմաններում էլեկտրասարքավորումները և դրանց առանձին բլոկները չեն կորցնում իրենց ֆիզիկական կայունությունը մինչև այն աստիճանը, որը կարող է վտանգել օգտագործողին և սպասարկող անձնակազմին: Կայունությունն ապահովվում է նաև էլեկտրասարքավորումներն առաքման լրակազմի մեջ ոտքերի կամ տակդիրի վրա տեղակայման ժամանակ | 8-րդ կետ, աղյուսակ 3, 13-րդ պարբերություն | տեսազննում | 0,25 | | | | |
| 3.14 | Արդյո՞ք, էլեկտրասարքավորումներն ունեն համապատասխան մեխանիկական ամրություն և նախազգծված են այնպես, որ շահագործման ընթացքում դիմակայեն հնարավոր ազդեցություններին, ինչպես նաև մնան անվտանգ նույնիսկ հնարավոր անզգույշ վերաբերմունքի դեպքում: | 8-րդ կետ, աղյուսակ 3, 14-րդ պարբերություն | փորձա- քննություն | 0,25 | | | | |
| 3.14.1 | Արդյո՞ք, կցածողեր ունեցող «ցանցային խրոցի» ձևով նախազգծված էլեկտրասարքավորումները, որոնք նախատեսված են վարդակի մեջ մտցնելու համար, այդ | 8-րդ կետ, աղյուսակ 3, | փորձա- քննություն | 0,25 | | | | |

| | | | | | | | | |
|--------|---|---|----------------------|------|--|--|--|--|
| | վարդակի բներում չեն ստեղծում չափից ավելի մեխանիկական լարում: | 14-րդ պարբերություն | | | | | | |
| 3.15 | Արդյո՞ք, էլեկտրասարքավորումների կառուցվածքը չունի օգտագործողի համար վտանգ ներկայացնող սուր եզրեր և անկյուններ: | 8-րդ կետ, աղյուսակ 3, 15-րդ պարբերություն | փորձա- քննություն | 0,25 | | | | |
| 3.15.1 | Արդյո՞ք, շահագործման պայմաններում բացառվում են կառավարման բոլոր մասերի (կոթեր, կոճակներ, բռնակներ, լծակներ) թուլացման հնարավորությունը: | | | | | | | |
| 3.15.2 | Արդյո՞ք, ցանկացած հաղորդալարի, պտուտակի, մանեկի, տափօղակի, զսպանակի և այլ նմանատիպ մասերի թուլացումը կամ անջատումը վտանգ չի առաջացնում մարդու կյանքին և առողջությանը: Օգտագործվող խրոցները և վարդակները բացառում են սխալ կցորդման հնարավորությունը: | 8-րդ կետ, աղյուսակ 3, 15-րդ պարբերություն | փորձա- քննություն | 0,25 | | | | |
| 3.15.3 | Արդյո՞ք, էլեկտրասարքավորումներում տաքացնող տարրերը պաշտպանված են այնպես, որ աշխատանքի նորմալ պայմանների խախտման դեպքում կանխվի հրդեհի առաջացման վտանգը: | 8-րդ կետ, աղյուսակ 3, 15-րդ պարբերություն | փորձա- քննություն | 0,25 | | | | |
| 3.15.4 | Արդյո՞ք, ապակու ջարդման դեպքում բացառությամբ կինեսկոպները, բացառվում է դրա բեկորներով մարդու վնասումը: | 8-րդ կետ, աղյուսակ 3, 15-րդ պարբերություն | փորձա- քննություն | 0,25 | | | | |
| 3.15.5 | Արդյո՞ք, մարտկոցներ պարունակող էլեկտրասարքավորումները նախագծված են հրդեհի պայթյունի կամ քիմիական արտահոսքի առաջացման ռիսկի | 8-րդ կետ, աղյուսակ 3, | փորձա- քննություն | 0,25 | | | | |

| | | | | | | | | |
|----------|---|---|----------------------|------|--|--|--|--|
| | նվազեցման հաշվարկով, աշխատանքի նորմալ պայմաններում և էլեկտրասարքավորումների մասնակի վնասվածքից հետո: | 15-րդ պարբերություն | | | | | | |
| 3.15.6 | Արդյո՞ք, բացառապես սնուցման աղբյուրից սնուցվող ապարատն արտադրողի կողմից նախագծված է այնպես, որ սնուցման հատուկ աղբյուրը հնարավոր չլինի փոխարինել ընդհանուր նշանակության սնուցման աղբյուրով, առանց դրա փոփոխման: էլեկտրասարքավորումների կառուցվածքը՝ | 8-րդ կետ, աղյուսակ 3, 15-րդ պարբերություն | | | | | | |
| 3.15.6.1 | ա) բացառում է վնասակար նյութերի վտանգավոր խտության հնարավոր առաջացումը, | 8-րդ կետ, աղյուսակ 3, 15-րդ պարբերություն | փորձա- քննություն | 0,25 | | | | |
| 3.15.6.2 | բ) բացառում է աշխատանքային նորմալ պայմաններում, պահման, լցման կամ դատարկման դեպքում ավելցուկային ճնշման, խտացման, գոլորշիացման, գերլցման արտահոսքի կամ քայքայման հետևանքով վտանգի առաջացումը, | 8-րդ կետ, աղյուսակ 3, 15-րդ պարբերություն | փորձա- քննություն | 0,25 | | | | |
| 3.15.6.3 | գ) ապահովում է մարդու պաշտպանությունն իոնացնող, անդրամանուշակագույն և լազերային ճառագայթման ազդեցություններից: | 8-րդ կետ, աղյուսակ 3, 15-րդ պարբերություն | փորձա- քննություն | 0,25 | | | | |
| 3.16 | Արդյո՞ք, էլեկտրասարքավորումների շարժուն մասերը, որոնք կարող են լինել մարդուն հասցված վնասվածքի հնարավոր պատճառ, տեղադրված, պարսպված և պաշտպանված են այնպես, որ ապահովեն հնարավոր վնասվածքներից կազմի անհրաժեշտ | 8-րդ կետ, աղյուսակ 3, 16-րդ պարբերություն | տեսազննում | 0,25 | | | | |

| | | | | | | | | |
|--------|--|---|----------------------|------|--|--|--|--|
| | պաշտպանությունը | | | | | | | |
| 3.17 | Արդյո՞ք, էլեկտրասարքավորումների նախատեսված շահագործման ընթացքում դրանց ոչ մի մասը չի տաքանում սահմանային ջերմաստիճանից բարձր: | 8-րդ կետ, աղյուսակ 3, 17-րդ պարբերություն | փորձա- քննություն | 0,25 | | | | |
| 3.17.1 | Արդյո՞ք, էլեկտրասարքավորումներում օգտագործվող նյութերը ընտրվում են այնպես, որ նորմալ ծանրաբեռնվածությամբ աշխատանքի ժամանակ ջերմաստիճանը չգերազանցի անվտանգ արժեքը: | 8-րդ կետ, աղյուսակ 3, 17-րդ պարբերություն | փորձա- քննություն | 0,25 | | | | |
| 3.17.2 | Արդյո՞ք, ցանցին միացված մանրակները պահող մեկուսացնող նյութը ջերմակայուն է: | 8-րդ կետ, աղյուսակ 3, 17-րդ պարբերություն | փորձա- քննություն | 0,25 | | | | |
| 3.17.3 | Արդյո՞ք, բարձր ջերմաստիճանի պայմաններում աշխատող բաղկացուցիչ մասերը հուսալի են, պարսպված կամ առանձնացված, որպեսզի չառաջացնեն հարակից նյութերի և բաղկացուցիչ մասերի գերտաքացում: | 8-րդ կետ, աղյուսակ 3, 17-րդ պարբերություն | փորձա- քննություն | 0,25 | | | | |
| 3.18 | Արդյո՞ք, բացառվում է հրդեհվելու և կրակի տարածման վտանգը, ինչպես էլեկտրասարքավորումների մեջ, այնպես էլ դրանցից դուրս՝ հրդեհի տարածումը սահմանափակող համապատասխան նյութերի, բաղկացուցիչ մասերի, կառուցվածքների և հակահրդեհային պատյանների օգտագործման միջոցով: | 8-րդ կետ, աղյուսակ 3, 18-րդ պարբերություն | փորձա- քննություն | 0,25 | | | | |
| 3.19 | Արդյո՞ք, էլեկտրասարքավորումների կառուցվածքն | 8-րդ կետ, | փորձա- | 0,25 | | | | |

| | | | | | | | | |
|--------|---|---|----------------------|------|--|--|--|--|
| | այնպիսին է, որ ոչ հպման հոսանքը, ոչ էլ պաշտպանական հողակցման հաղորդչի հոսանքը չեն ստեղծում մարդու կյանքի և առողջության համար վտանգ՝ հնարավոր կլիմայական գործոնների ազդեցությունից, որոնք կարող են առաջանալ շահագործման ժամանակ: | աղյուսակ 3, 19-րդ պարբերություն | քննություն | | | | | |
| 3.20 | Արդյո՞ք, էլեկտրասարքավորումների անվտանգությունը չի խախտվում խոնավության, ջերմաստիճանի և այլ կլիմայական գործոնների ազդեցություններից, որոնք կարող են առաջանալ շահագործման ժամանակ: | 8-րդ կետ, աղյուսակ 3, 20-րդ պարբերություն | փորձա- քննություն | 0,25 | | | | |
| 3.21 | Արդյո՞ք, մատչելի մասերի կամ դրանց միացված մասերի և մարդու կյանքի համար վտանգավոր մասերի միջև մեկուսացումը դիմանում է անցումային գործընթացներով պայմանավորված գերլարմանը կամ կարճ միակցման հոսանքին: | 8-րդ կետ, աղյուսակ 3, 21-րդ պարբերություն | փորձա- քննություն | 0,25 | | | | |
| 3.21.1 | Արդյո՞ք, կայծային պարպիչները, որոնք նախատեսված են գերլարումից պաշտպանելու համար, չեն հանդիսանում հրդեհի կամ այլ վտանգի աղբյուր: | 8-րդ կետ, աղյուսակ 3, 21-րդ պարբերություն | փորձա- քննություն | 0,25 | | | | |
| 3.22 | Արդյո՞ք, էլեկտրահարումից պաշտպանությունը ապահովված է նաև այն դեպքում, երբ էլեկտրասարքավորումներն աշխատում են անսարքության պայմաններում: | 8-րդ կետ, աղյուսակ 3, 22-րդ պարբերություն | փորձա- քննություն | 0,25 | | | | |
| 3.22.1 | Արդյո՞ք, երբ էլեկտրասարքավորումներն աշխատում են անսարքության պայմաններում, դրանց ոչ մի մասը չի տաքանում մինչև այն ջերմաստիճանը, որ | 8-րդ կետ, աղյուսակ 3, | փորձա- քննություն | 0,25 | | | | |

| | | | | | | | | |
|--------|--|---|----------------------|------|--|--|--|--|
| | էլեկտրասարքավորումների մոտակայքում ստեղծվի հրդեհի առաջացման վտանգ, էլեկտրասարքավորումից առաջացող չափից ավելի ջերմության քանակից իջնի դրանց անվտանգությունը սահմանային մակարդակից ցածր: | 22-րդ պարբերություն | | | | | | |
| 3.23 | Արդյո՞ք, ռեզիստորները, որոնց կարճ միակցումը կամ խզումն անսարքության պայմաններում աշխատանքի ժամանակ առաջացնում են անվտանգության պահանջների խախտում, ինչպես նաև ցանցային անջատիչների հպակների միջև արանքները շունտավորող ռեզիստորները, գերբեռնվածության ռեժիմում ունեն բավարար կայուն դիմադրության արժեք: Կոնդենսատորները և ինդուկտիվությունները, որոնց անսարքությունը առաջացնում է անվտանգության պահանջների խախտում և ստեղծում է էլեկտրական հոսանքից առաջացող վտանգ՝ դիմանում է համապատասխան փորձարկումներին: Պաշտպանական սարքերը և անջատիչները օգտագործվում են ըստ իրենց անվանական արժեքների և դիմանում են համապատասխան փորձարկումներին: | 8-րդ կետ, աղյուսակ 3, 23-րդ պարբերություն | փորձա- քննություն | 0,25 | | | | |
| 3.23.1 | Արդյո՞ք, էլեկտրաշարժիչները նախագծվում են այնպես, որ երկարատև նորմալ շահագործման պայմաններում նվազեցվի մեխանիկական կամ էլեկտրական անսարքությունների հավանականությունը, որոնք կարող են բերել անվտանգության խախտմանը: | 8-րդ կետ, աղյուսակ 3, 23-րդ պարբերություն | փորձա- քննություն | 0,25 | | | | |
| 3.23.2 | Արդյո՞ք, մեկուսացումը չի վնասվում, իսկ հպակները և միացումները տաքացման և թրթռման ժամանակ չեն | 8-րդ կետ, | փորձա- քննություն | 0,25 | | | | |

| | | | | | | | | |
|--------|--|---|----------------------|------|--|--|--|--|
| | խախտվեում: | աղյուսակ 3, 23-րդ պարբերություն | | | | | | |
| 3.24 | Արդյո՞ք, ցանցային ճկուն քուղերը ունեն պաշտպանական թաղանթ, լայնական հատվածքի բավարար անվանական մակերես և էլեկտրական ամրություն: | 8-րդ կետ, աղյուսակ 3, 24-րդ պարբերություն | փորձա- քննություն | 0,25 | | | | |
| 3.24.1 | Արդյո՞ք, էլեկտրասարքավորումների հետ համատեղ օգտագործվող ճկուն քուղերը, որոնք պարունակում են մարդու կյանքի համար վտանգավոր լարեր, դիմանում են բազմակի գերծռումներին և այլ մեխանիկական լարումներին, որոնք առկա են նորմալ շահագործման պայմաններում և միացվում են էլեկտրասարքավորումներին այնպես, որ լարերի միացման տեղերը չենթարկվեն ձգվածության, արտաքին պատվածքը՝ վնասման, իսկ լարը՝ գերոլորման: շարժական սարքավորումները (ինչպիսիք են երաժշտական գործիքները և դրանց հետ համատեղ աշխատող ուժեղարարները) ունեն հանվող քուղի օգնությամբ ցանցին միանալու արտաքին քուղի ներանցիչ սարք կամ երբ քուղը չի օգտագործվում, հարմարանք՝ դրա տեղադրման համար (օրինակ՝ հատվածամասի մեջ), կամ բռնակների վրա ամրացնելու համար կամ այլ հարմարանքներ: | 8-րդ կետ, աղյուսակ 3, 24-րդ պարբերություն | փորձա- քննություն | 0,25 | | | | |
| 3.25 | Արդյո՞ք, հեռուստաընդունիչի կինեսկոպն առանց լրացուցիչ պաշտպանության պայթապաշտպանված է, հակառակ դեպքում հեռուստաընդունիչը պետք է ունենա կինեսկոպի պայթյունի հետևանքներից հուսալի | 8-րդ կետ, աղյուսակ 3, | փորձա- քննություն | 0,25 | | | | |

| | | | | | | | | |
|--------|--|---|----------------------|------|--|--|--|--|
| | պաշտպանություն | 25-րդ պարբերություն | | | | | | |
| 3.26 | Արդյո՞ք, ցուցասարքի տեսողական պարամետրերը (նշանի պայծառությունը, էկրանի աշխատանքային տեսադաշտի պայծառության անհավասարությունը, պատկերի ժամանակավոր անկայունությունը (թռանցումները), գույների տարամիտման աստիճանը, պատկերի աղավաղումը) ապահովում են ցուցասարքի վրա արտապատկերվող տեղեկատվության անվտանգ և հարմար ընթերցումը: | 8-րդ կետ, աղյուսակ 3, 26-րդ պարբերություն | փորձա- քննություն | 0,25 | | | | |
| 3.26.1 | Արդյո՞ք, ցուցասարքից առաջացող դաշտերը (էկրանի էլեկտրաստատիկ պոտենցիալը, փոփոխական էլեկտրամագնիսական դաշտի էլեկտրական բաղադրիչի լարվածությունը, մագնիսական հոսքի խտությունը) օգտագործողի համար անվտանգ են: | 8-րդ կետ, աղյուսակ 3, 26-րդ պարբերություն | փորձա- քննություն | 0,25 | | | | |
| 3.27 | Արդյո՞ք, խանգարումաէմիսիայի մակարդակները ապահովում են ռադիոհեռարձակման և կապի ծառայությունների պաշտպանությունը, ինչպես նաև ընդունելի հեռավորության վրա այլ սարքավորումների պատշաճ աշխատանքի հնարավորությունը: Էլեկտրասարքավորումների խանգարումա-կայունության պարամետրերը ապահովում են ըստ նշանակության դրանց աշխատանքը շրջակա էլեկտրամագնիսական միջավայրում: | 8-րդ կետ, աղյուսակ 3, 27-րդ պարբերություն | փորձա- քննություն | 0,25 | | | | |
| 3.28 | Արդյո՞ք, էլեկտրասարքավորումներից առաջացող ակուստիկ աղմուկի մակարդակը և թրթռումներն օգտագործողի համար անվտանգ են և չեն | 8-րդ կետ, աղյուսակ 3, | փորձա- քննություն | 0,25 | | | | |

| | | | | | | | | |
|--------|--|---|----------------------|------|--|--|--|--|
| | գերազանցում թույլատրելի նորմերը: | 28-րդ պարբերություն | | | | | | |
| 3.28.1 | Արդյո՞ք, աղմուկի սպեկտրում չեն պարունակում տոնային բաղադրիչներ: | 8-րդ կետ, աղյուսակ 3, 28-րդ պարբերություն | փորձա- քննություն | 0,25 | | | | |
| 3.29 | Արդյո՞ք, մեխանիկական և կոմուտացման մաշակայունությունը կայուն է: | 8-րդ կետ, աղյուսակ 3, 29-րդ պարբերություն | փորձա- քննություն | 0,25 | | | | |
| 3.30 | Արդյո՞ք, քայքայման կայունությունը կայուն է: | 8-րդ կետ, աղյուսակ 3, 30-րդ պարբերություն | փորձա- քննություն | 0,25 | | | | |
| 4. | Ձեռքի էլեկտրասարքավորումների անվանական լարումը չի գերազանցում 250 Վ-ը: | ՀՀ կառավարության 2005 թվականի փետրվարի 3-ի N 150-Ն որոշմամբ հաստատված կանոնակարգի 12-րդ կետ | տեսազննում | 0,25 | | | | |
| 5. | Էլեկտրասարքավորումներն ունեն համապատասխան մակնշում, որը նշված է դրանց վրա և (կամ) շահագործման փաստաթղթերում: | ՀՀ կառավարության 2005 թվականի փետրվարի 3-ի N 150-Ն որոշմամբ հաստատված կանոնակարգի | տեսազննում | 0,25 | | | | |

| | | | | | | | | |
|-------|---|---|------------|------|--|--|--|--|
| | | 13-րդ կետ | | | | | | |
| 5.1 | Էլեկտրասարքավորումների վրա մակնշվածքը ընթեռնելի է, չջնջվող, երկարակյաց և զետեղված է օգտագործողի համար մատչելի տեղում: | ՀՀ կառավարության 2005 թվականի փետրվարի 3-ի N 150-Ն որոշմամբ հաստատված կանոնակարգի 13-րդ կետ | տեսազննում | 0,25 | | | | |
| 6. | Ցածր լարման էլեկտրասարքավորումների մակնշումը պարունակում է հետևյալ հիմնական և լրացուցիչ տվյալները՝ | ՀՀ կառավարության 2005 թվականի փետրվարի 3-ի N 150-Ն որոշմամբ հաստատված կանոնակարգի 14-րդ կետ | | | | | | |
| 6.1. | հիմնական տվյալներ՝ | ա) ենթակետ 1-ին պարբերություն | | | | | | |
| 6.1.1 | արտադրատեսակի անվանումը, տեսակը, մոդելը, վերափոխակը (մոդիֆիկացիան)։ | 2-րդ պարբերություն | տեսազննում | 1,0 | | | | |
| 6.1.2 | արտադրողի կամ մատակարարի անվանումը, ապրանքային նշանը (առկայության դեպքում)։ | 3-րդ պարբերություն | տեսազննում | 1,0 | | | | |
| 6.1.3 | արտադրող երկրի անվանումը։ | 4-րդ պարբերություն | տեսազննում | 1,0 | | | | |
| 6.1.4 | նշանակության և հիմնական գործառնական ցուցանիշները՝ անվանական լարումը կամ անվանական | 5-րդ պարբերություն | տեսազննում | 1,0 | | | | |

| | | | | | | | | |
|-------|---|--|------------|-----|--|--|--|--|
| | լարումների ընդգրկույթը. | | | | | | | |
| 6.1.5 | հոսանքի տեսակի պայմանական նշանը, եթե նշված չէ անվանական հաճախությունը. | 6-րդ պարբերություն | տեսազննում | 1,0 | | | | |
| 6.1.6 | էլեկտրահարումից պաշտպանության դասի պայմանական նշանը. | 7-րդ պարբերություն | տեսազննում | 1,0 | | | | |
| 6.1.7 | պատյանով ապահովվող պաշտպանության աստիճանը. | 8-րդ պարբերություն | տեսազննում | 1,0 | | | | |
| 6.1.8 | սպառվող կամ օգտակար անվանական հզորությունը կամ անվանական հոսանքը. | 8-րդ պարբերություն | տեսազննում | 1,0 | | | | |
| 6.2 | անհրաժեշտության դեպքում կիրառվող լրացուցիչ տվյալներ` | բ) ենթակետ, 1-ին պարբերություն | | | | | | |
| 6.2.1 | պտտման հաճախությունը. | 2-րդ պարբերություն | տեսազննում | 0,5 | | | | |
| 6.2.2 | արտադրողականությունը. | 3 -րդ պարբերություն | տեսազննում | 0,5 | | | | |
| 6.2.3 | զանգվածը: | 4-րդ պարբերություն | տեսազննում | 0,5 | | | | |
| 7. | էլեկտրասարքավորումների շահագործման փաստաթղթերում տրվող տեղեկատվությունը պարունակում է հետևյալ հիմնական տվյալները` | « կառավարության 2005 թվականի փետրվարի 3-ի N 150-Ն որոշմամբ հաստատված կանոնակարգի 15-րդ կետ, 1-ին պարբերություն | | | | | | |
| 7.1 | արտադրատեսակի անվանումը, տեսակը, մոդելը, | 2-րդ պարբերություն | տեսազննում | 0,5 | | | | |

| | | | | | | | | | |
|-----|---|--|------------|-----|--|--|--|--|--|
| | վերափոխակը. | | | | | | | | |
| 7.2 | արտադրողի կամ մատակարարի անվանումը, ապրանքային նշանը (առկայության դեպքում). | 3-րդ պարբերություն | տեսազննում | 0,5 | | | | | |
| 7.3 | արտադրողի և (կամ) վաճառողի գտնվելու վայրը. | 4-րդ պարբերություն | տեսազննում | 0,5 | | | | | |
| 7.4 | արտադրող երկրի անվանումը. | 5-րդ 5պարբերություն | տեսազննում | 0,5 | | | | | |
| 7.5 | էլեկտրասարքավորման հիմնական (կամ գործառնական) նշանակությունը կամ կիրառման ոլորտը, հիմնական բնութագրերը. | 6-րդ պարբերություն | տեսազննում | 0,5 | | | | | |
| 7.6 | անվտանգ և արդյունավետ տեղադրման, շահագործման, փոխադրման, պահման, նորոգման, օգտահանման (ոչնչացման) կանոնները և պայմանները (անհրաժեշտության դեպքում). | 7-րդ պարբերություն | տեսազննում | 0,5 | | | | | |
| 7.7 | արտադրողի երաշխիքային ժամկետը. | 8-րդ պարբերություն | տեսազննում | 0,5 | | | | | |
| 7.8 | արտադրանքի ծառայության ժամկետը: | 9-րդ պարբերություն | տեսազննում | 0,5 | | | | | |
| 8. | Արտադրվող կամ ներմուծվող էլեկտրասարքավորումների մակնշումը և կցվող փաստաթղթերը ձևակերպված են հայերենով: | « Կառավարության 2005 թվականի փետրվարի 3-ի N 150-Ն որոշմամբ հաստատված կանոնակարգի 16-րդ կետ | տեսազննում | 4,0 | | | | | |

**1. Էլեկտրասարքավորումների անվանումներն ըստ ԱՏԳ ԱԱ ծածկագրերի
Աղյուսակ 1**

| Էլեկտրասարքավորումների անվանումը | ԱՏԳ ԱԱ ծածկագիրը |
|---|---|
| Ձեռքի գործիքներ՝ ներկառուցված էլեկտրաշարժիչներով | 8467 (բացառությամբ 8467 11, 8467 19 000, 8467 81 000, 8467 89 000, 8467 91 000, 8467 92 000, 8467 99 000) |
| Փոշեկուլներ | 8508 (բացառությամբ 8508 70 000) |
| Էլեկտրամեխանիկական կենցաղային մեքենաներ՝ ներկառուցված էլեկտրաշարժիչներով | 8509 (բացառությամբ 8509 90 000) |
| Էլեկտրաածելիներ, մեքենաներ՝ մազերը խավատելու և մազերը հեռացնելու հարմարանքներ՝ ներկառուցված էլեկտրաշարժիչներով | 8510 (բացառությամբ 8510 90 000) |
| Էլեկտրական ոչ իներցիոն կամ կուտակման ջրատաքացուցիչներ, սուզվող էլեկտրաջեռուցիչներ, գրունտի և շենքերի տաքացման էլեկտրասարքավորումներ, էլեկտրաջերմային ապարատներ՝ մազերի խնամքի (օրինակ՝ մազերի չորացուցիչ, բիզուդի, տաք գալարացման ունելի) և ձեռքերի չորացուցիչներ, էլեկտրական արդուկներ, կենցաղային այլ | 8516 (բացառությամբ 8516 80, 8516 90 000) |

| | |
|--|---|
| Էլեկտրատաքացուցիչ սարքեր | |
| Էլեկտրական շղթաների կոմուտացիայի կամ պաշտպանության, կամ էլեկտրական շղթաներում, կամ էլեկտրական շղթաներին միացնելու համար 1000 Վ-ից ոչ ավելի լարման էլեկտրական սարքավորումներ (օրինակ՝ անջատիչներ, փոխարկիչներ, ընդհատիչներ, ռելեներ, ապահովիչներ, խրոցակների եղանիկներ և վարդակներ, էլեկտրական լամպերի կոթառներ, միացման տուփեր և այլն) | 8536 (բացառությամբ 8536 30, 8536 49 000, 8536 90) |
| Էլեկտրական շիկացման կամ գազապարպումային լամպեր, ներառյալ լույսի ուղղորդումով հերմետիկ լամպերը, ինչպես նաև աղեղային լամպեր | 8539 (բացառությամբ 8539 21 300, 8539 29 300, 8539 32, 8539 39 000, 8539 41 000, 8539 49, 8539 90) |
| 1000 Վ-ից ոչ ավելի լարման այլ էլեկտրահաղորդիչներ | 8544 42, 8544 49 |
| Լամպեր և լուսավորման սարքավորումներ, ներառյալ լուսարձակները, լամպեր լույսի նեղ ուղղվածությամբ, ցոլալապտերներ | 9405 (բացառությամբ 9405 50 000, 9405 60, 9405 91, 9405 92 000, 9405 99 000) |

2. Ցածր լարման էլեկտրասարքավորումներին ներկայացվող պահանջների տեխնիկական կանոնակարգի 2-րդ կետի համաձայն ցածր լարման էլեկտրասարքավորումներ չեն համարվում հետևյալ արտադրատեսակները՝

ռադիոլոգիական և բժշկական սարքավորումները,

կապի միջոցների համար նախատեսված սարքավորումները,

չափման միջոցները,

նավերի, ինքնաթիռների և երկաթգծային փոխադրամիջոցների համար նախատեսված հատուկ սարքավորումները,

ոազմարդյունաբերական արտադրանքը:

| | | | | |
|---|---|---|---|---|
| 1 | «Այո» - այո, առկա է, համապատասխանում է, բավարարում է | v | | |
| 2 | «Ոչ» - ոչ, առկա չէ, չի համապատասխանում, չի բավարարում | | v | |
| 3 | «Չ/պ» - չի պահանջվում, չի վերաբերվում | | | v |

Ստուգաթերթը լրացրեցին՝

պետական տեսուչ

ստորագրություն

անուն, ազգանուն

պետական տեսուչ

ստորագրություն

անուն, ազգանուն

ստորագրություն

անուն, ազգանուն

ընկերության ղեկավար՝

ստորագրություն

անուն, ազգանուն

ՀԱՅԱՍՏԱՆԻ ՀԱՆՐԱՊԵՏՈՒԹՅԱՆ ԷԿՈՆՈՄԻԿԱՅԻ ՆԱԽԱՐԱՐՈՒԹՅԱՆ

ՇՈՒԿԱՅԻ ՎԵՐԱՀՍԿՈՂՈՒԹՅԱՆ ՊԵՏԱԿԱՆ ՏԵՍՉՈՒԹՅՈՒՆ

Ստուգաթերթ N

ՄՆՆԴԱՄԹԵՐՔԻ ՀԵՏ ՇՓՎՈՂ ՊՈԼԻՄԵՐԱՅԻՆ ԵՎ ԱՅԴ ՀԻՄՔՈՎ ՊԼԱՍՏՄԱՍՍԱՅԵ ԱՐՏԱԴՐԱՆՔՆԵՐԻ ԱՏՈՒԳՄԱՆ ՎԵՐԱԲԵՐՅԱԼ (ԱՏԳԱԱ 3917 21 100, 3917 22 100, 3917 23 100, 3917 23 100, 3923 10 000, 3923 21 000, 3923 29, 3923 30, 3923 50, 3924 10 000 ծածկագրերին համապատասխան)

_____ 20 թ.

| տեսչության ստորաբաժանման անվանումը | գտնվելու վայրը | հեռախոս | | | | |
|---|----------------|---------|--|--|--------------|----------------------------------|
| <table border="1"><tr><td> </td><td> </td><td> </td><td> </td></tr></table> Անձնական կող | | | | | _____ պաշտոն | _____ անուն, ազգանուն, հայրանուն |
| | | | | | | |
| <table border="1"><tr><td> </td><td> </td><td> </td><td> </td></tr></table> Անձնական կող | | | | | _____ պաշտոն | _____ անուն, ազգանուն, հայրանուն |
| | | | | | | |
| <table border="1"><tr><td> </td><td> </td><td> </td><td> </td></tr></table> Անձնական կող | | | | | _____ պաշտոն | _____ անուն, ազգանուն, հայրանուն |
| | | | | | | |

Ստուգման սկիզբ(ամսաթիվ) _____

ավարտ _____

_____ Տնտեսվարող սուբյեկտի անվանումը

| | | | | | | | | | |
|--|--|--|--|--|--|--|--|--|--|
| | | | | | | | | | |
|--|--|--|--|--|--|--|--|--|--|

 ՀՎՀՀ

_____ Պետ. ռեգիստրի համար _____ Տնտեսվարող սուբյեկտի գործունեության ոլորտ

_____ Տնտեսվարող սուբյեկտի գտնվելու վայրը _____ Հեռախոս

_____ Տնտեսվարող սուբյեկտի ղեկավարի կամ լիազորված անձի անուն, ազգանուն, հայրանուն _____ Հեռախոս

Ստուգման հանձնարարագիր _____ ում կողմից _____ երբ է տրված _____

Ստուգման նպատակը/Ընդգրկված հարցերի համարներ _____

ՀԱՐՑԱՇԱՐ

**ՍՆՆԴԱՄԹԵՐՔԻ ՀԵՏ ՇՓՎՈՂ ՊՈԼԻՄԵՐԱՅԻՆ ԵՎ ԱՅԴ ՀԻՄՔՈՎ ՊԼԱՍՏՄԱՍՍԱՅԵ ԱՐՏԱԴՐԱՆՔՆԵՐԻ ՍՏՈՒԳՄԱՆ ՎԵՐԱԲԵՐՅԱԼ
(ԱՏԳԱԱ 3917 21 100, 3917 22 100, 3917 23 100, 3917 23 100, 3923 10 000, 3923 21 000, 3923 29, 3923 30, 3923 50, 3924 10 000**

ծածկագրերին համապատասխան)

| NN ը/կ | Հարցը | Հարցի համար հիմք հանդիսացող իրավական նորմը | Ստուգման անցկացման մեթոդը | Կշիռը | Մեկնա- բանու- թյուններ | Պատասխան | | |
|-----------|--|--|---------------------------------|-------|------------------------------|----------|----|-------------|
| | | | | | | Այո | Ոչ | Չ / պ |
| 1 | 2 | 3 | 4 | 5 | 6 | 7 | 8 | 9 |
| 1. | Արդյո՞ք, համապատասխանության պարտադիր հավաստման ենթակա և շրջանառության մեջ գտնվող առկա պլաստմասսայե արտադրանքներն ուղեկցված են համապատասխանության նշանի մակնշմամբ, համապատասխանության սերտիֆիկատով կամ գրանցված համապատասխանության հայտարարագրով: | ՀՀ կառավարության 2005 թվականի մայիսի 25-ի N 679-Ն որոշմամբ հաստատված կանոնակարգի 6-րդ կետ | Փաս- տաթղթային | 10.0 | | | | |
| 2. | Արդյո՞ք, պահպանվում են պլաստմասսայե արտադրանքներից սննդամթերքի կամ դրա մոդելային լուծույթների մեջ արտազատվող առանձին վնասակար քիմիական նյութերի սահմանված ներքոհիշյալ թույլատրելի քանակությունները՝ | ՀՀ կառավարության 2005 թվականի մայիսի 25-ի N 679-Ն որոշմամբ հաստատված կանոնակարգի 9-րդ կետ | | | | | | |

| | | | | | | | | |
|-------|---|---|-----------------|-----|--|--|--|--|
| 2.1 | Պոլիօլեֆիններ (պոլիէթիլեն, պոլիպրոպիլեն), ֆենոլֆորմալդեհիդային և ամինաֆորմալդեհիդային խեժերից ֆորմալդեհիդի սահմանային թույլատրելի քանակությունը, ոչ ավելի է 0,1 մգ/դմ ³ - ից. | 9-րդ կետ, 2-րդ աղյուսակ, 1-ին պարբերություն | փորձաքննություն | 0,5 | | | | |
| 2.2 | Պոլիստիրոլի և ստիրոլի համապոլիմերներից ստիրոլի սահմանային թույլատրելի քանակությունը, ոչ ավելի է 0,01 մգ/դմ ³ - ից. | 9-րդ կետ, 2-րդ աղյուսակ, 2-րդ պարբերություն | փորձաքննություն | 0,5 | | | | |
| 2.3 | Պոլիվինիլքլորիդ (ՊՎԷ)-ից վինիլքլորիդի սահմանային թույլատրելի քանակությունը, ոչ ավելի է 0,01 մգ/դմ ³ , (1,0 մգ/կգ պատրաստի արտադրանքի) | 9-րդ կետ, 2-րդ աղյուսակ, 3-րդ պարբերություն | փորձաքննություն | 0,5 | | | | |
| 2.4 | Պոլիկարբոնատ, ֆենոլֆորմալդեհիդային խեժերից ֆենոլի սահմանային թույլատրելի քանակությունը, ոչ ավելի է 0,05 մգ/դմ ³ - ից. | 9-րդ կետ, 2-րդ աղյուսակ, 4-րդ պարբերություն | փորձաքննություն | 0,5 | | | | |
| 2.5 | Ակրիլոնիտրիլի համապոլիմերներ բուֆադիենի և ստիրոլի հետ՝ ստիրոլի սահմանային թույլատրելի քանակությունը, ոչ ավելի է 0,1 մգ/դմ ³ - ից. | 9-րդ կետ, 2-րդ աղյուսակ, 5-րդ պարբերություն | փորձաքննություն | 0,5 | | | | |
| 2.5.1 | Ակրիլոնիտրիլի համապոլիմերներ բուֆադիենի և ստիրոլի հետ՝ ակրիլոնիտրիլի սահմանային թույլատրելի քանակությունը, ոչ ավելի է 0,2 մգ/դմ ³ - ից. | 9-րդ կետ, 2-րդ աղյուսակ, 5-րդ պարբերություն | փորձաքննություն | 0,5 | | | | |
| 2.6 | Պոլիմեթիլմետակրիլատ- մեթիլմետակրիլատի սահմանային թույլատրելի քանակությունը, ոչ ավելի է 0,2 մգ/դմ ³ - ից. | 9-րդ կետ, 2-րդ աղյուսակ, 6-րդ պարբերություն | փորձաքննություն | 0,5 | | | | |
| 2.6 | Պոլիամիդ66- հեքսամեթիլենդիամինի սահմանային | 9-րդ կետ, 2-րդ աղյուսակ, 7- | փորձաքննություն | 0,5 | | | | |

| | | | | | | | | |
|-----|---|--|-----------------|-----|--|--|--|--|
| | թույլատրելի քանակությունը, ոչ ավելի է 0,001 մգ/դմ ³ - ից. | րդ պարբերություն | քննություն | | | | | |
| 2.7 | Պոլիամիդ 6 - E-կապրոլակտամի սահմանային թույլատրելի քանակությունը, ոչ ավելի է 0,05 մգ/դմ ³ - ից. | 9-րդ կետ, 2-րդ աղյուսակ, 8-րդ պարբերություն | փորձաքննություն | 0,5 | | | | |
| 2.8 | Պոլիէթիլենտերեֆտալատ- ացետալդեհիդի սահմանային թույլատրելի քանակությունը, ոչ ավելի է 2.0 մգ/դմ ³ - ից. | 9-րդ կետ, 2-րդ աղյուսակ, 9-րդ պարբերություն | փորձաքննություն | 0,5 | | | | |
| 3. | Արդյո՞ք, պլաստմասսայե արտադրանքների հետ սննդամթերքը կամ մոդելային լուծույթները համապատասխան ջերմաստիճանաժամանակային պայմաններում շփվելուց հետո փոփոխություն չի կատարվում 1 բալից ավելի՝ | ՀՀ կառավարության 2005 թվականի մայիսի 25-ի N 679-Ն որոշմամբ հաստատված կանոնակարգի 10-րդ կետ | | | | | | |
| 3.1 | լուծույթի հոտի | ա) ենթակետ | փորձաքննություն | 0,5 | | | | |
| 3.2 | կողմնակի համի առաջացում, | բ) ենթակետ | փորձաքննություն | 0,5 | | | | |
| 3.3 | լուծույթի թափանցիկության և գույնի փոփոխություն: | գ) ենթակետ | փորձաքննություն | 0,5 | | | | |
| 4. | Արդյո՞ք, պլաստմասսայե արտադրանքների մակերևույթը | ՀՀ կառավարության | տեսազննում | 2,0 | | | | |

| | | | | | | | | |
|-----|---|---|-------------------|-----|--|--|--|--|
| | հարթ է, մաքուր, առանց բշտիկների: | 2005 թվականի մայիսի 25-ի N 679-Ն որոշմամբ հաստատված կանոնակարգի 11-րդ կետ | | | | | | |
| 4.1 | Արդյո՞ք, պլաստմասսայե արտադրանքները չունեն սուր (կտրող, ծակող) եզրեր, միջանցիկ անցքեր, եթե դրանք պայմանավորված չեն արտադրանքի գործառույթային նշանակությամբ: | 11-րդ կետ | տեսազննում | 2,0 | | | | |
| 4.2 | Արդյո՞ք, պլաստմասսայե տարաների կամ խոհանոցային արտադրանքների հենվող մակերևույթի վրա դուրս եկած ձուլալցոն բացակայում է: | 11-րդ կետ | տեսազննում | 2,0 | | | | |
| 5. | Արդյո՞ք, պլաստմասսայե արտադրանքները (բացառությամբ պոլիմերային թաղանթներից պատրաստված սառը և սորուն սննդամթերքի համար նախատեսված արտադրանքների) կայուն են (70?5)°C ջերմաստիճանի ջրի նկատմամբ (պահպանում են արտաքին տեսքը և գույնը, չեն ձևախախտվում և չեն ճաքում, չեն փոխում ջրի գույնը): | ՀՀ կառավարության 2005 թվականի մայիսի 25-ի N 679-Ն որոշմամբ հաստատված կանոնակարգի 12-րդ կետ | փորձա- քննություն | 0,5 | | | | |
| 5.1 | Արդյո՞ք, պահածոյացման բանկաների համար նախատեսված պլաստմասսայե կափարիչները կայուն են (95?5)°C ջերմաստիճանում կափարիչների մակերևույթին չեն առաջանում փչուկներ, ճաքեր, շերտատում, ինչպես նաև կափարիչի | ՀՀ կառավարության 2005 թվականի | փորձա- քննություն | 0,5 | | | | |

| | | | | | | | | |
|----|---|---|----------------------|-----|--|--|--|--|
| | ամբողջությունը խախտող այլ թերություններ: | մայիսի 25-ի N 679-Ն որոշմամբ հաստատված կանոնակարգի 12-րդ կետ | | | | | | |
| 6. | Արդյո՞ք, գունավոր պլաստմասսայե արտադրանքների գունանյութերի արտազատում չի կատարվում և դրանք կայուն են շփման նկատմամբ: | ՀՀ կառավարության 2005 թվականի մայիսի 25-ի N 679-Ն որոշմամբ հաստատված կանոնակարգի 13-րդ կետ | փորձա- քննություն | 1,0 | | | | |
| 7. | Արդյո՞ք, պլաստմասսայե արտադրանքները կայուն են թթվային լուծույթների և լվացող միջոցների նկատմամբ: | ՀՀ կառավարության 2005 թվականի մայիսի 25-ի N 679-Ն որոշմամբ հաստատված կանոնակարգի 14-րդ կետ | փորձա- քննություն | 1,0 | | | | |
| 8. | Արդյո՞ք, պլաստմասսայե արտադրանքները կայուն են կեղտոտման նկատմամբ, լավ լվացվում են և մակերևույթի վրա լվացումից հետո նկատելի փոփոխություններ չեն առաջանում: | ՀՀ կառավարության 2005 թվականի մայիսի 25-ի | փորձա- քննություն | 1,0 | | | | |

| | | | | | | | | |
|------|---|--|-----------------|-----|--|--|--|--|
| | | N 679-Ն որոշմամբ հաստատված կանոնակարգի 15-րդ կետ | | | | | | |
| 9. | Արդյո՞ք, կափարիչներով կամ խցանափակման այլ միջոցներով հերմետիկ փակված պլաստմասսայե տարաները դիմանում են 20 կՊա ներքին ավելցուկային ճնշմանը և պահպանում են հերմետիկությունը: | ՀՀ կառավարության 2005 թվականի մայիսի 25-ի N 679-Ն որոշմամբ հաստատված կանոնակարգի 17-րդ կետ | փորձաքննություն | 0,5 | | | | |
| 10. | Արդյո՞ք, պոլիմերային թաղանթից պատրաստված բռնակներով պարկերը և տոպրակները կայուն են առավելագույն բեռնվածքին ավելացված 1 կգ: | ՀՀ կառավարության 2005 թվականի մայիսի 25-ի N 679-Ն որոշմամբ հաստատված կանոնակարգի 20-րդ կետ | փորձաքննություն | 1,0 | | | | |
| 10.1 | Արդյո՞ք, պոլիմերային թաղանթից պատրաստված առանց բռնակի պարկերի և տոպրակների սեղմակները դիմանում են 0,5 կգ-ից ոչ պակաս խզման ճիգին, եռակցման կարի քայքայման ամրությունը թաղանթի (որից պատրաստված է արտադրանքը) ամրության 65 %-ից ոչ պակաս է, իսկ բռնակների (բացի ներհատված բռնակներից) եռակցման կարի խզման ճիգը՝ 10 (1,0) | ՀՀ կառավարության 2005 թվականի մայիսի 25-ի N 679-Ն որոշմամբ | փորձաքննություն | 0,5 | | | | |

| | | | | | | | | |
|------|---|---|------------------|-----|--|--|--|--|
| | Ն(կգ)-ից ոչ պակաս: | հաստատված կանոնակարգի 20-րդ կետ | | | | | | |
| 11. | Արդյո՞ք, պոլիմերային թաղանթից պատրաստված արտադրանքների եռակցման կարերը հավասարաչափ են, առանց ծակատումների և թույլ չտալիս ջրի արտահոսք: | ՀՀ կառավարության 2005 թվականի մայիսի 25-ի N 679-Ն որոշմամբ հաստատված կանոնակարգի 21 -րդ կետ, 1-ին պարբերություն | փորձա-քննություն | 0,5 | | | | |
| 11.1 | Արդյո՞ք, պոլիմերային թաղանթից պատրաստված պարկերը և տոպրակները, որոնք նախատեսված են վակուում և իներտ գազի միջավայրում սննդամթերքի փաթեթավորման համար՝ հերմետիկ են: | ՀՀ կառավարության 2005 թվականի մայիսի 25-ի N 679-Ն որոշմամբ հաստատված կանոնակարգի 21 -րդ կետ, 2-րդ պարբերություն | փորձա-քննություն | 0,5 | | | | |
| 12. | Արդյո՞ք, խցանափակման պլաստմասսայե արտադրանքները | ՀՀ կառավարության | փորձա- | 1,0 | | | | |

| | | | | | | | | |
|-----|---|---|------------------|-----|--|--|--|--|
| | ապահովում են խցանափակված տարաների հերմետիկությունը: | 2005 թվականի մայիսի 25-ի N 679-Ն որոշմամբ հաստատված կանոնակարգի 22 -րդ կետ | քննություն | | | | | |
| 13. | Արդյո՞ք, խցանափակման պլաստմասսայե արտադրանքները (խցանները) կայուն են 9 կգ/սմ ² ճնշման դիմադրության և (կամ) պաստերացման պայմանների՝ (60?5) °C ջերմաստիճանի նկատմամբ: | ՀՀ կառավարության 2005 թվականի մայիսի 25-ի N 679-Ն որոշմամբ հաստատված կանոնակարգի 23 -րդ կետ | փորձա-քննություն | 0,5 | | | | |
| 14. | Արդյո՞ք, պոլիվինիլքլորիդային չպլաստիֆիկացված ճնշումային խողովակները, կախված ամրության պաշարի 2.5 (ՊՎՔ 100) և 2.0 (ՊՎՔ 125) գործակիցներից և MRS=25 ՄՊա նվազագույն երկարատև ամրությունից համապատասխանում են ներքոհիշյալ նորմերին՝ | ՀՀ կառավարության 2005 թվականի մայիսի 25-ի N 679-Ն որոշմամբ հաստատված կանոնակարգի 24 -րդ կետ 6-րդ աղյուսակ | | | | | | |

| | | | | | | | | |
|----------|--|--|--|-----|--|--|--|--|
| 14.1 | <p>Մակերևույթի արտաքին տեսքը՝</p> <p>Խողովակների ներքին և արտաքին մակերևույթները հարթ են: Խողովակների արտաքին, ներքին և կողային մակերևույթներին անգն աչքով նկատելի բշտիկներ, ճաքեր, փչուկներ, կտրվածքներ չկան:</p> | <p>24 -րդ կետ, 6-րդ աղյուսակ, 1-ին ենթակետ</p> | <p>փորձա- քննություն, զննում</p> | 0,5 | | | | |
| 14.1.1 | <p>Մակերևույթի գույնը՝</p> <p>Մուգ գորշ է: Երանգները չեն սահմանափակվում:</p> | <p>24 -րդ կետ, 6-րդ աղյուսակ, 1-ին ենթակետ</p> | <p>փորձա- քննություն, զննում</p> | 0,5 | | | | |
| 14.1.2 | <p>Կայունությունը 20 °C ջերմաստիճանում ներքին հաստատուն ճնշման տակ , ժ, ոչ պակաս խողովակի պատի սկզբնական.</p> | <p>24 -րդ կետ, 6-րդ աղյուսակ, 2-րդ ենթակետ</p> | | | | | | |
| 14.1.2.1 | <p>42 ՄՊա լարվածության դեպքում՝ 1</p> | <p>24 -րդ կետ, 6-րդ աղյուսակ, 2-րդ ենթակետ</p> | <p>փորձա- քննություն</p> | 0,5 | | | | |
| 14.1.2.2 | <p>35 ՄՊա լարվածության դեպքում՝ 100</p> | <p>24 -րդ կետ, 6-րդ աղյուսակ, 2-րդ ենթակետ</p> | <p>փորձա- քննություն</p> | 0,5 | | | | |
| 14.1.3 | <p>Կայունությունը 60 °C ջերմաստիճանում ներքին հաստատուն ճնշման դեպքում, ժ, ոչ պակաս.</p> | <p>24 -րդ կետ, 6-րդ աղյուսակ, 3-րդ ենթակետ</p> | | | | | | |
| 14.1.3.1 | <p>ՊՎՔ 100 խողովակի համար՝ խողովակի պատի 10,0 ՄՊա սկզբնական լարվածության դեպքում՝ 1000</p> | <p>24 -րդ կետ, 6-րդ աղյուսակ,</p> | <p>փորձա- քննություն</p> | 0,5 | | | | |

| | | | | | | | | |
|----------|---|---|----------------------|------|--|--|--|--|
| | | 3-րդ ենթակետ | | | | | | |
| 14.1.3.2 | ՊՎՔ 125 խողովակի համար՝ խողովակի պատի 12,5 ՄՊա սկզբնական լարվածության դեպքում՝ 1000 | 24 -րդ կետ, 6-րդ աղյուսակ, 3-րդ ենթակետ | փորձա- քննություն | 0,5 | | | | |
| 14.1.4 | Հարվածական ամրությունը՝ ըստ Շարպի (փշրված նմուշների քանակը), %, ոչ ավելի՝ 10 | 24 -րդ կետ, 6-րդ աղյուսակ, 4-րդ ենթակետ | փորձա- քննություն | 0,5 | | | | |
| 14.1.5 | Խողովակի երկարության փոփոխումը տաքացումից հետո, %, ոչ ավելի՝ 5 | 2 -րդ կետ, 6-րդ աղյուսակ, 5-րդ ենթակետ | փորձա- քննություն | 0,5 | | | | |
| 14.1.6 | Հոսունության սահմանը՝ 12 մմ-ից մեծ տրամագծով (d) խողովակների ձգման դեպքում, ՄՊա, ոչ պակաս՝ 49 | 24 -րդ կետ, 6-րդ աղյուսակ, 6-րդ ենթակետ | փորձա- քննություն | 0,5 | | | | |
| 14.1.7 | Հարաբերական երկարացումը՝ 12 մմ-ից մեծ տրամագծով (d) խողովակների խզման դեպքում, %, ոչ պակաս՝ 25 | 24 -րդ կետ, 6-րդ աղյուսակ, 7-րդ ենթակետ | փորձա- քննություն | 0,5 | | | | |
| 14.1.8 | Փափկացման ջերմաստիճանը՝ ըստ Վիկի, °C, ոչ պակաս՝ 78 | 24 -րդ կետ, 6-րդ աղյուսակ, 8-րդ ենթակետ | փորձա- քննություն | 0,25 | | | | |
| 14.1.9 | P տիպի փողալայնուկով խողովակի հավաքովի հանգույցների կայունությունը 20 °C ջերմաստիճանում ներքին հաստատուն ճնշման դեպքում, փորձարկման ժամանակը, Ժ, ոչ | 24 -րդ կետ, 6-րդ աղյուսակ, | | | | | | |

| | | | | | | | | |
|----------|---|---|----------------------|------|--|--|--|--|
| | պակաս. | 9-րդ ենթակետ | | | | | | |
| 14.1.9.1 | ՊՎՔ 100 խողովակի համար՝ 4,2 ՄՊա առավելագույն ճնշման (MOP) դեպքում՝ 1 3,2 ՄՊա առավելագույն ճնշման (MOP) դեպքում՝ 1000 | 24 -րդ կետ, 6-րդ աղյուսակ, 9-րդ ենթակետ | փորձա- քննություն | 0.25 | | | | |
| 14.1.9.2 | ՊՎՔ 125 խողովակի համար՝ 3,36 ՄՊա առավելագույն ճնշման (MOP) դեպքում՝ 1 2,56 ՄՊա առավելագույն ճնշման (MOP) դեպքում՝ 1000 | 24 -րդ կետ, 6-րդ աղյուսակ, 9-րդ ենթակետ | փորձա- քննություն | 0,5 | | | | |
| 14.1.10 | Անթափանցիկությունը, %, ոչ ավելի՝ 0,02 | 24 -րդ կետ, 6-րդ աղյուսակ, 10-րդ ենթակետ | փորձա- քննություն | 0,5 | | | | |
| 15. | Արդյո՞ք, պլաստմասսայե արտադրանքների յուրաքանչյուր միավորի (խցանափակման ապրանքների յուրաքանչյուր փաթեթավորման միավորի (տուփի, արկղի, պարկի և այլնի) հատակին կամ ներքևի մասում, իսկ խողովակների մակերևույթին յուրաքանչյուր 1 մ հեռավորության վրա, փորագրման, տպագրական, դրոշմագրման, դրոշմատպման կամ կաղապարման մեթոդով հստակ, պարզ և դյուրընթեռնելի ձևով մակնշված է հետևյալ տվյալները՝ | ՀՀ կառավարության 2005 թվականի մայիսի 25-ի N 679-Ն որոշմամբ հաստատված կանոնակարգի 26-րդ կետ | | | | | | |
| 15.1 | արտադրող կազմակերպության անվանումը և (կամ) | ա) ենթակետ | տեսազննում | 1,5 | | | | |

| | | | | | | | | |
|------|--|--|------------|-----|--|--|--|--|
| | ապրանքային նշանը, գտնվելու վայրը. | | | | | | | |
| 15.2 | պոլիմերային նյութի (որից պատրաստվել է արտադրանքը) անվանումը և (կամ) մակնիշը. | բ) ենթակետ | տեսազննում | 1,5 | | | | |
| 15.3 | «Սննդամթերքի համար» կամ «Սորուն սննդամթերքի համար» կամ «Սառը սննդամթերքի համար» կամ «Տաք սննդամթերքի համար» բառերը կամ «Սննդ» հապավումը. | գ) ենթակետ | տեսազննում | 1,5 | | | | |
| 15.4 | պլաստմասսայե տարաների համար լրացուցիչ նշված է նաև դրանց տարողությունը. | դ) ենթակետ | տեսազննում | 1,5 | | | | |
| 15.5 | պոլիմերային նյութի երկրորդային վերամշակման հնարավորության նշանը, ինչպես նաև շրջակա միջավայրի մաքրությունն ապահովող, դրա աղտոտումը բացառող և պլաստմասսայե արտադրանքների երկրորդային վերամշակման համար դրանց հավաքման նշանը: | ե) ենթակետ | տեսազննում | 1,5 | | | | |
| 16. | Այն դեպքերում, երբ տեխնոլոգիապես անհնար է մակնշումն իրականացնել պլաստմասսայե արտադրանքի վրա՝ դրա արտադրման ընթացքում, ինչպես նաև ոչ նկարագարող պարկերի (տոպրակների) համար՝ մակնշման տվյալներն արդյո՞ք, տրվում են պլաստմասսայե արտադրանքին կցվող կամ փաթեթվածքի մեջ ներդրվող պիտակների վրա: | ՀՀ կառավարության 2005 թվականի մայիսի 25-ի N 679-Ն որոշմամբ հաստատված կանոնակարգի 27-րդ կետ | տեսազննում | 1,5 | | | | |
| 17. | Արդյո՞ք, պլաստմասսայե արտադրանքների (բացառությամբ պոլիմերային թաղանթից պատրաստված պարկերի և տոպրակների) փոխադրական տարայի վրա մակնշված է «Փխրուն» | ՀՀ կառավարության 2005 թվականի | տեսազննում | 0,5 | | | | |

| | | | | | | | | |
|------|---|---|------------|-----|--|--|--|--|
| | է, Ջգոյշ», «Վերև»: | մայիսի 25-ի N 679-Ն որոշմամբ հաստատված կանոնակարգի 28-րդ կետ | | | | | | |
| 18. | Արդյո՞ք, պլաստմասսայե արտադրանքները, բացառությամբ խողովակների, առանձին-առանձին կամ խմբակային՝ ըստ տեսակների փաթեթավորված են այնպիսի նյութերով և միջոցներով, որոնք ապահովում են պլաստմասսայե արտադրանքների պահպանվածությունը և անվտանգությունը՝ դրանց պահման, փոխադրման և իրացման ժամանակ: | ՀՀ կառավարության 2005 թվականի մայիսի 25-ի N 679-Ն որոշմամբ հաստատված կանոնակարգի 29-րդ կետ, 1-ին պարբերություն | տեսազննում | 0,5 | | | | |
| 18.1 | Արդյո՞ք, փաթեթվածքի զանգվածը գերազանցում է 30 կիլոգրամը: | 2-րդ պարբերություն | տեսազննում | 0,5 | | | | |
| 18.2 | Արդյո՞ք, խողովակները փաթեթավորված են կապոցների ձևով՝ դրանք ամրացնելով ոչ պակաս 2 տեղում, այնպես, որպեսզի ամրացման տեղերի հեռավորությունը լինի 2-2,5 մ: | 3-րդ պարբերություն | տեսազննում | 0,5 | | | | |
| 19. | Արդյո՞ք, պլաստմասսայե արտադրանքները պահվում են փակ տարածքներում պաշտպանելով արևի ճառագայթների ուղիղ ազդեցությունից, մինուս 50°C-ից մինչև 50°C ջերմաստիճանում: | ՀՀ կառավարության 2005 թվականի | տեսազննում | 0,5 | | | | |

| | | | | | | | | |
|------|---|---|------------|-----|--|--|--|--|
| | | մայիսի 25-ի N 679-Ն որոշմամբ հաստատված կանոնակարգի 31-րդ կետ, 1-ին պարբերություն | | | | | | |
| 19.1 | Արդյո՞ք, փաթեթավորված վիճակում պահման ժամանակ պլաստմասսայե արտադրանքները դարսված են դարսակաշարերով՝ 3 մ-ից ոչ ավելի բարձրությամբ և ջեռուցման սարքերից 1 մ-ից ոչ պակաս հեռավորությամբ: | ՀՀ կառավարության 2005 թվականի մայիսի 25-ի N 679-Ն որոշմամբ հաստատված կանոնակարգի 31-րդ կետ, 2-րդ պարբերություն | տեսազննում | 0,5 | | | | |

| | | | | |
|---|---|---|---|---|
| 1 | «Այո» - այո, առկա է, համապատասխանում է, բավարարում է | V | | |
| 2 | «Ոչ» - ոչ, առկա չէ, չի համապատասխանում, չի բավարարում | | V | |
| 3 | «Չ/պ» - չի պահանջվում, չի վերաբերվում | | | V |

Ստուգաթերթը լրացրեցին՝

պետական տեսուչ

ստորագրություն

անուն, ազգանուն

պետական տեսուչ

ստորագրություն

անուն, ազգանուն

ստորագրություն

անուն, ազգանուն

ընկերության ղեկավար՝

ստորագրություն

անուն, ազգանուն

ՀԱՅԱՍՏԱՆԻ ՀԱՆՐԱՊԵՏՈՒԹՅԱՆ ԷԿՈՆՈՄԻԿԱՅԻ ՆԱԽԱՐԱՐՈՒԹՅԱՆ
ՇՈՒԿԱՅԻ ՎԵՐԱՀՍԿՈՂՈՒԹՅԱՆ ՊԵՏԱԿԱՆ ՏԵՍՉՈՒԹՅՈՒՆ

Ստուգաթերթ N

ՌԱԴԻՈՍԱՐՔԱՎՈՐՈՒՄՆԵՐԻ ԵՎ ՀԵՌԱՀԱՂՈՐԴԱԿՑՈՒԹՅԱՆ ՎԵՐՋՆԱԿԵՏԱՅԻՆ
ՍԱՐՔԱՎՈՐՈՒՄՆԵՐԻ ՍՏՈՒԳՄԱՆ ՎԵՐԱԲԵՐՅԱԼ
(ԱՏԳԱԱ * ծածկագրերին համապատասխան՝ ցանկը կցվում է)

_____ 20 թ.

տեսչության ստորաբաժանման անվանումը

գտնվելու վայրը

հեռախոս

| | | | | |
|--|--|--|--|--|
| | | | | |
|--|--|--|--|--|

Անձնական կոդ

պաշտոն

անուն, ազգանուն, հայրանուն

| | | | | |
|--|--|--|--|--|
| | | | | |
|--|--|--|--|--|

Անձնական կոդ

պաշտոն

անուն, ազգանուն, հայրանուն

| | | | | |
|--|--|--|--|--|
| | | | | |
|--|--|--|--|--|

Անձնական կոդ

պաշտոն

անուն, ազգանուն, հայրանուն

Ստուգման սկիզբ(ամսաթիվ)՝ _____

ավարտ՝ _____

| | | | | | | | | | |
|--|--|--|--|--|--|--|--|--|--|
| | | | | | | | | | |
|--|--|--|--|--|--|--|--|--|--|

Տնտեսվարող սուբյեկտի անվանումը

ՀՎՀՀ

Պետ. ռեգիստրի համար

Տնտեսվարող սուբյեկտի գործունեության ոլորտ

Տնտեսվարող սուբյեկտի գտնվելու վայրը

Հեռախոս

Տնտեսվարող սուբյեկտի ղեկավարի կամ լիազորված անձի անուն, ազգանուն, հայրանուն

Հեռախոս

Ստուգման հանձնարարագիր _____ ում կողմից _____ երբ է տրված _____

Ստուգման նպատակը/Ընդգրկված հարցերի համարներ _____

ՀԱՐՑԱՇԱՐ

**ՈԱԴԻՈՍԱՐՔԱՎՈՐՈՒՄՆԵՐԻ ԵՎ ՀԵՌԱՀԱՂՈՐԴԱԿՑՈՒԹՅԱՆ ՎԵՐՋՆԱԿԵՏԱՅԻՆ ՍԱՐՔԱՎՈՐՈՒՄՆԵՐԻ ԱՏՈՒԳՄԱՆ ՎԵՐԱԲԵՐՅԱԼ
(ԱՏԳԱԱ * ծածկագրերին համապատասխան՝ ցանկը կցվում է)**

| NN ը/կ | Հարցը | Հարցի համար հիմք հանդիսացող իրավական նորմը | Ստուգման անցկացման մեթոդը | Կշիռը | Մեկնա- բանու- թյուններ | Պատասխան | | |
|-----------|---|--|---------------------------------|-------|------------------------------|----------|----|-----|
| | | | | | | Այո | Ոչ | Զ/պ |
| 1 | 2 | 3 | 4 | | 5 | 6 | 7 | 8 |
| 1. | Արդյո՞ք, (ԱՏԳԱԱ 8517 61 000, 8517 62 000, 8525 50 000, 8525 60 000 ծածկագրերին համապատասխան) ռադիոսարքավորումները և հեռահաղորդակցության վերջնակետային սարքավորումները (այսուհետ՝ սարքավորումներ) ուղեկցված են համապատասխանության սերտիֆիկատով կամ համապատասխանության նշանի մակնշմամբ: | ՀՀ կառավարության 2005 թվականի դեկտեմբերի 15-ի N2228-Ն որոշմամբ հաստատված կանոնակարգի 5-րդ, 7-րդ և 8-րդ կետեր | Փաստաթղթային | 10,0 | | | | |
| 2. | Արդյո՞ք, սարքավորումների, ցանցի ֆիզիկական բաղադրիչների կամ դրա գործառույթների առանց վնասելու օգտագործումը, ինչպես նաև ցանցային ռեսուրսների օգտագործումը չեն առաջացնում էլեկտրոնային հաղորդակցության ծառայության որակի անընդունելի փոփոխություններ: | ՀՀ կառավարության 2005 թվականի դեկտեմբերի 15-ի N2228-Ն որոշմամբ հաստատված կանոնակարգի 12-րդ կետ | փորձաքննություն | 2,0 | | | | |

| | | | | | | | | |
|-----|---|---|------------|------|--|--|--|--|
| 3. | Արդյո՞ք, սարքավորումներն ունեն համապատասխան մակնշում, որը նշված է դրանց վրա և (կամ) դրանց փաթեթվածքների վրա երևացող տեղում և (կամ) շահագործման փաստաթղթերում: | <p>ՀՀ կառավարության 2005 թվականի դեկտեմբերի 15-ի N2228-Ն որոշմամբ հաստատված կանոնակարգի 16-րդ կետ</p> | տեսազննում | 10,0 | | | | |
| 3.1 | Արդյո՞ք, սարքավորումների վրա մակնշվածքը ընթեռնելի է՝ չջնջվող և երկարակյաց, գետեղված է օգտագործողի համար մատչելի տեղում. | <p>ՀՀ կառավարության 2005 թվականի դեկտեմբերի 15-ի N2228-Ն որոշմամբ հաստատված կանոնակարգի</p> | տեսազննում | 10,0 | | | | |

| | | | | | | | | |
|-----|---|--|------------|-----|--|--|--|--|
| | | 16-րդ կետ | | | | | | |
| 4. | Արդյո՞ք, սարքավորումների մակնշումը պարունակում է հետևյալ տեղեկությունները՝ | <p>«Կառավարության 2005 թվականի դեկտեմբերի 15-ի N2228-Ն որոշմամբ հաստատված կանոնակարգի 17-րդ կետ՝</p> | | | | | | |
| 4.1 | սարքավորման պայմանական անվանումը, մակնիշը, մոդելը, վերափոխակը (մոդիֆիկացիան), դասը (անհրաժեշտության դեպքում) և ծածկագիրը. | ա) ենթակետ | տեսազննում | 3,0 | | | | |
| 4.2 | արտադրողի կամ մատակարարի անվանումը, ապրանքային կամ ֆիրմային նշանը (առկայության դեպքում) և գտնվելու վայրը. | բ) ենթակետ | տեսազննում | 3,0 | | | | |

| | | | | | | | | |
|-------|--|------------|------------|-----|--|--|--|--|
| 4.3 | անվանական լարումը կամ անվանական լարումների ընդգրկույթը, հոսանքի տեսակի պայմանական նշանը, | գ) ենթակետ | տեսազննում | 2,0 | | | | |
| 4.3.1 | փոփոխական հոսանքի դեպքում հաճախությունները, անվանական հոսանքը և սպառվող կամ օգտակար անվանական հզորությունը. | գ) ենթակետ | տեսազննում | 3,0 | | | | |
| 4.4 | արտադրման ամսաթիվը (ամիսը, տարին) և գործարանային համարը. | դ) ենթակետ | տեսազննում | 2,0 | | | | |
| 4.5 | վտանգի մասին նախազգուշացումները և նախազգուշական միջոցներ ձեռնարկելու վերաբերյալ ցուցումները (անհրաժեշտության դեպքում). | ե) ենթակետ | տեսազննում | 3,0 | | | | |
| 4.6 | նորմատիվ փաստաթղթի նշագիրը (առկայության դեպքում): | զ) ենթակետ | տեսազննում | 2,0 | | | | |

1. Ռադիոսարքավորումների և հեռահաղորդակցության վերջնակետային սարքավորումների տեխնիկական կանոնակարգի ներքոհիշյալ ապրանքախմբերն ենթակա են պարտադիր հավաստման

ա) ֆաբրիմիլային սարքավորումներ

8443 32 200

բ) 10 կգ ոչ ավելի զանգվածով դյուրակիր թվային հաշվիչ մեքենաներ, որոնց կազմում ընդգրկված են՝ տվյալների

8471 30 000

մշակման կենտրոնական բլոկը, ստեղնաշարը և դիսփլեյը

գ) այլ հաշվիչ մեքենաներ, որոնք մատակարարվում են համակարգի տեսքով

8471 49 000

դ) անլար լսափողով հեռախոսային ապարատներ՝ լարային կապի համար

8517 11 000

ե) հեռախոսային ապարատներ՝ բջջային կամ այլ անլար կապի ցանցերի համար

8517 12 000

զ) այլ հեռախոսային սարքավորումներ

8517 18 000

է) բազային կայաններ

8517 61 000

ը) ձայնի, պատկերի կամ այլ տվյալների ընդունման, վերափոխման և հաղորդման կամ վերականգնման մեքենաներ, այդ թվում՝ մարշրուտիզատորներ և կոմուտացման սարքավորումներ

8517 62 000

թ) դյուրակիր ընդունիչներ՝ ազդանշանային կանչի ընդունման կամ փեյջինգային հաղորդագրության համար, և այլ սարքեր

8517 69 310,
8517 69 390,
8517 69 900,
8517 70 900

ժ) հեռախոսային ավտոպատասխանիչներ

8519 50 000

ժա) հաղորդող սարքավորումներ, ինչպես նաև
 հաղորդող սարքավորումներ, որոնք իրենց կազմում
 ընդգրկում են ընդունիչ սարքավորումներ

8525 50 000,
 8525 60 000

ժբ) հեռադեկավարման ռադիոսարքավորում

8526 92 000

ժգ) անալոգային և թվային հաշվիչ համակարգեր
 և այլ սարքավորումներ

8527 12 100,
 8527 12 900,
 8527 99 000

2. Ռադիոսարքավորումների և հեռահաղորդակցության վերջնակետային սարքավորումների տեխնիկական կանոնակարգի 3-րդ կետի համաձայն տեխնիկական կանոնակարգի գործողությունը չի տարածվում հետևյալ ռադիոսարքավորումների և հեռահաղորդակցության վերջնակետային սարքավորումների վրա՝

ա) ռադիոսիրողների կողմից ստեղծված (մոդիֆիկացված) և օգտագործվող ոչ սերիական (մասսայական) արտադրության ռադիոսարքավորումների,

բ) ռադիոընդունիչների և ալեհավաքների, որոնք նախատեսված են ձայնի և հեռուստատեսային հաղորդումների ընդունման համար,

գ) օդային երթևեկության կառավարման և դրա համար նախատեսված սարքավորումների և համակարգերի,

դ) ազգային անվտանգության ապահովման, պետության պաշտպանության և հասարակական կարգի պահպանության նպատակներով Հայաստանի Հանրապետության պաշտպանության նախարարության, Հայաստանի Հանրապետության կառավարությանն առընթեր Հայաստանի Հանրապետության ոստիկանության, Հայաստանի Հանրապետության կառավարությանն առընթեր ազգային անվտանգության ծառայության և Հայաստանի Հանրապետության տարածքային կառավարման նախարարության արտակարգ իրավիճակների վարչության համար նախատեսված սարքավորումների:

| | | | | |
|---|---|---|---|--|
| 1 | «Այո» - այո, առկա է, համապատասխանում է, բավարարում է | v | | |
| 2 | «Ոչ» - ոչ, առկա չէ, չի համապատասխանում, չի բավարարում | | v | |

| | | | | |
|---|---------------------------------------|--|--|---|
| 3 | «Չ/պ» - չի պահանջվում, չի վերաբերվում | | | v |
|---|---------------------------------------|--|--|---|

Ստուգաթերթը լրացրեցին՝

պետական տեսուչ _____
 ստորագրություն _____ անուն, ազգանուն _____

պետական տեսուչ _____
 ստորագրություն _____ անուն, ազգանուն _____

 ստորագրություն _____ անուն, ազգանուն _____

ընկերության ղեկավար՝ _____
 ստորագրություն _____ անուն, ազգանուն _____

ՀԱՅԱՍՏԱՆԻ ՀԱՆՐԱՊԵՏՈՒԹՅԱՆ ԷԿՈՆՈՄԻԿԱՅԻ ՆԱԽԱՐԱՐՈՒԹՅԱՆ

ՇՈՒԿԱՅԻ ՎԵՐԱՀՍԿՈՂՈՒԹՅԱՆ ՊԵՏԱԿԱՆ ՏԵՍՉՈՒԹՅՈՒՆ

Ստուգաթերթ N

ԲԵՏՈՆԻ ԱՄՐԱՆԱՎՈՐՄԱՆ ՀԱՄԱՐ ՕԳՏԱԳՈՐԾՎՈՂ ՊՈՂՊԱՏԵ ԱՐՏԱԴՐԱՆՔՆԵՐԻ
ՍՏՈՒԳՄԱՆ ՎԵՐԱԲԵՐՅԱԼ

(ԱՏԳ ԱԱ 7214 99, 7213 91 100, 7217 10, 7312 10 710 ծածկագրին համապատասխան)

_____ 20 թ.

տեսչության ստորաբաժանման անվանումը

գտնվելու վայրը

հեռախոս

| | | | | |
|--|--|--|--|--|
| | | | | |
|--|--|--|--|--|

Անձնական կոդ

պաշտոն

անուն, ազգանուն, հայրանուն

| | | | | |
|--|--|--|--|--|
| | | | | |
|--|--|--|--|--|

Անձնական կոդ

պաշտոն

անուն, ազգանուն, հայրանուն

| | | | | |
|--|--|--|--|--|
| | | | | |
|--|--|--|--|--|

Անձնական կոդ

պաշտոն

անուն, ազգանուն, հայրանուն

Ստուգման սկիզբ(ամսաթիվ)՝ _____

ավարտ՝ _____

ՀՎՀՀ

Տնտեսվարող սուբյեկտի անվանումը

| | | | | | | | | | |
|--|--|--|--|--|--|--|--|--|--|
| | | | | | | | | | |
|--|--|--|--|--|--|--|--|--|--|

Պետ. ռեգիստրի համար

Տնտեսվարող սուբյեկտի գործունեության ոլորտ

Տնտեսվարող սուբյեկտի գտնվելու վայրը

Հեռախոս

Տնտեսվարող սուբյեկտի ղեկավարի կամ լիազորված անձի անուն, ազգանուն, հայրանուն

Հեռախոս

Ստուգման հանձնարարագիր _____ ում կողմից _____ երբ է տրված _____

Ստուգման նպատակը/Ընդգրկված հարցերի համարներ _____

ՀԱՅԱՇԱՐ

ԲԵՏՈՆԻ ԱՄՐԱՆԱՎՈՐՄԱՆ ՀԱՄԱՐ ՕԳՏԱԳՈՐԾՎՈՂ ՊՈՂՊԱՏԵ ԱՐՏԱԴՐԱՆՔՆԵՐԻ ՍՏՈՒԳՄԱՆ ՎԵՐԱԲԵՐՅԱԼ

(ԱՏԳ ԱԱ 7214 99, 7213 91 100, 7217 10, 7312 10 710 ծածկագրին համապատասխան)

| NN ը/կ | Հարցը | Հարցի համար հիմք հանդիսացող իրավական նորմը | Ստուգման անցկացման մեթոդը | Կշիռը | Մեկնա- բանու- թյուններ | Պատասխան | | |
|-----------|---|---|--|-------|------------------------------|----------|----|-----|
| | | | | | | Այո | Ոչ | Զ/պ |
| 1 | 2 | 3 | 4 | 5 | 5 | 6 | 7 | 8 |
| 1. | Արդյո՞ք, պողպատե արտադրանքներն ուղեկցված են համապատասխանության նշանի մակնշմամբ, համապատասխանության սերտիֆիկատով կամ գրանցված համապատասխանության հայտարարագրով: | ՀՀ կառավարության 2006 թվականի փետրվարի 2-ի N 179-Ն որոշմամբ հաստատված կանոնակարգի 6-րդ կետ | Փաստա-թղթային, թեմատիկ (ծրագրային, կամ կրկնակի, կամ դիմում- բողոքի հիման վրա) | 10,0 | | | | |
| 2. | Արդյո՞ք, բետոնի ամրանավորման համար օգտագործվող՝ ածխածնային պողպատից, շիկազլոցված, պարբերական տրամատով և կլոր հատվածքի, ազատ կծկած կաժերով, 14 մմ-ից պակաս տրամագծով ձողերի (այսուհետ՝ ամրանային ձողեր) մեխանիկական ցուցանիշներն առաքման վիճակում համապատասխանում են N1 աղյուսակով սահմանված նորմերին: | ՀՀ կառավարության 2006 թվականի փետրվարի 2-ի N 179-Ն որոշմամբ հաստատված կանոնակարգի 7-րդ կետ, | փորձաքննություն, փաստաթղթային | 1,0 | | | | |

| | | | | | | | | |
|-----|---|--|-------------------------------|-----|--|--|--|--|
| | | աղյուսակ 1 | | | | | | |
| 2.1 | Արդյո՞ք, բետոնի նախալարման համար օգտագործվող A 600 և բարձր դասի ամրանային ձողերի մեխանիկական ցուցանիշները համապատասխանում են *N1 աղյուսակով սահմանված նորմերին՝ մինչև աղյուսակում նշված ջերմաստիճանը՝ էլեկտրատաքացումից հետո: | ՀՀ կառավարության 2006 թվականի փետրվարի 2-ի N 179-Ն որոշմամբ հաստատված կանոնակարգի 7-րդ կետ, աղյուսակ 1 | փորձաքննություն, փաստաթղթային | 1,0 | | | | |
| 2.2 | Արդյո՞ք, մեխանիկական փորձարկումների արդյունքները պակաս չեն N1 աղյուսակով սահմանված մեխանիկական ցուցանիշների 95 տոկոսից: | ՀՀ կառավարության 2006 թվականի փետրվարի 2-ի N 179-Ն որոշմամբ հաստատված կանոնակարգի 8-րդ կետ, աղյուսակ 1 | փորձաքննություն, փաստաթղթային | 1,0 | | | | |
| 2.3 | Արդյո՞ք, ամրանային ձողերի յուրաքանչյուր փորձարկման նմուշի համար խզման ժամանակավոր դիմադրության հարաբերությունը հոսունության ֆիզիկական սահմանի նկատմամբ 1,05 գործակցից ոչ պակաս է: | ՀՀ կառավարության 2006 թվականի փետրվարի 2-ի N 179-Ն | փորձաքննություն, փաստաթղթային | 1,0 | | | | |

| | | | | | | | | |
|-----|---|--|----------------------------------|-----|--|--|--|--|
| | | որոշմամբ հաստատված կանոնակարգի 9-րդ կետ, աղյուսակ 1 | | | | | | |
| 2.4 | Արդյո՞ք, A 400 C, A 500 C և A 600 C դասերի ամրանային ձողերի համար թույլատրվում է N1 աղյուսակով սահմանված խզման ժամանակավոր դիմադրության ցուցանիշների նվազեցում՝ ոչ ավելի, քան 50 Ն/մմ ² -ով այն դեպքում, երբ հարաբերական երկարացումը խզումից հետո (Պ) ավելանում է 2 տոկոսով, և հարաբերական հավասարաչափ երկարացումը (Պ)՝ 1 տոկոսով: | ՀՀ կառավարության 2006 թվականի փետրվարի 2-ի N 179-Ն որոշմամբ հաստատված կանոնակարգի 10-րդ կետ, աղյուսակ 1 | փորձաքննություն, փաստաթղթային | 1,0 | | | | |
| 2.5 | Արդյո՞ք, A 400 C, A 500 C և A 600 C դասերի ամրանային պողպատի խզման ժամանակավոր դիմադրությունը չի գերազանցում N 1 աղյուսակով սահմանված նորմերից 300 Ն/ մմ ² -ից ավելի: | ՀՀ կառավարության 2006 թվականի փետրվարի 2-ի N 179-Ն որոշմամբ հաստատված կանոնակարգի 11րդ կետ, աղյուսակ 1 | փորձաքննություն, փաստաթղթային | 1,0 | | | | |

| | | | | | | | | |
|-----|--|---|----------------------------------|-----|--|--|--|--|
| 2.6 | <p>Արդյո՞ք, սպառողի և արտադրողի փոխհամաձայնությամբ A 800, AT 800, A 1000, AT 1000, AT 1200, 1030, 1080, 1180 և 1230 դասերի ամրանային պողպատի ռելաքսացիան, խզման ժամանակավոր դիմադրությանը համապատասխանող առավելագույն ուժի 70 տոկոսը կազմող ելքային բեռնվածքի դեպքում չի գերազանցում 4 տոկոսը՝ 1000 ժամ լարման տակ պահպանումից հետո:</p> | <p>ՀՀ կառավարության 2006 թվականի փետրվարի 2-ի N 179-Ն որոշմամբ հաստատված կանոնակարգի 12-րդ կետ, աղյուսակ 1</p> | փորձաքննություն, փաստաթղթային | 1,0 | | | | |
| 2.7 | <p>Արդյո՞ք, սպառողի և արտադրողի փոխհամաձայնությամբ՝ AT 800, AT 1000 և AT 1200, 1030, 1080 և 1230 դասերի ամրանային պողպատը դիմանում է անվանական ձգման ամրության սահմանի 70 տոկոսը կազմող լարման ազդեցությանը՝ 2000000 ցիկլ՝ առանց քայքայման: Հարթ տրամատով ամրանային ձողերի համար լարման միջակայքը կազմում է 245 Ն/ մմ², իսկ պարբերական տրամատով ամրանային ձողերի համար՝ 195 Ն/մմ²:</p> | <p>ՀՀ կառավարության 2006 թվականի փետրվարի 2-ի N 179-Ն որոշմամբ հաստատված կանոնակարգի 13-րդ կետ, աղյուսակ 1</p> | փորձաքննություն, փաստաթղթային | 1,0 | | | | |
| 2.8 | <p>Արդյո՞ք, ամրանային ձողերի մեխանիկական ցուցանիշները ($\sigma_{0.2}$, $\sigma_{0.2}$, σ_T) որոշվում են՝ հաշվի առնելով դրանց փոփոխականությունը գլխավոր համախմբվածքում և յուրաքանչյուր ձուլվածք-խմբաքանակում պողպատ շիկազրոյված երկաթբետոնե կոնստրուկցիաների ամրանավորման համար ստանդարտով սահմանված գլոցվածքի մեխանիկական</p> | <p>ՀՀ կառավարության 2006 թվականի փետրվարի 2-ի N 179-Ն որոշմամբ հաստատված</p> | փորձաքննություն, փաստաթղթային | 1,0 | | | | |

| | | | | | | | | |
|-----|---|---|--|-----|--|--|--|--|
| | <p>հատկությունների ամրության բնութագրերի վիճակագրական ցուցանիշների որոշման մեթոդական պահանջներին համապատասխան: Արտադրողի և սպառողի համաձայնությամբ՝ մեխանիկական հատկությունները որոշվում են որպես բնորոշ արժեքների գնահատում:</p> | <p>կանոնակարգի 14-րդ կետ, աղյուսակ 1</p> | | | | | | |
| 3. | <p>Արդյո՞ք, պատրաստի ամրանային ձողերում քիմիական տարրերի զանգվածային մասերը համապատասխանում են N2 աղյուսակով սահմանված նորմերին:</p> | <p>ՀՀ կառավարության 2006 թվականի փետրվարի 2-ի N 179-Ն որոշմամբ հաստատված կանոնակարգի 15-րդ կետ, աղյուսակ 2</p> | <p>փորձաքննություն, փաստաթղթային</p> | 1,0 | | | | |
| 3.1 | <p>Արդյո՞ք, եռակցելի ամրանային ձողերի համար մնացորդային տարրերի (քրոմ, պղինձ, նիկել) զանգվածային մասը 0,3 տոկոսից ոչ ավելի է յուրաքանչյուր տարրի համար:</p> | <p>ՀՀ կառավարության 2006 թվականի փետրվարի 2-ի N 179-Ն որոշմամբ հաստատված կանոնակարգի 16-րդ կետ, աղյուսակ 2</p> | <p>փորձաքննություն, փաստաթղթային</p> | 1,0 | | | | |
| 3.2 | <p>Արդյո՞ք, ամրանային ձողերը համարվում են կայուն՝</p> | <p>ՀՀ</p> | <p>փորձաքննություն,</p> | 1,0 | | | | |

| | | | | | | | | |
|----|--|---|-------------------------------|-----|--|--|--|--|
| | կոռոզային ճաքճքման հանդեպ, եթե ազոտական թթվի կալցիումական աղի 600 զանգվածային բաժնեմասից, ազոտական թթվի ամոնիումի 50 զանգվածային բաժնեմասից և ջրի 350 զանգվածային բաժնեմասից բաղկացած՝ 98-1000° C ջերմաստիճանի նիտրատային լուծույթում և 0,9 S _B համարժեք լարման տակ փորձարկվող նմուշների՝ մինչև կոռոզային ճաքճքման հետևանքով քայքայման ժամանակը կազմում է 100 ժամից ոչ պակաս: | կառավարության 2006 թվականի փետրվարի 2-ի N 179-Ն որոշմամբ հաստատված կանոնակարգի 17-րդ կետ, աղյուսակ 2 | փաստաթղթային | | | | | |
| 4. | Արդյո՞ք, 25 մմ-ից բարձր տրամագծով ամրանային ձողերի համար N1 աղյուսակով սահմանված մեխանիկական հատկությունների նորմերի և ծառայողական բնութագրերի պահպանման դեպքում ածխածնի զանգվածային մասի ավելացումը մինչև 0,37 տոկոս՝ չի համարվում խոտանային հատկանիշ: | ՀՀ կառավարության 2006 թվականի փետրվարի 2-ի N 179-Ն որոշմամբ հաստատված կանոնակարգի 18-րդ կետ, աղյուսակ 2 | փորձաքննություն, փաստաթղթային | 1,0 | | | | |
| 5. | Արդյո՞ք, ածխածնային պողպատից՝ չպատված և չողորկված, մինչև 0,25 տոկոս զանգվածային մասով ածխածին պարունակող, այդ թվում՝ B և Bp ամրանային դասերի պողպատե մետաղալարի մեխանիկական ցուցանիշները համապատասխանում են N3 աղյուսակով սահմանված նորմերին: | ՀՀ կառավարության 2006 թվականի փետրվարի 2-ի N 179-Ն որոշմամբ հաստատված | փորձաքննություն, փաստաթղթային | 1,0 | | | | |

| | | | | | | | | |
|----|---|--|----------------------------------|-----|--|--|--|--|
| | | կանոնակարգի 19-րդ կետ, աղյուսակ 3 | | | | | | |
| 6. | Արդյո՞ք, ածխածնային պողպատից՝ չպատված և չողորկված, մինչև 0,25 տոկոս զանգվածային մասով ածխածին պարունակող, այդ թվում՝ B և Bp ամրանային դասերի պողպատե մետաղալարի մեխանիկական ցուցանիշները համապատասխանու են քիմիական ցուցանիշները՝ N4 աղյուսակով սահմանված նորմերին: | ՀՀ կառավարության 2006 թվականի փետրվարի 2-ի N 179-Ն որոշմամբ հաստատված կանոնակարգի 19-րդ կետ, աղյուսակ 4 | փորձաքննություն, փաստաթղթային | 1,0 | | | | |
| 7. | Արդյո՞ք, ածխածնային պողպատից՝ չպատված և չողորկված, 0,6 տոկոս կամ ավելի զանգվածային մասով ածխածին պարունակող մետաղալարի (այսուհետ՝ պողպատե մետաղալար) մեխանիկական ցուցանիշները համապատասխանում են N5 աղյուսակով սահմանված նորմերին: | ՀՀ կառավարության 2006 թվականի փետրվարի 2-ի N 179-Ն որոշմամբ հաստատված կանոնակարգի 20-րդ կետ, աղյուսակ 5 | փորձաքննություն, փաստաթղթային | 1,0 | | | | |
| 8. | Արդյո՞ք, պողպատե մետաղալարի ռելաքսացիան 70 տոկոս խզման փաստացի ուժի ելքային բեռնվածքի դեպքում չի գերազանցում 2,5 տոկոսը՝ 1000 ժամ լարման | ՀՀ կառավարության 2006 թվականի | փորձաքննություն, փաստաթղթային | 1,0 | | | | |

| | | | | | | | | |
|-----|--|--|----------------------------------|-----|--|--|--|--|
| | տակ պահպանումից հետո: | փետրվարի 2-ի N 179-Ն որոշմամբ հաստատված կանոնակարգի 21-րդ կետ, աղյուսակ 5 | | | | | | |
| 9. | Արդյո՞ք, արտադրողի և սպառողի փոխհամաձայնությամբ՝ ծռման փորձը փոխարինվում է ծռում-հետծռում փորձով՝ պողպատի հնեցման հակման հատկությունները հաստատելու համար: Պողպատե արտադրանքների ծռման-հետծռման փորձարկումներից հետո փորձարկված նմուշներից ոչ մեկը չունի անզեն աչքին տեսանելի ջարդվածքներ կամ ճաքեր: | ՀՀ կառավարության 2006 թվականի փետրվարի 2-ի N 179-Ն որոշմամբ հաստատված կանոնակարգի 21-րդ կետ, աղյուսակ 5 | փորձաքննություն, փաստաթղթային | 1,0 | | | | |
| 10. | Արդյո՞ք, առանց պատվածքի, ոլորված մետաղալարերով 3 մմ-ից ավելի լայնակի հատման առավելագույն չափով 7-լարանի ամրանային ճոպանի (այսուհետ՝ ամրանային ճոպան) մեխանիկական ցուցանիշները համապատասխանում են N5 աղյուսակով սահմանված նորմերին: | ՀՀ կառավարության 2006 թվականի փետրվարի 2-ի N 179-Ն որոշմամբ հաստատված կանոնակարգի 23-րդ կետ, աղյուսակ 6 | փորձաքննություն, փաստաթղթային | 1,0 | | | | |

| | | | | | | | | |
|------|---|---|----------------------------------|-----|--|--|--|--|
| 11. | Արդյո՞ք, պողպատե մետաղալարը և ամրանային ճոպանը պետք է դիմանան անվանական ծգման ամրության սահմանի 70 տոկոսը կազմող լարման ազդեցությանը՝ 2000000 ցիկլ՝ առանց քայքայման՝ պողպատե մետաղալարի համար լարման միջակայքը կազմում է՝ հարթ տրամատով պողպատե մետաղալարերի համար՝ 200 Ն/մմ ² , իսկ պարբերական տրամատով պողպատե մետաղալարերի համար՝ 180 Ն/մմ ² . | ՀՀ կառավարության 2006 թվականի փետրվարի 2-ի N 179-Ն որոշմամբ հաստատված կանոնակարգի 24-րդ կետ, ա) ենթակետ աղյուսակ 6 | փորձաքննություն, փաստաթղթային | 1,0 | | | | |
| 11.1 | ամրանային ճոպանի համար լարման միջակայքը պետք է կազմի 195 Ն/ մմ ² | 24-րդ կետ, բ) ենթակետ աղյուսակ 6 | փորձաքննություն, փաստաթղթային | 1,0 | | | | |
| 12. | Արդյո՞ք, պողպատե արտադրանքների մակեր-ևույթի վրա չկան կեղևանքներ, գլոցածալքեր, փչուկներ և այլ տեսակի մետաղի գլոցման արատներ, որոնք կարող են խոչընդոտել դրանց օգտագործումը: | ՀՀ կառավարության 2006 թվականի փետրվարի 2-ի N 179-Ն որոշմամբ հաստատված կանոնակարգի 25-րդ կետ, աղյուսակ 6 | փորձաքննություն | 1,0 | | | | |
| 13 | Արդյո՞ք, պողպատե արտադրանքների յուրա-քանչյուր կապի կամ կաժի վրա, 2-3 մ հեռավորությամբ, դրոշմատպման մեթոդով հստակ, պարզ և | ՀՀ կառավարության 2006 թվականի | | | | | | |

| | | | | | | | | |
|------|---|--|------------|-----|--|--|--|--|
| | դյուրընթեռնելի մականշված է հետևյալ տվյալները: | փետրվարի 2-ի N 179-Ն որոշմամբ հաստատված կանոնակարգի 26-րդ կետ | | | | | | |
| 13.1 | արտադրող կազմակերպության անվանումը և ապրանքային նշանը (առկայության դեպքում). | ա) ենթակետ | տեսազննում | 1,0 | | | | |
| 13.2 | ամրանային պողպատի դասը, որից պատրաստվել է արտադրանքը, մակնիշը, տրամագիծը. | բ) ենթակետ | տեսազննում | 1,0 | | | | |
| 13.3 | արտադրման տարեթիվը, ամիսը. | գ) ենթակետ | տեսազննում | 1,0 | | | | |
| 13.4 | խմբաքանակի համարը, զանգվածը. | դ) ենթակետ | տեսազննում | 1,0 | | | | |
| 13.5 | ստանդարտացման նորմատիվ փաստաթղթի նշագիրը: | ե) ենթակետ | տեսազննում | 1,0 | | | | |

| | | | | | | | | |
|------|--|---|------------|-----|--|--|--|--|
| 13.6 | <p>Արդյո՞ք, արտադրողի և սպառողի փոխհամաձայնությամբ՝ ներկայատման միջոցով կատարվում է լրացուցիչ գունավոր մակնշում: Գունավոր մակնշումը կատարվում է կապերի ճակատային մասում:</p> | <p>ՀՀ կառավարության 2006 թվականի փետրվարի 2-ի N 179-Ն որոշմամբ հաստատված կանոնակարգի 26-րդ կետ, 2-րդ պարբերություն</p> | տեսազննում | 1,0 | | | | |
| 14. | <p>Արդյո՞ք, յուրաքանչյուր ամրանային ձող ունի արտադրող կազմակերպության անվանումը և ամրանի դասը բնութագրող գլոցվածքային մակնշում ոչ ավելի, քան 1,5 մ հեռավորության վրա կետերի, ելուստների, այլ նշանների ձևով կամ պարբերական տրամատի համապատասխան փոփոխությամբ:</p> | <p>ՀՀ կառավարության 2006 թվականի փետրվարի 2-ի N 179-Ն որոշմամբ հաստատված կանոնակարգի 27-րդ կետ</p> | տեսազննում | 1,0 | | | | |

| | | | | | | | |
|------|---|--|------------|-----|--|--|--|
| 15. | Այն դեպքում, երբ տեխնոլոգիապես անհնար է մակնշումն իրականացնել պողպատե արտադրանքների վրա, արդյո՞ք, թույլատրվում է մակնշման տվյալները նշել պողպատե արտադրանքին կցվող կամ փաթեթավաճքի ներդիր պիտակների վրա, որոնց վրա դրոշմատպման մեթոդով հստակ, պարզ և դյուրընթեռնելի մականշված ն են հետևյալ տվյալները՝ | <p style="text-align: center;"> ՀՀ կառավարության 2006 թվականի փետրվարի 2-ի N 179-Ն որոշմամբ հաստատված կանոնակարգի 28-րդ կետ </p> | | | | | |
| 15.1 | արտադրող կազմակերպության անվանումը և (կամ) ապրանքային նշանը. | ա) ենթակետ | տեսազննում | 1,0 | | | |
| 15.2 | ամրանային պողպատի դասը, տրամագիծը, քանակը. | բ) ենթակետ | տեսազննում | 1,0 | | | |

| | | | | | | | | |
|------|---|--|------------|-----|--|--|--|--|
| | | | | | | | | |
| 15.3 | խմբաքանակի համարը: | գ) ենթակետ | տեսազննում | 1,0 | | | | |
| 16. | Արդյո՞ք, կապերով փաթեթավորված պողպատե արտադրանքների վրա ամրակցվում են 2 պիտակ, իսկ արտադրողի և սպառողի փոխհամաձայնության դեպքում՝ մեկ պիտակ: իսկ կաժերով մատակարարված պողպատե արտադրանքների վրա ամրակցվում է մեկ պիտակ: | ՀՀ կառավարության 2006 թվականի փետրվարի 2-ի N 179-Ն որոշմամբ հաստատված կանոնակարգի 29-րդ կետ | տեսազննում | 0,5 | | | | |
| 16.1 | Արդյո՞ք, կաժերով մատակարարված պողպատե արտադրանքների վրա ամրակցված է մեկ պիտակ: | ՀՀ կառավարության 2006 թվականի փետրվարի 2-ի N 179-Ն որոշմամբ հաստատված կանոնակարգի 29-րդ կետ | տեսազննում | 0,5 | | | | |

| | | | | | | | |
|------|---|--|------------|-----|--|--|--|
| 17. | Արդյո՞ք, յուրաքանչյուր խմբաքանակ ուղեկցված է ապրանքաուղեկից փաստաթղթով, որում նշված են հետևյալ տվյալները՝ | ՀՀ կառավարության 2006 թվականի փետրվարի 2-ի N 179-Ն որոշմամբ հաստատված կանոնակարգի 33-րդ կետեր | | | | | |
| 17.1 | արտադրող կազմակերպության անվանումը և (կամ) ապրանքային նշանը. | ա) ենթակետ | տեսազննում | 1,0 | | | |
| 17.2 | սպառողի անվանումը, | բ) ենթակետ | տեսազննում | 0,5 | | | |
| 17.3 | պատվերի համարը. | գ) ենթակետ | տեսազննում | 0,5 | | | |
| 17.4 | որակի փաստաթղթի ձևակերպման ամսաթիվը. | դ) ենթակետ | տեսազննում | 0,5 | | | |
| 17.5 | պողպատի մակնիշը. ամրության դասը. | ե) ենթակետ | տեսազննում | 0,5 | | | |
| 17.6 | ծովվաճքի կամ խմբաքանակի համարը. | զ) ենթակետ | տեսազննում | 0,5 | | | |

| | | | | | | | | |
|-------|---|-------------|------------|-----|--|--|--|--|
| 17.7 | պողպատե արտադրանքի անվանումը, չափերը, տեղերի քանակը և ընդհանուր զանգվածը, տեղեկություններ հատկությունների, մակերևույթի որակի, նշանակության մասին. | է) ենթակետ | տեսազննում | 0,5 | | | | |
| 17.8 | նորմատիվ փաստաթղթի համարը. | ը) ենթակետ | տեսազննում | 0,5 | | | | |
| 17.9 | պողպատի քիմիական կազմը՝ պատրաստի արտադրանքում կամ ձուլվածքի նմուշով. | թ) ենթակետ | տեսազննում | 0,5 | | | | |
| 17.10 | պողպատե արտադրանքի մեխանիկական հատկությունները. | ժ) ենթակետ | տեսազննում | 0,5 | | | | |
| 17.11 | որակի տեխնիկական հսկողության դրոշմը: | ժա) ենթակետ | տեսազննում | 0,5 | | | | |

1. Աղյուսակ N1

| Ամրանա- յին պող- պատի | Էլեկտրա- տաքաց- ման | Իսզման ժամա- նակավոր | Հոսունու- թյան պայմա- | Հարաբերական երկարացումը, % | Ծռման փորձարկում սառը | Կալակի տրամա- գիծը |
|-----------------------------|---------------------------|----------------------------|-----------------------------|----------------------------------|-----------------------------|--------------------------|
|-----------------------------|---------------------------|----------------------------|-----------------------------|----------------------------------|-----------------------------|--------------------------|

| դասը | ջերմաստիճանը, °C | դիմադրությունը, ? _B , Ն/ մմ ² | նական (ֆիզիկական) սահմանը, ? 0,2 (? _T), Ն/ մմ ² | ? ₅ | ? _p | A _{gt} | վիճակում, ծոման անկյունը, աստիճանը | (d _H - ծողի անվանական տրամագիծը), մմ |
|-----------------------|------------------|--|---|----------------|----------------|-----------------|------------------------------------|---|
| | | | | | | | | |
| A 240 C | | 370 | 240 | 25 | | - | 180 | 2 d _H |
| A 300 C | | 490 | 290 | 19 | | - | 180 | 3 d _H |
| RB 400W | | 440 | 400 | 14 | | 2,5 | 160-180 | 2,5-5 |
| A 400C | - | 500 | 400 | 16 | - | - | 90 | 3 d _H |
| RB 500W | | 550 | 500 | 14 | | 2,5 | 160-180 | 3,5-6 d _H |
| A 500C | | 600 | 500 | 14 | | 2,5 | 90 | 3 d _H |
| A 600 | 400 | 800 | 600 | 12 | 4 | 2,5 | 45 | 5 d _H |
| A _T 600 | | | | | | | | |
| A 600 C | | | | | | | | |
| A _T 600 C | | | | | | | | |
| A 600 K | | | | | | | | |
| A _T 600 K | | | | | | | | |
| A 800 | 400 | 1000 | 800 | 8 | 2 | 3,5 | 45 | 5 d _H |
| A _T 800 | | | | | | | | |
| A 800 K | | | | | | | | |
| A _T 800 K | | | | | | | | |
| A 1000 | 450 | 1250 | 1000 | 7 | 2 | 3,5 | 45 | 5 d _H |
| A _T 1000 | | | | | | | | |
| A _T 1000 K | | | | | | | | |
| A _T 1200 | 450 | 1450 | 1200 | 6 | 2 | 3,5 | 45 | 5 d _H |

| | | | | | | | | |
|------|---|------|------|---|---|-----|---|---|
| 1030 | | 1030 | 835 | | | 3,5 | | |
| 1080 | | 1080 | 930 | | | | | |
| 1180 | - | 1180 | 930 | - | - | | - | - |
| 1230 | | 1230 | 1080 | | | | | |

N 1 աղյուսակում 1030, 1080, 1180 և 1230 ամրանային պողպատի դասերը ներկայացված են ըստ խզման ժամանակավոր դիմադրության:

2. Աղյուսակ N 2

| Ամրանային պողպատի դասը | Քիմիական տարրերի զանգվածային մասը, %, ոչ ավելի | | | | | |
|--|--|---------|---------|-------|-------|--------|
| | C | Si | Mn | P | S | N |
| A 240 C | 0, 24 | - | - | 0, 05 | 0, 05 | 0, 013 |
| A 300 C | 0, 24 | - | - | 0, 05 | 0, 05 | 0, 013 |
| RB 400 W A 400 C RB 500 W A 500 C | 0,24 | 0,65 | 1,7 | 0,055 | 0,055 | 0,013 |
| A 600 A 600 C A 600 K | 0,30 | 1,1 | 1,7 | 0,05 | 0,05 | 0,013 |
| A _T 600 A _T 600 C A _T 600 K A _T 800 A _T 800 K A _T 1000 A _T 1000 K | 0,34 | 0,6-2,5 | 0,6-2,4 | 0,05 | 0,05 | - |
| A 800 | 0,34 | 2,5 | 2,4 | 0,045 | 0,045 | 0,013 |

| | | | | | | |
|--------------------------------|------|---------|---------|------|------|---|
| A _T 800 K A 1000 | | | | | | |
| A _T 1200 | 0,34 | 1,4-2,4 | 0,6-1,1 | 0,05 | 0,05 | - |
| 1030 | - | - | - | 0,04 | 0,04 | - |
| 1080 | | | | | | |
| 1180 | | | | | | |
| 1230 | | | | | | |

3. Աղյուսակ N 3

| Անվանական տրամագիծը, d _H , մմ | Իսզման ժամանակավոր դիմադրությունը, ? _B | Հոսունության ֆիզիկական սահմանը, ? _T | Հարաբերական երկարացումը խզումից հետո, ? ₅ , % | Ծռման փորձարկում սառը վիճակում, ծռման անկյունը, աստիճանը | Կալակի տրամագիծը (d _H - ձողի անվանական տրամագիծը), մմ |
|--|---|--|--|--|--|
| | Ն/մմ ³ | | ոչ պակաս | | |
| | 4 - 12 | 550 | | | |

4. Աղյուսակ N 4

| Քիմիական տարրերի զանգվածային մասը, %, ոչ ավելի | | | | | | C _Y |
|--|------|------|-------|-------|-------|----------------|
| C | Si | Mn | P | S | N | |
| 0,24 | 0,65 | 1,70 | 0,055 | 0,055 | 0,013 | 0,52 |

5. Աղյուսակ N 5

| Անվանական տրամագիծը, d_H , մմ | Հոսունության պայմանական սահմանը, $\tau_{0.2}$ | Իզման ժամանակավոր դիմադրությունը, τ_B | Հարաբերական երկարացումը, % | | Կալակի տրամագիծը՝ 180° անկյան ծռման փորձարկման ժամանակ | Հետծռումների թիվը՝ $d=30$ մմ կալակի դեպքում | |
|---------------------------------|---|--|----------------------------|-----|---|---|--------------------------|
| | Ն/մմ ² | | τ_{100} | Agt | | հարթ տրամատի համար | պարբերական տրամատի համար |
| | ոչ պակաս | | | | | | |
| 4 | 1500 | 1770 | - | 3,5 | 5 di | 4 | 3 |
| 5 | 1500 | 1770 | - | 3,5 | 5 di | 4 | 3 |
| 6 | 1500 | 1770 | - | 3,5 | 5 di | 4 | 3 |
| 7 | 1420 | 1670 | - | 3,5 | 5 di | 4 | 3 |
| 8 | 1420 | 1670 | - | 3,5 | 5 di | 4 | 3 |
| 9 | 1200 | 1470 | - | 3,5 | 5 di | 4 | 3 |
| 10 | 1280 | 1570 | - | 3,5 | 5 di | 4 | 3 |
| 12 | 1290 | 1570 | - | 3,5 | 5 di | 4 | 3 |

6. Աղյուսակ N 6

| | | | | |
|------------|--------------|-------|-------|----------------------|
| Տրամագիծը, | Հոսունության | Իզման | Հարա- | Ռելաքսացիան՝ փաստացի |
|------------|--------------|-------|-------|----------------------|

| d, մմ | | պայմանական սահմանը, ?0,2 | ժամանակավոր դիմադրությունը, ?B | բերական երկարացումը, ?I Agt, % | խզման ուժի 70 տոկոսը կազմող ելքային բեռնվածքի 1000 ժ ազդեցությունից, ըստ ամրանաճապանների պատրաստման ձևի, % | |
|------------|-----------|--------------------------|--------------------------------|--------------------------------|--|-----------------------|
| պայմանական | անվանական | Ն/ մմ ² | | | բացթողմամբ | լարման տակ բացթողմամբ |
| | | ոչ պակաս | | | | |
| | | | | | 8 | 2,5 |
| - | 9,3 | 1460 | 1720 | 3,5 | | |
| - | 9,5 | 1580 | 1860 | 3,5 | | |
| - | 10, 8 | 1460 | 1720 | 3,5 | | |
| - | 11, 1 | 1500 | 1860 | 3,5 | | |
| (12) | 12, 4 | 1460 | 1720 | 3,5 | | |
| | 12, 7 | 1580 | 1860 | 3,5 | | |
| (15) | 15, 2 | 1580 | 1860 | 3,5 | | |
| - | | | | | | |

| | | | | |
|---|---|---|---|---|
| 1 | «Այո» - այո, առկա է, համապատասխանում է, բավարարում է | v | | |
| 2 | «Ոչ» - ոչ, առկա չէ, չի համապատասխանում, չի բավարարում | | v | |
| 3 | «Չ/պ» - չի պահանջվում, չի վերաբերվում | | | v |

Ստուգաթերթը լրացրեցին՝

պետական տեսուչ

ստորագրություն

անուն, ազգանուն

պետական տեսուչ

ստորագրություն

անուն, ազգանուն

ստորագրություն

անուն, ազգանուն

ընկերության ղեկավար՝

ստորագրություն

անուն, ազգանուն

ՀԱՅԱՍՏԱՆԻ ՀԱՆՐԱՊԵՏՈՒԹՅԱՆ ԷԿՈՆՈՄԻԿԱՅԻ ՆԱԽԱՐԱՐՈՒԹՅԱՆ

ՇՈՒԿԱՅԻ ՎԵՐԱՀՍԿՈՂՈՒԹՅԱՆ ՊԵՏԱԿԱՆ ՏԵՍՉՈՒԹՅՈՒՆ

Ստուգաթերթ N

ՋԱՓՈՒՄՆԵՐԻ ՄԻԱՍՆԱԿԱՆՈՒԹՅԱՆ ԱՊԱՀՈՎՄԱՆ

ՍՏՈՒԳՄԱՆ ՎԵՐԱԲԵՐՅԱԼ

_____ 20 թ.

տեսչության ստորաբաժանման անվանումը

գտնվելու վայրը

հեռախոս

| | | | | |
|--|--|--|--|--|
| | | | | |
|--|--|--|--|--|

Անձնական կող

պաշտոն

անուն, ազգանուն, հայրանուն

| | | | | |
|--|--|--|--|--|
| | | | | |
|--|--|--|--|--|

Անձնական կող

պաշտոն

անուն, ազգանուն, հայրանուն

| | | | | |
|--|--|--|--|--|
| | | | | |
|--|--|--|--|--|

Անձնական կող

պաշտոն

անուն, ազգանուն, հայրանուն

Ստուգման սկիզբ(ամսաթիվ)՝ _____

ավարտ՝ _____

| | | | | | | | | | |
|--|--|--|--|--|--|--|--|--|--|
| | | | | | | | | | |
|--|--|--|--|--|--|--|--|--|--|

ՀՎՀՀ

Տնտեսվարող սուբյեկտի անվանումը

Պետ. ռեգիստրի համար

Տնտեսվարող սուբյեկտի գործունեության ոլորտ

Տնտեսվարող սուբյեկտի գտնվելու վայրը

Հեռախոս

Տնտեսվարող սուբյեկտի ղեկավարի կամ լիազորված անձի անուն, ազգանուն, հայրանուն

Հեռախոս

Ստուգման հանձնարարագիր _____ ում կողմից _____ երբ է տրված _____

Ստուգման նպատակը/Ընդգրկված հարցերի համարներ _____

ՀԱՐՑԱՇԱՐ
ՉԱՓՈՒՄՆԵՐԻ ՄԻԱՍՆԱԿԱՆՈՒԹՅԱՆ ԱՊԱՀՈՎՄԱՆ
ՍՏՈՒԳՄԱՆ ՎԵՐԱԲԵՐՅԱԼ

| NN ը/կ | Հարցը | Հարցի համար հիմք հանդիսացող իրավական նորմը | Ստուգման անցկացման մեթոդը | Կշիռը | Մեկնա- բանություն- ներ | Պատասխան | | |
|-----------|--|---|---------------------------------|-------|------------------------------|----------|----|---------|
| | | | | | | Այո | Ոչ | Չ/ ս |
| 1 | 2 | 3 | 4 | 5 | 6 | 7 | 8 | 9 |
| 1. | Արդյո՞ք, օգտագործվում են օրենսդրական չափագիտական հսկողության ենթակա չափման միջոցների ցանկում առկա չափիչ սարքեր: | Հայաստանի Հանրապետության <<Չափումների միասնականության ապահովման մասին>> (ՀՕ-22-Ն 08.02.2012թ.) օրենք, (այսուհետ՝ ՀՀ օրենք), 13-րդ հոդված, 2-րդ մաս | Փաստաթղթային | 10,0 | | | | |
| 2. | Արդյո՞ք, օրենսդրական չափագիտության ոլորտներում կիրառվող ստանդարտ նմուշներն ենթարկվել են տեսակի հաստատման: | ՀՀ օրենք, 7-րդ հոդված, 1-ին մաս | տեսազննում, փաստաթղթային | 2,0 | | | | |
| 3. | Արդյո՞ք, օրենսդրական չափագիտության տարածման ոլորտներում կիրառվող չափումների կատարման մեթոդիկաններն | ՀՀ օրենք, 8-րդ հոդված, | տեսազննում, փաստաթղթային | 1,0 | | | | |

| | | | | | | | | |
|-------|--|---|------------|-----|--|--|--|--|
| | ենթարկվել են չափագիտական վկայագրման: | 2-րդ մաս | | | | | | |
| 4. | Արդյո՞ք, չափիչ միջոցներն օգտագործվում են չափագիտության տարածման ներքոհիշյալ ոլորտներում՝ | ՀՀ օրենք, 13-րդ հոդված, 1-ին մաս | | | | | | |
| 4.1 | գնորդի և վաճառողի միջև առևտրային գործողություններում. | ՀՀ օրենք, 13-րդ հոդված, 1-ին մաս, 1)-ին կետ | տեսազննում | 4,0 | | | | |
| 4.1.1 | արտադրողի և իրացնողի միջև հաշվարկներում. | ՀՀ օրենք, 13-րդ հոդված, 1-ին մաս, 1)-ին կետ | տեսազննում | 2,0 | | | | |
| 4.2 | առողջապահության բնագավառում. | ՀՀ օրենք, 13-րդ հոդված, 1-ին մաս, 2)-րդ կետ | տեսազննում | 3,0 | | | | |
| 4.3 | շրջակա միջավայրի պահպանության, աշխատավայրում անվտանգության ապահովման և պատահարների կանխման ժամանակ. | ՀՀ օրենք, 13-րդ հոդված, 1-ին մաս, 3)-րդ կետ | տեսազննում | 2,0 | | | | |
| 4.4 | ճանապարհային երթևեկության վերահսկման և տրանսպորտային միջոցների տեխնիկական վիճակը գնահատելու ժամանակ. | ՀՀ օրենք, 13-րդ հոդված, 1-ին մաս, 4)-րդ կետ | տեսազննում | 1,0 | | | | |

| | | | | | | | | |
|-----|---|---|--------------------------|------|--|--|--|--|
| 4.5 | պետական կառավարման մարմինների, արբիտրաժի, դատախազության, դատական մարմինների հանձնարարությամբ կիրառվող չափումների ժամանակ. | ՀՀ օրենք, 13-րդ հոդված, 1-ին մաս, 5)-րդ կետ | տեսազննում | 1,0 | | | | |
| 4.6 | համապատասխանության գնահատման նշանակված մարմիններում: | ՀՀ օրենք, 13-րդ հոդված, 1-ին մաս, 6)-րդ կետ | տեսազննում | 1,0 | | | | |
| 5. | Արդյո՞ք, առկա չափման միջոցներն ենթարկվել են չափման միջոցի տեսակի հաստատման սերտիֆիկացման: | ՀՀ օրենք, 15-րդ հոդված, 2-րդ մաս | տեսազննում | 10,0 | | | | |
| 6. | Արդյո՞ք, օրենսդրական չափագիտական հսկողության ենթակա չափման միջոցները ստուգաչափված են: | ՀՀ օրենք, 16-րդ հոդված, 1-ին մաս | տեսազննում | 5,0 | | | | |
| 7. | Արդյո՞ք, չափման միջոց արտադրող, նորոգող և կիրառող իրավաբանական անձինք ու անհատ ձեռնարկատերերը, չափման միջոցները ներկայացնում են ստուգաչափման: | ՀՀ օրենք, 16-րդ հոդված, 2-րդ մաս | տեսազննում | 1,0 | | | | |
| 8. | Արդյո՞ք, չափման միջոցի տեսակի հաստատման ժամանակ սահմանվել է չափման միջոցի ստուգաչափման պարբերականությունը: | ՀՀ օրենք, 16-րդ հոդված, 3-րդ մաս | տեսազննում | 1,0 | | | | |
| 9. | Արդյո՞ք, չափման միջոցների ստուգաչափման, չափագիտական վկայագրման դրական արդյունքները | ՀՀ օրենք, 16-րդ հոդված, | տեսազննում, փաստաթղթային | 2,0 | | | | |

| | | | | | | | | |
|-----|---|---|------------|-----|--|--|--|--|
| | վավերացված են ստուգաչափման դրոշմի արտատիպով չափման միջոցի վրա և (կամ) անձնագրի վրա և (կամ) տրված է ստուգաչափման վկայական: : | 5-րդ մաս | | | | | | |
| 10. | Արդյո՞ք, ստուգաչափման դրոշմը վնասված է: | ՀՀ օրենք, 16-րդ հոդված, 9-րդ մաս | տեսազննում | 2,0 | | | | |
| 11. | Արդյո՞ք, օրենսդրական չափագիտական հսկողության ենթակա չստուգաչափված չափման միջոցները շահագործվում են: | ՀՀ օրենք, 16-րդ հոդված, 10-րդ մաս | տեսազննում | 1,0 | | | | |
| 12. | Արդյո՞ք, չափաճրարված արտադրանքը և չափիչ սրվակները մակնշված են պայմանանշաններով: | ՀՀ օրենք, 17-րդ հոդված, 2-րդ մաս | տեսազննում | 1,0 | | | | |

| | | | | |
|---|---|---|---|---|
| 1 | «Այո» - այո, առկա է, համապատասխանում է, բավարարում է | v | | |
| 2 | «Ոչ» - ոչ, առկա չէ, չի համապատասխանում, չի բավարարում | | v | |
| 3 | «Չ/պ» - չի պահանջվում, չի վերաբերում | | | v |

Ստուգաթերթը լրացրեցին՝

պետական տեսուչ՝ _____

| | | |
|----------------------|----------------|-----------------|
| | ստորագրություն | անուն, ազգանուն |
| պետական տեսուչ՝ | _____ | _____ |
| | ստորագրություն | անուն, ազգանուն |
| | _____ | _____ |
| | ստորագրություն | անուն, ազգանուն |
| ընկերության ղեկավար՝ | _____ | _____ |
| | ստորագրություն | անուն, ազգանուն |

ՀԱՅԱՍՏԱՆԻ ՀԱՆՐԱՊԵՏՈՒԹՅԱՆ ԷԿՈՆՈՄԻԿԱՅԻ ՆԱԽԱՐԱՐՈՒԹՅԱՆ

ՇՈՒԿԱՅԻ ՎԵՐԱՀՍԿՈՂՈՒԹՅԱՆ ՊԵՏԱԿԱՆ ՏԵՍՉՈՒԹՅՈՒՆ

Ստուգաթերթ N

ՑԵՄԵՆՏՆԵՐԻ ԱՏՈՒԳՄԱՆ ՎԵՐԱԲԵՐՅԱԼ
(ԱՏԳ ԱԱ 2523 ծածկագրին համապատասխան)

_____ 20 ____ թ.

տեսչության ստորաբաժանման անվանումը

գտնվելու վայրը

հեռախոս

| | | | |
|--|--|--|--|
| | | | |
|--|--|--|--|

Անձնական կող

պաշտոն

անուն, ազգանուն, հայրանուն

| | | | |
|--|--|--|--|
| | | | |
|--|--|--|--|

Անձնական կող

պաշտոն

անուն, ազգանուն, հայրանուն

| | | | |
|--|--|--|--|
| | | | |
|--|--|--|--|

Անձնական կող

պաշտոն

անուն, ազգանուն, հայրանուն

Ստուգման սկիզբ(ամսաթիվ) _____

ավարտ _____

| | | | | | | | | | |
|--|--|--|--|--|--|--|--|--|--|
| | | | | | | | | | |
|--|--|--|--|--|--|--|--|--|--|

Տնտեսվարող սուբյեկտի անվանումը

ՀՎՀՀ

Պետ. ռեգիստրի համար

Տնտեսվարող սուբյեկտի գործունեության ոլորտ

Տնտեսվարող սուբյեկտի գտնվելու վայրը

Հեռախոս

Տնտեսվարող սուբյեկտի ղեկավարի կամ լիազորված անձի անուն, ազգանուն, հայրանուն

Հեռախոս

Ստուգման հանձնարարագիր _____ ում կողմից _____ երբ է տրված _____

Ստուգման նպատակը/Ընդգրկված հարցերի համարներ _____

ՀԱՅԱՇԱՐ
ՑԵՄԵՆՏՆԵՐԻ ԱՏՈՒԳՄԱՆ ՎԵՐԱԲԵՐՅԱԼ
(ԱՏԳ ԱԱ 2523 ծածկագրին համապատասխան)

| NN ը/կ | Հարցը | Հարցի համար հիմք հանդիսացող իրավական նորմը | Ստուգման անցկացման մեթոդը | Կշիռը | Մեկնաբանու թյուններ | Պատասխան | | |
|-----------|---|--|--|-------|------------------------|----------|----|-----|
| | | | | | | Այո | Ոչ | Զ/պ |
| 1 | 2 | 3 | 4 | 5 | 5 | 6 | 7 | 8 |
| 1. | Արդյո՞ք, ցեմենտներն ուղեկցված են համապատասխանության նշանի մակնշմամբ, համապատասխանության սերտիֆիկատով կամ գրանցված համապատասխանության հայտարարագրով: | ՀՀ կառավարության 2006 թվականի օգոստոսի 10-ի N 1136-Ն որոշմամբ հաստատված կանոնակարգի 4-րդ կետ, 2-րդ պարբերություն և 6-րդ կետ | Փաստթղթային, Թեմատիկ (ծրագրային, կամ կրկնակի, կամ դիմում- բողոքի հիման վրա) | 10,0 | | | | |
| 2. | Արդյո՞ք, ցեմենտների բաղադրությունը համապատասխանում է N1 աղյուսակով սահմանված նորմերին: | ՀՀ կառավարության 2006 թվականի օգոստոսի 10-ի N 1136-Ն որոշմամբ հաստատված կանոնակարգի 10-րդ կետ, աղյուսակ 1 | փորձաքննություն, փաստաթղթային | 3,0 | | | | |
| 3. | Արդյո՞ք, ցեմենտների ֆիզիկամեխանիկական ցուցանիշները | ՀՀ կառավարության 2006 թվականի օգոստոսի 10-ի | փորձաքննություն, փաստաթղթային | 3,0 | | | | |

| | | | | | | | | |
|-----|---|--|-------------------------------|-----|---|--|--|--|
| | համապատասխանում են N2 աղյուսակով սահմանված նորմերին: | N 1136-Ն որոշմամբ հաստատված կանոնակարգի 12-րդ կետ, աղյուսակ 2 | | | | | | |
| 4. | Արդյո՞ք, ցեմենտների քիմիական ցուցանիշները համապատասխանում են N3 աղյուսակով սահմանված նորմերին: | ՀՀ կառավարության 2006 թվականի օգոստոսի 10-ի N 1136-Ն որոշմամբ հաստատված կանոնակարգի 13-րդ կետ, աղյուսակ 3 | փորձաքննություն, փաստաթղթային | 3,0 | | | | |
| 5. | Արդյո՞ք, ցեմենտի յուրաքանչյուր խմբաքանակը ուղեկցվում է ապրանքաուղեկից փաստաթղթով, որում նշված են հետևյալ տվյալները՝ | ՀՀ կառավարության 2006 թվականի օգոստոսի 10-ի N 1136-Ն որոշմամբ հաստատված կանոնակարգի 21-րդ կետ՝ | | | Պահանջը վերաբերում է միայն ապրանք արտադրողին, մատակարարին | | | |
| 5.1 | արտադրող կազմակերպության անվանումը, ապրանքային նշանը և հասցեն. | ա) ենթակետ | տեսազննում | 1,0 | | | | |
| 5.2 | ցեմենտի պայմանական նշագիրը կամ լրիվ անվանումը. | բ) ենթակետ | տեսազննում | 1,0 | | | | |
| 5.3 | խմբաքանակի համարը և բեռնառաքման ամսաթիվը. | գ) ենթակետ | տեսազննում | 1,0 | | | | |

| | | | | | | | | |
|------|--|---|------------|-----|--|--|--|--|
| 5.4 | ցեմենտում հանքային հավելույթների տեսակը և քանակը. | դ) ենթակետ | տեսազննում | 1,0 | | | | |
| 5.5 | ցեմենտի ամրության դասը. | ե) ենթակետ | տեսազննում | 1,0 | | | | |
| 5.6 | ցեմենտի երաշխիքային ժամկետը. | զ) ենթակետ | տեսազննում | 1,0 | | | | |
| 5.7 | փաթեթվածքում ցեմենտի զտաքաշը. | է) ենթակետ | տեսազննում | 1,0 | | | | |
| 5.8 | քնական ռադիոնուկլիդների տեսակարար արդյունավետ A _{ԷՓ} ակտիվությունը. | ը) ենթակետ | տեսազննում | 1,0 | | | | |
| 5.9 | փոխադրամիջոցի համարանիշը. | թ) ենթակետ | տեսազննում | 1,0 | | | | |
| 5.10 | համապատասխանության հավաստման վերաբերյալ տեղեկատվությունը: | ժ) ենթակետ | տեսազննում | 1,0 | | | | |
| 6. | Արդյո՞ք, ցեմենտը պահվում է առանձնացված ըստ տեսակների և ամրության դասերի. | ՀՀ կառավարության 2006 թվականի օգոստոսի 10-ի N 1136-Ն որոշմամբ հաստատված կանոնակարգի 23-րդ կետ | տեսազննում | 0,5 | | | | |
| 6.1 | Արդյո՞ք, ցեմենտը պահվում է առանց փաթեթվածքի՝ սիլոսներում կամ այլ փակ տարողություններում. | ՀՀ կառավարության 2006 թվականի օգոստոսի 10-ի N 1136-Ն որոշմամբ հաստատված կանոնակարգի 23-րդ կետ | տեսազննում | 0,5 | | | | |

| | | | | | | | | |
|-----|---|---|------------|-----|--|--|--|--|
| 6.2 | Արդյո՞ք, ցեմենտը պահվում է փաթեթավորված վիճակում՝ չոր շինություններում: Չի թույլատրվում տարբեր տեսակների և դասերի ցեմենտների խառնումը, ինչպես նաև աղտոտումը կողմնակի խառնուկներով և խոնավացումը: | <p>ՀՀ կառավարության 2006 թվականի օգոստոսի 10-ի N 1136-Ն որոշմամբ հաստատված կանոնակարգի</p> <p>23-րդ կետ</p> | տեսազննում | 0,5 | | | | |
| 6.3 | Արդյո՞ք, առանց փաթեթվածքի ցեմենտը չի պահվում է ամբարային տիպի պահեստներում: | <p>ՀՀ կառավարության 2006 թվականի օգոստոսի 10-ի N 1136-Ն որոշմամբ հաստատված կանոնակարգի</p> <p>23-րդ կետ</p> | տեսազննում | 0,5 | | | | |
| 7. | Արդյո՞ք, արտադրողը երաշխավորում է ցեմենտի համապատասխանությունը սահմանված պահանջներին, դրա փոխադրման և պահման կանոնների պահպանման դեպքում, բայց ոչ ավելի, քան 60 օրվա ընթացքում սկսած բեռնառաքման օրվանից: | <p>ՀՀ կառավարության 2006 թվականի օգոստոսի 10-ի N 1136-Ն որոշմամբ հաստատված կանոնակարգի</p> <p>25-րդ կետ</p> | տեսազննում | 1,0 | | | | |
| 8. | Արդյո՞ք, պարկերով փաթեթավորված ցեմենտի մակնշումը կատարվում է յուրաքանչյուր պարկի վրա՝ ցանկացած մասում: Փափուկ կոնտեյներով փաթեթավորված ցեմենտի մակնշումը կատարվում է պիտակի վրա, որը ներդրվում է փափուկ | <p>ՀՀ կառավարության 2006 թվականի օգոստոսի 10-ի N 1136-Ն որոշմամբ հաստատված կանոնակարգի</p> | տեսազննում | 1,0 | | | | |

| | | | | | | | | |
|-----|--|--|------------|-----|--|--|--|--|
| | կոնտեյնների վրա գտնվող հատուկ գրպանի մեջ: | 26-րդ կետ | | | | | | |
| 9. | Արդյո՞ք, մակնշումը պարունակում է հետևյալ տվյալները՝ | ՀՀ կառավարության 2006 թվականի օգոստոսի 10-ի N 1136-Ն որոշմամբ հաստատված կանոնակարգի 27-րդ կետ | | | | | | |
| 9.1 | արտադրող կազմակերպության անվանումը և ապրանքային նշանը. | ա) ենթակետ | տեսազննում | 2,0 | | | | |
| 9.2 | ցեմենտի պայմանական նշանագիրը և (կամ) լրիվ անվանումը. | բ) ենթակետ | տեսազննում | 2,0 | | | | |
| 9.3 | ցեմենտի սեղմման ամրության դասը. | գ) ենթակետ | տեսազննում | 2,0 | | | | |
| 9.4 | արտադրման տարեթիվը, ամիսը. | դ) ենթակետ | տեսազննում | 2,0 | | | | |
| 9.5 | փաթեթվածքում ցեմենտի զտաքաշը. | ե) ենթակետ | տեսազննում | 3,0 | | | | |
| 9.6 | համապատասխանության հավաստման վերաբերյալ տեղեկատվությունը: | զ) ենթակետ | տեսազննում | 2,0 | | | | |
| 10. | Արդյո՞ք, Յուրաքանչյուր տրանսպորտային միջոց (այդ թվում՝ առանց փաթեթավորման փոխադրման դեպքում) ուղեկցվում է համապատասխան պիտակով, ինչպես նաև ցեմենտի խմբաքանակի համարը և առաքման ամսաթիվը: | ՀՀ կառավարության 2006 թվականի օգոստոսի 10-ի N 1136-Ն որոշմամբ հաստատված կանոնակարգի | տեսազննում | | | | | |

| | | | մենտա- յին կլինկեր | խարամ | բնա- կան | արդ- յունա- բերա- կան | սիլի- կա- տա- յին | կրա- քա- րային | թրծած շերտա- քար | կահող | | մասեր |
|--------|---|-------------|--------------------------|-------|-------------|--------------------------------|----------------------------|----------------------|------------------------|-------|----|-------|
| | | | K | S | P | Q | V | W | T | L | LL | |
| | 2 | 3 | 4 | 5 | 6 | 7 | 8 | 9 | 10 | 11 | 12 | 13 |
| CEM I | Պորտլանդ- ցեմենտ | CEM I | 95-100 | - | - | - | - | - | - | - | - | 0-5 |
| CEM II | Պորտլանդ- ցեմենտ խարամով | CEM II/ A-S | 80-94 | 6-20 | - | - | - | - | - | - | - | |
| | | CEM II/ B-S | 65-79 | 21-35 | - | - | - | - | - | - | - | |
| | Պորտլանդ- ցեմենտ պուզոլանով | CEM II/ A-P | 80-94 | - | 6-20 | - | - | - | - | - | - | |
| | | CEM II/ B-P | 65-79 | - | 21-35 | - | - | - | - | - | - | |
| | | CEM II/ A-Q | 80-94 | - | - | 6-20 | - | - | - | - | - | |
| | | CEM II/ B-Q | 65-79 | - | - | 21-35 | - | - | - | - | - | |
| | Պորտլանդ- ցեմենտ վառելիքային մոխիրով | CEM II/ A-V | 80-94 | - | - | - | 6-20 | - | - | - | - | |
| | | CEM II/ B-V | 65-79 | - | - | - | 21-35 | - | - | - | - | |
| | | CEM II/ A-W | 80-94 | - | - | - | - | 6-20 | - | - | - | |
| | | CEM II/ B-W | 65-79 | - | - | - | - | 21-35 | - | - | - | |

| | | | | | | | | | | | |
|---------|---|--------------|-------|-------|-------|---|---|---|-------|-------|-------|
| | Պորտլանդ- ցեմենտ գլիեժով կամ թրծած շերտաքարով | CEM II/ A-T | 80-94 | - | - | - | - | - | 6-20 | - | - |
| | | CEM II/ B-T | 65-79 | - | - | - | - | - | 21-35 | - | - |
| | Պորտլանդ- ցեմենտ միկրոսիլիկա- հողով | CEM II/ A-L | 80-94 | - | - | - | - | - | - | 6-20 | - |
| | | CEM II/ B-L | 65-79 | - | - | - | - | - | - | 20-35 | - |
| | Պորտլանդ- ցեմենտ կրաքարով | CEM II/ A-LL | 80-94 | - | - | - | - | - | - | - | 6-20 |
| | | CEM II/ B-LL | 65-79 | - | - | - | - | - | - | - | 21-35 |
| | Պորտլանդ կոմպոզիցիոն ցեմենտ | CEM II/ A-M | 80-94 | 6-20 | | | | | | | |
| | | CEM II/ B-M | 65-79 | 21-35 | | | | | | | |
| CEM III | Խարամապորտ- լանդցեմենտ | CEM III/ A | 35-64 | 36-65 | - | - | - | - | - | - | - |
| | | CEM III/ B | 20-34 | 66-80 | - | - | - | - | - | - | - |
| | | CEM III/ C | 5-19 | 81-95 | - | - | - | - | - | - | - |
| CEM IV | Պուզլանային ցեմենտ | CEM IV/ A | 65-89 | - | 11-35 | | | - | - | - | |
| | | CEM IV/ B | 45-64 | - | 36-55 | | | - | - | - | |
| CEM V | Կոմպոզիցիոն | CEM V/ A | 40-64 | 18-30 | 18-30 | | - | - | - | - | |

| | | | | | | | | | | |
|--|--------|----------|-------|-------|-------|---|---|---|---|--|
| | ցեմենտ | CEM V/ B | 20-38 | 31-50 | 31-50 | - | - | - | - | |
|--|--------|----------|-------|-------|-------|---|---|---|---|--|

2. Աղյուսակ N 2. Ցեմենտների ֆիզիկամեխանիկական ցուցանիշների սահմանված նորմերը

| Ամրության դասը | Սեղման ամրությունը, ՄՊա | | | | Կապակցման սկիզբը, բոպե, ոչ շուտ | Ծավալի փոփոխման հավասարաչափությունը (ընդարձակում), մմ, ոչ ավելի |
|----------------|-----------------------------|-----------------------------|---------------------|----------|---------------------------------|---|
| | վաղ ամրություն | | ստանդարտ ամրություն | | | |
| | 2 օրական հասակում, ոչ պակաս | 7 օրական հասակում, ոչ պակաս | 28 օրական հասակում | | | |
| | | | ոչ պակաս | ոչ ավելի | | |
| 1 | 2 | 3 | 4 | 5 | 6 | 7 |
| 22.5N | - | 11.0 | 22.5 | 42.5 | | |
| 32.5N | - | 16.0 | | | 75 | |
| 32.5R | 10.0 | - | 32.5 | 52.5 | | 10 |
| 42.5N | 10.0 | - | | | | |
| 42.5R | 20.0 | - | 42.5 | 62.5 | 60 | |

| | | | | | | |
|-------|------|---|------|---|----|--|
| 52.5N | 20.0 | - | | | | |
| 52.5R | 30.0 | - | 52.5 | - | 45 | |

3. Աղյուսակ N 3 Ցեմենտների քիմիական ցուցանիշների սահմանված նորմերը

| Ցուցանիշի անվանումը | Ցեմենտի տեսակը | Ցեմենտի ամրության դասը | Ցուցանիշը, % |
|---|------------------------------------|----------------------------------|--------------|
| Զանգվածի կորուստը շիկացման ժամանակ, ոչ ավելի | CEM I CEM III | բոլոր դասերը | 5,0 |
| Զլուծվող մնացորդ, ոչ ավելի | CEM I CEM III | բոլոր դասերը | 5,0 |
| Կլինկերում ծծմբի օքսիդի (VI) SO ₃ զանգվածային մասը | CEM I CEM II CEM IV CEM V | 22,5N 32,5N 32,5R 42,5N | 1,5-3,5 |
| | | 42,5R 52,5N 52,5R | 1,5-4,0 |
| | CEM III | բոլոր դասերը | |
| Կլինկերում քլոր-իոնի (Cl ⁻) | բոլոր | բոլոր | 0,1 |

| | | | |
|----------------------------|-----------|-----------|--|
| զանգվածային մասը, ոչ ավելի | տեսակները | տեսակները | |
|----------------------------|-----------|-----------|--|

| | | | | |
|---|---|---|---|---|
| 1 | «Այո» - այո, առկա է, համապատասխանում է, բավարարում է | √ | | |
| 2 | «Ոչ» - ոչ, առկա չէ, չի համապատասխանում, չի բավարարում | | √ | |
| 3 | «Չ/պ» - չի պահանջվում, չի վերաբերվում | | | √ |

Ստուգաթերթը լրացրեցին՝

պետական տեսուչ

ստորագրություն

անուն, ազգանուն

պետական տեսուչ

ստորագրություն

անուն, ազգանուն

ստորագրություն

անուն, ազգանուն

ընկերության ղեկավար՝

ստորագրություն

անուն, ազգանուն

ՀԱՅԱՍՏԱՆԻ ՀԱՆՐԱՊԵՏՈՒԹՅԱՆ ԷԿՈՆՈՄԻԿԱՅԻ ՆԱԽԱՐԱՐՈՒԹՅԱՆ

ՇՈՒԿԱՅԻ ՎԵՐԱՀՍԿՈՂՈՒԹՅԱՆ ՊԵՏԱԿԱՆ ՏԵՍՉՈՒԹՅՈՒՆ

Ստուգաթերթ N

ԿԵՆՑԱՂԱՅԻՆ ԵՎ ՍԱՆԻՏԱՐԱՎՈՐՈՒԹՅԱՆ ՆՇԱՆԱԿՈՒԹՅԱՆ

ԹՂԹԵ ԵՎ ՔԻՄԻԱԿԱՆ ԹԵԼՔԵՐԻՑ ԱՊՐԱՆՔՆԵՐԻ ՍՏՈՒԳՄԱՆ ՎԵՐԱԲԵՐՅԱԼ
(ԱՏԳԱԱ 4818 10, 4818 20, 4818 30 000, 4818 40, 5601 10 ծածկագրին համապատասխան)

_____ 20 թ.

տեսչության ստորաբաժանման անվանումը

գտնվելու վայրը

հեռախոս

Անձնական կոդ

Անձնական կոդ

պաշտոն

անուն, ազգանուն, հայրանուն

Անձնական կոդ

Անձնական կոդ

պաշտոն

անուն, ազգանուն, հայրանուն

Անձնական կոդ

Անձնական կոդ

պաշտոն

անուն, ազգանուն, հայրանուն

Ստուգման սկիզբ(ամսաթիվ) _____

ավարտ _____

ՀԿՀՀ

Տնտեսվարող սուբյեկտի անվանումը

ՀԿՀՀ

Պետ. ռեգիստրի համար

Տնտեսվարող սուբյեկտի գործունեության ոլորտ

Տնտեսվարող սուբյեկտի գտնվելու վայրը

Հեռախոս

Տնտեսվարող սուբյեկտի ղեկավարի կամ լիազորված անձի անուն, ազգանուն, հայրանուն

Հեռախոս

Ստուգման հանձնարարագիր _____ ում կողմից _____ երբ է տրված _____

Ստուգման նպատակը/Ընդգրկված հարցերի համարներ _____

ՀԱՐՑԱՇԱՐ
ԿԵՆՑԱՂԱՅԻՆ ԵՎ ՍԱՆԻՏԱՐԱՇԻԳԻԵՆԻԿ ՆՇԱՆԱԿՈՒԹՅԱՆ
ԹՂԹԵ ԵՎ ՔԻՄԻԱԿԱՆ ԹԵԼՔԵՐԻՑ ԱՊՐԱՆՔՆԵՐԻ ՍՏՈՒԳՄԱՆ ՎԵՐԱԲԵՐՅԱԼ
(ԱՏԳԱԱ 4818 10, 4818 20, 4818 30 000, 4818 40, 5601 10 ծածկագրին համապատասխան)

| NN ը/կ | Հարցը | Հարցի համար հիմք հանդիսացող իրավական նորմը | Ստուգման անցկացման մեթոդը | Կշիռը | Մեկնա- բանու- թյուն-ներ | Պատասխան | | |
|-----------|--|--|---------------------------------|-------|-------------------------------|----------|----|-----|
| | | | | | | Այո | Ոչ | Զ/պ |
| 1 | 2 | 3 | 4 | 5 | 5 | 6 | 7 | 8 |
| 1. | Արդյո՞ք, կենցաղային և սանիտարահիգիենիկ նշանակության ապրանքներն ուղեկցված են համապատասխանության նշանի մակնշմամբ կամ համապատասխանության սերտիֆիկատով կամ գրանցված համապատասխանության հայտարարագրով: | ՀՀ կառավարության 19.10.2006թ. N 1546-Ն որոշմամբ հաստատված կանոնակարգի 6-րդ կետ | Փաստաթղթային | 10,0 | | | | |
| 2. | Արդյո՞ք, պահպանվում են կենցաղային և սանիտարահիգիենիկ նշանակության ապրանքների անվտանգության ներքոհիշյալ հիգիենիկ ցուցանիշները՝ | ՀՀ կառավարության 19.10.2006թ. N 1546-Ն որոշմամբ հաստատված կանոնակարգի 8-րդ կետ, աղյուսակ N 1 | փորձաքննություն | | | | | |
| 2.1 | հիգիենիկ և կոսմետիկ անձեռոցիկների (տոգորված և ոչ տոգորված), թղթե անձեռոցիկների, թաշկինակ-ների, զուգարանի թղթի (միաշերտ կամ բազմաշերտ) և այլ թղթե արտադրատեսակների, խոհանոցային թղթե սրբիչների և սպասքավորման անձեռոցիկների, սփռոցների մեջ ջրային լուծամզուքը՝ $4,5 \leq Ph \leq 8,5$ | 8-րդ կետ, աղյուսակ N 1, կետ 1 | փորձաքննություն | 0,25 | | | | |
| 2.1.1 | մանկական խանձարուրների, տակդիրների և համանման սանիտարահիգիենիկ իրերի կանացի հիգիենիկ միջադիրների, վիրախճուծ-ների (տամպոններ) (ամենօրյա, կրիտիկական օրերի համար, գիշերային և առատ արտազատման դեպքում) ջրային լուծույթի pH-ի փոփոխությունը ± 1 -ից ոչ ավելի է: | 8-րդ կետ, աղյուսակ N 1, կետ 1 | փորձաքննություն | 0,25 | | | | |
| 2.2 | Ջրային լուծամզուքի արտաքին տեսքը յուրաքանչյուր արտադրանքի համար՝ | 8-րդ կետ, աղյուսակ N 1, կետ 2.1 | | | | | | |
| 2.2.1 | հիգիենիկ և կոսմետիկ անձեռոցիկներ (տոգորված և ոչ տոգորված) թափանցիկ հեղուկ է, առանց պղտորության, նստվածքի և գունավորման, | 8-րդ կետ, աղյուսակ N 1, կետ 2.1 | փորձաքննություն | 0,25 | | | | |

| | | | | | | | | |
|-------|---|---------------------------------|-----------------|------|--|--|--|--|
| | թույլատրվում է աննշան օպալեսցենտում: | | | | | | | |
| 2.2.2 | թղթե անձեռոցիկների, թաշկինակների, զուգարանի թղթի (միաշերտ կամ բազմաշերտ) և այլ թղթե արտադրատեսակների, խոհանոցային թղթե սրբիչների և սպասքավորման անձեռոցիկների, սփռոցներ, մանկական խանձարուրների, տակդիրների և համանման սանիտարահիգիենիկ իրերի, կանացի հիգիենիկ միջադիրների, վիրախճուծների (տամպոններ) (ամենօրյա, կրիտիկական օրերի համար, գիշերային և առատ արտազատման դեպքում) թափանցիկ հեղուկ է, առանց պլտորության և նստվածքի. | 8-րդ կետ, աղյուսակ N 1, կետ 2.1 | փորձաքննություն | 0,25 | | | | |
| 2.3 | հիգիենիկ և կոսմետիկ անձեռոցիկների (տոգորված և ոչ տոգորված), թղթե անձեռոցիկների, թաշկինակների, զուգարանի թղթի (միաշերտ կամ բազմաշերտ) և այլ թղթե արտադրատեսակների, խոհանոցային թղթե սրբիչների և սպասքավորման անձեռոցիկների, սփռոցների, մանկական խանձարուրների, տակդիրների և համանման սանիտարահիգիենիկ իրերի դեպքում՝ հոտը, բայլ ≤ 1 | 8-րդ կետ, աղյուսակ N 1, կետ 2.1 | փորձաքննություն | 0,25 | | | | |
| 2.3.1 | կանացի հիգիենիկ միջադիրների, վիրախճուծների (տամպոններ) (ամենօրյա, կրիտիկական օրերի համար, գիշերային և առատ արտազատման դեպքում)՝ հոտը, բայլ ≤ 1 | 8-րդ կետ, աղյուսակ N 1, կետ 2.1 | փորձաքննություն | 0,25 | | | | |
| 2.4 | մանկական խանձարուրների, տակդիր-ների և համանման սանիտարահիգիենիկ իրերի դեպքում՝ թթվայնացումը (օրգանական նյութերի քանակը), մգ $O_2/դմ^3 \leq 10$ | 8-րդ կետ, աղյուսակ N 1, կետ 2.1 | փորձաքննություն | 0,25 | | | | |
| 2.4.1 | կանացի հիգիենիկ միջադիրների, վիրախճուծների (տամպոններ) (ամենօրյա, կրիտիկական օրերի համար, գիշերային և առատ արտազատման դեպքում)՝ թթվայնացումը (օրգանական նյութերի քանակը), մգ $O_2/դմ^3 \leq 10$ | 8-րդ կետ, աղյուսակ N 1, կետ 2.1 | փորձաքննություն | 0,25 | | | | |
| 2.5 | Ջրային միջավայր արտազատվող վնասակար նյութերի քանակությունը, մգ/դմ ³ , ոչ ավելի՝ | 8-րդ կետ, աղյուսակ N 1, կետ 2.2 | | | | | | |
| 2.5.1 | Ֆորմալդեհիդի պարունակությունը՝ հիգիենիկ և կոսմետիկ անձեռոցիկների (տոգորված և ոչ տոգորված), թղթե անձեռոցիկների, թաշկինակների, զուգարանի թղթի (միաշերտ կամ բազմաշերտ) և այլ թղթե արտադրատեսակների, խոհանոցային թղթե սրբիչների և սպասքավորման անձեռոցիկների, սփռոցների, մանկական խանձարուրների, տակդիր-ների և համանման սանիտարահիգիենիկ իրերի, կանացի հիգիենիկ միջադիրների, վիրախճուծների (տամպոններ) (ամենօրյա, կրիտիկական օրերի համար, գիշերային և առատ արտազատման դեպքում) $\leq 0,1$ | 8-րդ կետ, աղյուսակ N 1, կետ 2.2 | փորձաքննություն | 0,25 | | | | |

| | | | | | | | | |
|-------|--|---------------------------------|------------------|------|--|--|--|--|
| 2.5.2 | կապար(Pb)-ի պարունակությունը՝ խոհանոցային թղթ սրբիչների և սպասքավորման անձեռոցիկների, սփռոցներ մեջ $\leq 0,03$. | 8-րդ կետ, աղյուսակ N 1, կետ 2.2 | փորձա-քննություն | 0,25 | | | | |
| 2.5.3 | ցինկ (Zn)-ի պարունակությունը՝ խոհանոցային թղթ սրբիչների և սպասքավորման անձեռոցիկների, սփռոցներ մեջ $\leq 0,1$ | 8-րդ կետ, աղյուսակ N 1, կետ 2.2 | փորձա-քննություն | 0,25 | | | | |
| 2.5.4 | քրոմ(Cr ⁶), քրոմ (Cr ³)-ի պարունակությունը՝ խոհանոցային թղթ սրբիչների և սպասքավորման անձեռոցիկների, սփռոցների մեջ $\leq 0,1$ (զումարային) Գունավորման համար ներկեր օգտագործելու դեպքում. | 8-րդ կետ, աղյուսակ N 1, կետ 2.2 | փորձա-քննություն | 0,25 | | | | |
| 2.5.5 | Կապույտ կոբալտ (Co)-ի պարունակությունը՝ հիգիենիկ և կոսմետիկ անձեռոցիկների (տոզոր-ված և ոչ տոզորված), թղթ անձեռոցիկների, թաշկինակների, զուգարանի թղթի (միաշերտ կամ բազմաշերտ) և այլ թղթ արտադրատեսակների, խոհանոցային թղթ սրբիչների և սպասքավորման անձեռոցիկների, սփռոցների մեջ $\leq 0,1$ | 8-րդ կետ, աղյուսակ N 1, կետ 2.2 | փորձա-քննություն | 0,25 | | | | |
| 2.5.6 | Դեղին քրոմ (Cr ⁶), քրոմ (Cr ³)-ի պարունակությունը՝ հիգիենիկ և կոսմետիկ անձեռոցիկների (տոզորված և ոչ տոզորված), թղթ անձեռոցիկների, թաշկինակների, զուգարանի թղթի (միաշերտ կամ բազմաշերտ) և այլ թղթ արտադրատեսակների, խոհանոցային թղթ սրբիչների և սպասքավորման անձեռոցիկների, սփռոցների մեջ $\leq 0,1$ (զումարային) | 8-րդ կետ, աղյուսակ N 1, կետ 2.2 | փորձա-քննություն | 0,25 | | | | |
| 2.5.7 | կադմիում(Cd)-ի պարունակությունը՝ հիգիենիկ և կոսմետիկ անձեռոցիկների (տոզորված և ոչ տոզորված), թղթ անձեռոցիկների, թաշկինակների, զուգարանի թղթի (միաշերտ կամ բազմաշերտ) և այլ թղթ արտադրատեսակների, խոհանոցային թղթ սրբիչների և սպասքավորման անձեռոցիկների, սփռոցների մեջ $\leq 0,001$ | 8-րդ կետ, աղյուսակ N 1, կետ 2.2 | փորձա-քննություն | 0,25 | | | | |
| 2.5.8 | պղինձ(Cu)-ի պարունակությունը՝ հիգիենիկ և կոսմետիկ անձեռոցիկների (տոզորված և ոչ տոզորված), թղթ անձեռոցիկների, թաշկինակների, զուգարանի թղթի (միաշերտ կամ բազմաշերտ) և այլ թղթ արտադրատեսակների, խոհանոցային թղթ սրբիչների և սպասքավորման անձեռոցիկների, սփռոցների մեջ $\leq 1,0$ | 8-րդ կետ, աղյուսակ N 1, կետ 2.2 | փորձա-քննություն | 0,25 | | | | |

| | | | | | | | | |
|--------|---|---------------------------------|------------------|------|--|--|--|--|
| 2.5.9 | Կարմիր մանգան (Mn)-ի պարունակությունը՝ հիգիենիկ և կոսմետիկ անձեռոցիկների (տոգոր-ված և ոչ տոգորված), թղթե անձեռոցիկների, թաշկինակների, զուգարանի թղթի (միաշերտ կամ բազմաշերտ) և այլ թղթե արտադրատեսակների, խոհանոցային թղթե սրբիչների և սպասքա-վորման անձեռոցիկների, սփռոցների մեջ 0,100 է. | 8-րդ կետ, աղյուսակ N 1, կետ 2.2 | փորձա-քննություն | 0,25 | | | | |
| 2.5.10 | կանաչ պղինձ (Cu)-ի պարունակությունը՝ հիգիենիկ և կոսմետիկ անձեռոցիկների (տոգոր-ված և ոչ տոգորված), թղթե անձեռոցիկների, թաշկինակների, զուգարանի թղթի (միաշերտ կամ բազմաշերտ) և այլ թղթե արտադրատեսակների, խոհանոցային թղթե սրբիչների և սպասքա-վորման անձեռոցիկների, սփռոցների մեջ $\leq 1,0$ | 8-րդ կետ, աղյուսակ N 1, կետ 2.2 | փորձա-քննություն | 0,25 | | | | |
| 2.5.11 | քրոմ(Cr ⁶), քրոմ (Cr ³)-ի պարունակությունը՝ հիգիենիկ և կոսմետիկ անձեռոցիկների (տոգոր-ված և ոչ տոգորված), թղթե անձեռոցիկների, թաշկինակների, զուգարանի թղթի (միաշերտ կամ բազմաշերտ) և այլ թղթե արտադրատեսակների, խոհանոցային թղթե սրբիչների և սպասքա-վորման անձեռոցիկների, սփռոցների մեջ $\leq 0,1$ (գումարային) է. | 8-րդ կետ, աղյուսակ N 1, կետ 2.2 | փորձա-քննություն | 0,25 | | | | |
| 2.5.12 | մանգան (Mn) սև, վարդա-գորշագույն, վարդագույն-ի պարունակությունը՝ հիգիենիկ և կոսմետիկ անձեռոցիկների (տոգորված և ոչ տոգորված), թղթե անձեռոցիկների, թաշկինակների, զուգարանի թղթի (միաշերտ կամ բազմաշերտ) և այլ թղթե արտադրատեսակների, խոհանոցային թղթե սրբիչների և սպասքա-վորման անձեռոցիկների, սփռոցների մեջ $\leq 0,1$ (գումարային) | 8-րդ կետ, աղյուսակ N 1, կետ 2.2 | փորձա-քննություն | 0,25 | | | | |
| 2.5.13 | կոբալտ(Co)-ի պարունակությունը՝ հիգիենիկ և կոսմետիկ անձեռոցիկների (տոգոր-ված և ոչ տոգորված), թղթե անձեռոցիկների, թաշկինակների, զուգարանի թղթի (միաշերտ կամ բազմաշերտ) և այլ թղթե արտադրատեսակների, խոհանոցային թղթե սրբիչների և սպասքա-վորման անձեռոցիկների, սփռոցների մեջ $\leq 0,1$ (գումարային) | 8-րդ կետ, աղյուսակ N 1, կետ 2.2 | փորձա-քննություն | 0,25 | | | | |
| 2.5.14 | պղինձ(Cu)-ի պարունակությունը՝ հիգիենիկ և կոսմետիկ անձեռոցիկների (տոգոր-ված և ոչ տոգորված), թղթե անձեռոցիկների, թաշկինակների, զուգարանի թղթի (միաշերտ կամ բազմաշերտ) և այլ թղթե արտադրատեսակների, խոհանոցային թղթե սրբիչների և սպասքա-վորման անձեռոցիկների, սփռոցների մեջ $\leq 1,0$ | 8-րդ կետ, աղյուսակ N 1, կետ 2.2 | փորձա-քննություն | 0,25 | | | | |
| 2.5.15 | գորշագույն երկաթ (Fe)-ի պարունակությունը՝ հիգիենիկ և կոսմետիկ անձեռոցիկների (տոգոր-ված և ոչ տոգորված), թղթե անձեռոցիկների, թաշկինակների, զուգարանի թղթի (միաշերտ կամ բազմաշերտ) և այլ թղթե արտադրատեսակների, խոհանոցային թղթե սրբիչների և սպասքա-վորման անձեռոցիկների, սփռոցների մեջ $\leq 0,3$ | 8-րդ կետ, աղյուսակ N 1, կետ 2.2 | փորձա-քննություն | 0,25 | | | | |

| | | | | | | | | |
|---------|---|---|------------------|------|--|--|--|--|
| 2.5.16 | հիգիենիկ և կոսմետիկ անձեռոցիկների (տոգորված և ոչ տոգորված), թղթե անձեռոցիկների, թաշկինակների, զուգարանի թղթի (միաշերտ կամ բազմաշերտ) և այլ թղթե արտադրատեսակների, խոհանոցային թղթե սրբիչների և սպասքավորման անձեռոցիկների, սփռոցների, մանկական խանձարուրների, տակդիրներ և համանման սանիտարահիգիենիկ իրերի, կանացի հիգիենիկ միջադիրների, վիրախժուծների (տամպոններ) (ամենօրյա, կրիտիկական օրերի համար, գիշերային և առատ արտազատման դեպքում)՝ $70 \leq$ ջրային լուծամզուքի թունավորության ցուցիչը, $\% \leq 120$ | 8-րդ կետ, աղյուսակ N 1, կետ 2.3 | փորձա-քննություն | 0,25 | | | | |
| 2.5.17 | Մաշկագրգռիչ ազդեցությունները, բայլ, ոչ ավելի՝ մանկական խանձարուրների, տակդիրների և համանման սանիտարահիգիենիկ իրերի, կանացի հիգիենիկ միջադիրների, վիրախժուծների (տամպոններ) (ամենօրյա, կրիտիկական օրերի համար, գիշերային և առատ արտազատման դեպքում)՝ 0 | 8-րդ կետ, աղյուսակ N 1, կետ 2.3, 3. ենթակետ | փորձա-քննություն | 0,25 | | | | |
| 2.5.18 | Ջգայունացնող ազդեցությունների առկայությունը՝ մանկական խանձարուրների, տակդիրների և համանման սանիտարահիգիենիկ իրերի, կանացի հիգիենիկ միջադիրների, վիրախժուծների (տամպոններ) (ամենօրյա, կրիտիկական օրերի համար, գիշերային և առատ արտազատման դեպքում)՝ Բացակայում են: | 8-րդ կետ, աղյուսակ N 1, կետ 2.3, 4. ենթակետ | փորձա-քննություն | 0,25 | | | | |
| 2.5.19 | Մեզոֆիլ աերոբ և ֆակուլտատիվ անաերոբ մանրէների ընդհանուր քանակությունը (ՄԱՖԱՍ), ԳԱՍ/գ, հիգիենիկ և կոսմետիկ անձեռոցիկների (տոգորված և ոչ տոգորված), թղթե անձեռոցիկների, թաշկինակների, զուգարանի թղթի (միաշերտ կամ բազմաշերտ) և այլ թղթե արտադրատեսակների, խոհանոցային թղթե սրբիչների և սպասքավորման անձեռոցիկների, սփռոցների մեջ ոչ ավելի է 1×10^3 -ից. | 8-րդ կետ, աղյուսակ N 1, կետ 2.3, 5.1 ենթակետ | փորձա-քննություն | 0,25 | | | | |
| 2.5.20. | մանկական խանձարուրների, տակդիրների և համանման սանիտարահիգիենիկ իրերի, կանացի հիգիենիկ միջադիրների, վիրախժուծների (տամպոններ) (ամենօրյա, կրիտիկական օրերի համար, գիշերային և առատ արտազատման դեպքում)՝ ոչ ավելի է 1×10^2 -ից. | 8-րդ կետ, աղյուսակ N 1, կետ 2.3, 5 ենթակետ | փորձա-քննություն | 0,25 | | | | |
| 2.5.21 | Էնտերոբակտեր (Enterobacteriaceae) ցեղի մանրէների պարունակությունը՝ հիգիենիկ և կոսմետիկ անձեռոցիկների (տոգորված և ոչ տոգորված), թղթե անձեռոցիկների, թաշկինակների, զուգարանի թղթի (միաշերտ կամ բազմաշերտ) և այլ թղթե արտադրատեսակների, խոհանոցային թղթե սրբիչների և սպասքավորման անձեռոցիկների, սփռոցների, մանկական խանձարուրների, տակդիրներ և համանման | 8-րդ կետ, աղյուսակ N 1, կետ 2.3, 5.2. ենթակետ | փորձա-քննություն | 0,25 | | | | |

| | | | | | | | |
|----------|---|---|-----------------|------|--|--|--|
| | սանիտարահիգիենիկ իրերի, կանացի հիգիենիկ միջադիրների, վիրախճուծների (տամպոններ) (ամենօրյա, կրիտիկական օրերի համար, գիշերային և առատ արտազատման դեպքում)՝ Բացակայում են: | | | | | | |
| 2.5.21 | Ախտածին ստաֆիլակոկերի (Staphylococcus aureus) առկայությունը՝ մանկական խանձարուրների, տակդիրներ և համանման սանիտարահիգիենիկ իրերի, կանացի հիգիենիկ միջադիրների, վիրախճուծների (տամպոններ) (ամենօրյա, կրիտիկական օրերի համար, գիշերային և առատ արտազատման դեպքում)՝ Բացակայում են: | 8-րդ կետ, աղյուսակ N 1, կետ 2.3, 5.3 ենթակետ | փորձաքննություն | 0,25 | | | |
| 2.5.22 | Պսևդոմոնա աերոզինոզա (Pseudomonas aeruginose)-ի պարունակությունը՝ հիգիենիկ և կոսմետիկ անձեռոցիկների (տոգոր-ված և ոչ տոգորված), թղթե անձեռոցիկների, թաշկինակների, զուգարանի թղթի (միաշերտ կամ բազմաշերտ) և այլ թղթե արտադրատեսակների, խոհանոցային թղթե սրբիչների և սպասքավորման անձեռոցիկների, սփռոցների մեջ ոչ ավելի է 1×10^2 -ից. | 8-րդ կետ, աղյուսակ N 1, 5.4 կետ | փորձաքննություն | 0,25 | | | |
| 2.5.22.1 | Պսևդոմոնա աերոզինոզա (Pseudomonas aeruginose)-ի պարունակությունը՝ մանկական խանձարուրների, տակդիրներ և համանման սանիտարահիգիենիկ իրերի, կանացի հիգիենիկ միջադիրների, վիրախճուծների (տամպոններ) (ամենօրյա, կրիտիկական օրերի համար, գիշերային և առատ արտազատման դեպքում)՝ բացակայում են: | 8-րդ կետ, աղյուսակ N 1, 5.4 ենթակետ | փորձաքննություն | 0,25 | | | |
| 3 | Արդյո՞ք, պահպանվում են կանացի հիգիենիկ միջադիրների, վիրախճուծների (տամպոնների) և մանկական տակդիրների ներքոհիշյալ գործառական ցուցանիշները: | «Կառավարության 19.10.2006թ. N 1546-Ն որոշում, 8-րդ կետ, աղյուսակ N 3, | | | | | |
| 3.1 | 1-ին դասի, ամենօրյա կանացի հիգիենիկ միջադիրների, վիրախճուծների (տամպոնների) լրիվ խոնավակլանումը, ոչ պակաս է 8,5 գ-ից, | 8-րդ կետ, աղյուսակ N 3, | փորձաքննություն | 0,25 | | | |
| 3.2 | 2-րդ դասի, ամենօրյա կանացի հիգիենիկ միջադիրների, վիրախճուծների (տամպոնների) լրիվ խոնավակլանումը, ոչ պակաս է 4,0 գ-ից, | 8-րդ կետ, աղյուսակ N 3, | փորձաքննություն | 0,25 | | | |
| 3.3 | Կրիտիկական օրերի համար՝ 1-ին դասի՝ միջին խոնավակլանմամբ լրիվ խոնավակլանումը, ոչ պակաս է 50,0 գ-ից, | 8-րդ կետ, աղյուսակ N 3, | փորձաքննություն | 0,25 | | | |
| 3.4 | Կրիտիկական օրերի համար՝ 1-ին դասի՝ միջին խոնավակլանմամբ ներծծման ժամանակը, ոչ ավելի է 7,0 | 8-րդ կետ, աղյուսակ N 3, | փորձաքննություն | 0,25 | | | |

| | | | | | | | | |
|------|---|-------------------------|-----------------|------|--|--|--|--|
| | գ-ից, | | քննություն | | | | | |
| 3.5 | Կրիտիկական օրերի համար՝ 1-ին դասի՝ բարձր խոնավակլանմամբ լրիվ խոնավակլանումը, ոչ պակաս է 55,0 գ-ից, | 8-րդ կետ, աղյուսակ N 3, | փորձաքննություն | 0,25 | | | | |
| 3.6 | Կրիտիկական օրերի համար՝ 1-ին դասի՝ միջին խոնավակլանմամբ ներծծման ժամանակը, ոչ ավելի է 6,0 գ-ից, | 8-րդ կետ, աղյուսակ N 3, | փորձաքննություն | 0,25 | | | | |
| 3.7 | Կրիտիկական օրերի համար՝ 2-րդ դասի՝ միջին խոնավակլանմամբ լրիվ խոնավակլանումը, ոչ պակաս է 44,0 գ-ից, | 8-րդ կետ, աղյուսակ N 3, | փորձաքննություն | 0,25 | | | | |
| 3.8 | Կրիտիկական օրերի համար՝ 2-րդ դասի՝ միջին խոնավակլանմամբ ներծծման ժամանակը, ոչ ավելի է 7,0 գ-ից, | 8-րդ կետ, աղյուսակ N 3, | փորձաքննություն | 0,25 | | | | |
| 3.9 | Կրիտիկական օրերի համար՝ 2-րդ դասի՝ բարձր խոնավակլանմամբ լրիվ խոնավակլանումը, ոչ պակաս է 47,0 գ-ից, | 8-րդ կետ, աղյուսակ N 3, | փորձաքննություն | 0,25 | | | | |
| 3.10 | Կրիտիկական օրերի համար՝ 2-րդ դասի՝ միջին խոնավակլանմամբ ներծծման ժամանակը, ոչ ավելի է 7,0 գ-ից, | 8-րդ կետ, աղյուսակ N 3, | փորձաքննություն | 0,25 | | | | |
| 3.11 | Գիշերային և առատ արտազատման դեպքում՝ 1-ին դասի՝ միջին խոնավակլանմամբ լրիվ խոնավակլանումը, ոչ պակաս է 65,0 գ-ից, | 8-րդ կետ, աղյուսակ N 3, | փորձաքննություն | 0,25 | | | | |
| 3.12 | Գիշերային և առատ արտազատման դեպքում՝ 1-ին դասի՝ միջին խոնավակլանմամբ ներծծման ժամանակը, ոչ ավելի է 7,0 գ-ից, | 8-րդ կետ, աղյուսակ N 3, | փորձաքննություն | 0,25 | | | | |
| 3.13 | Գիշերային և առատ արտազատման դեպքում՝ 1-ին դասի՝ բարձր խոնավակլանմամբ լրիվ խոնավակլանումը, ոչ պակաս է 70,0 գ-ից, | 8-րդ կետ, աղյուսակ N 3, | փորձաքննություն | 0,25 | | | | |
| 3.14 | Գիշերային և առատ արտազատման դեպքում՝ 1-ին դասի՝ միջին խոնավակլանմամբ ներծծման ժամանակը, ոչ ավելի է 6,0 գ-ից, | 8-րդ կետ, աղյուսակ N 3, | փորձաքննություն | 0,25 | | | | |
| 3.15 | Գիշերային և առատ արտազատման դեպքում՝ 2-րդ դասի՝ միջին խոնավակլանմամբ լրիվ խոնավակլանումը, ոչ պակաս է 60,0 գ-ից, | 8-րդ կետ, աղյուսակ N 3, | փորձաքննություն | 0,25 | | | | |
| 3.16 | Գիշերային և առատ արտազատման դեպքում՝ 2-րդ դասի՝ միջին խոնավակլանմամբ ներծծման ժամանակը, ոչ ավելի է 7,0 | 8-րդ կետ, աղյուսակ N 3, | փորձաքննություն | 0,25 | | | | |

| | | | | | | | | |
|--------|--|---|-----------------|------|--|--|--|--|
| | գ-ից, | | | | | | | |
| 3.17 | Մանկական տակդիրներ նորածինների համար լրիվ խոնավակլանումը, ոչ պակաս է 120,0 գ-ից, | 8-րդ կետ, աղյուսակ N 3, | փորձաքննություն | 0,25 | | | | |
| 3.18 | Մանկական տակդիրներ նորածինների համար ներծծման ժամանակը, ոչ ավելի է 3,0 գ-ից, | 8-րդ կետ, աղյուսակ N 3, | փորձաքննություն | 0,25 | | | | |
| 3.19 | Մանկական տակդիրներ Նորածինների համար հակադարձ մակակլանումը, ոչ պակաս է 0,4 գ-ից : | 8-րդ կետ, աղյուսակ N 3, | փորձաքննություն | 0,25 | | | | |
| 3.20 | Մանկական տակդիրներ նախադարոցական և դարոցական երեխաների համար՝ փոքր չափերի՝ տարիքի | 8-րդ կետ, աղյուսակ N 3, | | | | | | |
| 3.20.1 | Մանկական տակդիրներ նախադարոցական և դարոցական տարիքի երեխաների համար լրիվ խոնավակլանումը, ոչ պակաս է 160,0 գ-ից, | 8-րդ կետ, աղյուսակ N 3, | փորձաքննություն | 0,25 | | | | |
| 3.20.2 | Մանկական տակդիրներ նախադարոցական և դարոցական տարիքի երեխաների համար ներծծման ժամանակը, ոչ ավելի է 3,0 գ-ից, | 8-րդ կետ, աղյուսակ N 3, | փորձաքննություն | 0,25 | | | | |
| 3.20.3 | Մանկական տակդիրներ նախադարոցական և դարոցական տարիքի երեխաների համար հակադարձ մակակլանումը, ոչ պակաս է 0,4 գ-ից : | 8-րդ կետ, աղյուսակ N 3, Կարծում եմ նորմալ է | փորձաքննություն | 0,25 | | | | |
| 3.21 | Մանկական տակդիրներ նախադարոցական և դարոցական տարիքի երեխաների համար միջին չափերի՝ | 8-րդ կետ, աղյուսակ N 3, | | | | | | |
| 3.21.1 | Մանկական տակդիրներ նախադարոցական և դարոցական տարիքի երեխաների համար լրիվ խոնավակլանումը, ոչ պակաս է 240,0 գ-ից, | 8-րդ կետ, աղյուսակ N 3, | փորձաքննություն | 0,25 | | | | |
| 3.21.2 | Մանկական տակդիրներ նախադարոցական և դարոցական տարիքի երեխաների համար ներծծման ժամանակը, ոչ ավելի է 3,0 գ-ից, | 8-րդ կետ, աղյուսակ N 3, | փորձաքննություն | 0,25 | | | | |

| | | | | | | | | | |
|--------|---|----------------------|--|----------------------|------|--|--|--|--|
| 3.21.3 | Մանկական տակդիրներ նախադպրոցական դպրոցական երեխաների համար հակադարձ մակակլանումը, ոչ պակաս է 6,0գ-ից | և տարիքի | 8-րդ կետ, աղյուսակ N 3, | փորձա- քննություն | 0,25 | | | | |
| 3.22 | Մանկական տակդիրներ դպրոցական երեխաների համար մեծ չափերի՝ | և տարիքի | 8-րդ կետ, աղյուսակ N 3, | | | | | | |
| 3.22.1 | Մանկական տակդիրներ նախադպրոցական դպրոցական երեխաների համար լրիվ խոնավակլանումը, ոչ պակաս է 270,0 գ-ից, | և տարիքի | 8-րդ կետ, աղյուսակ N 3, | փորձա- քննություն | 0,25 | | | | |
| 3.22.2 | Մանկական տակդիրներ դպրոցական երեխաների ներծծման ժամանակը, ոչ ավելի է 3,0 գ-ից, | և տարիքի համար | 8-րդ կետ, աղյուսակ N 3, | փորձա- քննություն | 0,25 | | | | |
| 3.22.3 | Մանկական տակդիրներ նախադպրոցական դպրոցական երեխաների համար հակադարձ մակակլանումը, գ՝ 14,0 | և տարիքի | 8-րդ կետ, աղյուսակ N 3, | փորձա- քննություն | 0,25 | | | | |
| 3.23 | Մանկական տակդիրներ դպրոցական երեխաների համար ավելի մեծ չափերի՝ | և տարիքի | 8-րդ կետ, աղյուսակ N 3, | | | | | | |
| 3.23.1 | Մանկական տակդիրներ նախադպրոցական դպրոցական երեխաների համար լրիվ խոնավակլանումը, ոչ պակաս է 280,0 գ-ից, | և տարիքի | 8-րդ կետ, աղյուսակ N 3, | փորձա- քննություն | 0,25 | | | | |
| 3.23.2 | Մանկական տակդիրներ նախադպրոցական դպրոցական երեխաների ներծծման ժամանակը, ոչ ավելի է 3,0 գ-ից, | և տարիքի համար | 8-րդ կետ, աղյուսակ N 3, | փորձա- քննություն | 0,25 | | | | |
| 3.23.3 | Մանկական տակդիրներ նախադպրոցական դպրոցական երեխաների համար հակադարձ մակակլանումը ոչ պակաս է 16,0գ-ից: | և տարիքի | 8-րդ կետ, աղյուսակ N 3, | փորձա- քննություն | 0,25 | | | | |
| 4. | Արդյո՞ք, կենցաղային և սանիտարահիգիենիկ նշանակության ապրանքների յուրաքանչյուր միավորի փաթեթվածքի կամ փաթեթվածքի և (կամ) դրան ամրացված պիտակի վրա առկա են հետևյալ մականշվածքները՝ | | «Կառավարության 19.10.2006թ. N 1546-Ն որոշմամբ հաստատված կանոնակարգի | | | | | | |

| | | | | | | | | |
|------|--|--|------------|------|--|--|--|--|
| | | 9-րդ կետ | | | | | | |
| 4.1 | արտադրանքի անվանումը, մակնիշը (առկայության դեպքում), | ա) ենթակետ | տեսազննում | 1,0 | | | | |
| 4.2 | արտադրող երկրի անվանումը, | բ) ենթակետ | տեսազննում | 1,0 | | | | |
| 4.3 | արտադրող կազմակերպության անվանումը, գտնվելու վայրը, | գ) ենթակետ | տեսազննում | 1,0 | | | | |
| 4.4 | կանացի հիգիենիկ միջադիրների և վիրախճուծների, մանկական տակդիրների համար՝ տեխնիկական կառուցվածքի տարբերակիչ բնութագրերը, | դ) ենթակետ | տեսազննում | 1,0 | | | | |
| 4.5 | արտադրանքի անվանական չափերը (գլանափաթեթի երկարությունը և լայնությունը, թերթի չափերը կամ մակերեսը), | ե) ենթակետ | տեսազննում | 1,0 | | | | |
| 4.6 | տեղեկատվություն հատուկ բաղադրիչների առկայության մասին (կանացի հիգիենիկ միջադիրների, մանկական տակդիրների համար), | զ) ենթակետ | տեսազննում | 1,0 | | | | |
| 4.7 | փաթեթվածքում ապրանքների քանակը, | է) ենթակետ | տեսազննում | 1,0 | | | | |
| 4.8 | պատրաստման ամիսը, տարեթիվը, իսկ մանրէազերծված կենցաղային և սանիտարահիգիենիկ նշանակության ապրանքների համար՝ մանրէազերծման օրը, ամիսը, տարեթիվը, | ը) ենթակետ | տեսազննում | 1,0 | | | | |
| 4.9 | «Կոյուղի չնետել» բառերը կամ պայմանական նշանը (կանացի հիգիենիկ միջադիրների, մանկական տակդիրների, տակաշորերի համար), | թ) ենթակետ | տեսազննում | 1,0 | | | | |
| 4.10 | տոգորող լուծույթի կամ պատվածքի (առկայության դեպքում) բաղադրությունը | ժ) ենթակետ | տեսազննում | 0,25 | | | | |
| 4.11 | օգտագործման ցուցումները (անհրաժեշտության դեպքում): | ժա) ենթակետ | տեսազննում | 1,0 | | | | |
| 4.12 | Մանրէազերծված կենցաղային և սանիտարահիգիենիկ նշանակության ապրանքների վրա լրացուցիչ նշված է «Չօգտագործել անհատական փաթեթվածքի խախտման դեպքում» բառերը, իսկ ճառագայթումային մեթոդով մանրէազերծման դեպքում՝ «Մանրէազերծված է ճառագայթումային մեթոդով» բառերը կամ պայմանական նշանը: | ՀՀ կառավարության 19.10.2006թ. N 1546-Ն որոշմամբ հաստատված կանոնակարգի 9-րդ կետ, 2-րդ պարբերություն | տեսազննում | 1,0 | | | | |
| 4.13 | Մանկական տակդիրների վրա նշված է երեխայի քաշը: | ՀՀ կառավարության 19.10.2006թ. | տեսազննում | 1,0 | | | | |

| | | | | | | | | |
|------|---|--|------------|-----|--|--|--|--|
| | | N 1546-Ն որոշմամբ հաստատված կանոնակարգի 9-րդ կետ, 3-րդ պարբերություն | | | | | | |
| 4.14 | Կանացի հիգիենիկ միջադիրների վրա լրացուցիչ նշված են խոնավակլանման գրաֆիկական պայմանական նշանները: | ՀՀ կառավարության 19.10.2006թ. N 1546-Ն որոշմամբ հաստատված կանոնակարգի 9-րդ կետ, 4-րդ պարբերություն | տեսազննում | 1,0 | | | | |
| 5. | Արդյո՞ք, արտադրողը, մատակարարը կամ նրա լիազոր ներկայացուցիչը ապահովում է Հայաստանի Հանրապետությունում իրացվող Հայաստանի Հանրապետությունում արտադրվող և ներմուծվող կենցաղային և սանիտարահիգիենիկ նշանակության ապրանքների մասին սույն հարցաթերթիկի 4-ից 4.14 կետերով սահմանված տեղեկատվության տրամադրումն սպառողին հայերենով: | ՀՀ կառավարության 19.10.2006թ. N 1546-Ն որոշմամբ հաստատված կանոնակարգի 11-րդ կետ | տեսազննում | 5,0 | | | | |
| 6. | Կենցաղային և սանիտարահիգիենիկ նշանակության ապրանքների մակնշումը հստակ, պարզ և ընթեռնելի է: | ՀՀ կառավարության 19.10.2006թ. N 1546-Ն որոշմամբ հաստատված կանոնակարգի 10-րդ կետ | տեսազննում | 1,0 | | | | |
| 7. | Փոխադրական տարայի մականշվածքը պարունակում է «Կեռերով չվերցնել», «Պահպանել խոնավությունից» վարվելակարգային նշանները: | ՀՀ կառավարության 19.10.2006թ. N 1546-Ն որոշմամբ հաստատված կանոնակարգի 12-րդ կետ | տեսազննում | 1,0 | | | | |
| 8. | Կենցաղային և սանիտարահիգիենիկ նշանակության ապրանքները փաթեթավորված են թղթով, պոլիմերային թաղանթով կամ սանիտարա-հիգիենիկ կանոններով փաթեթավորման համար նախատեսվող այլ նյութերով: | ՀՀ կառավարության 19.10.2006թ. N 1546-Ն որոշմամբ հաստատված կանոնակարգի 13-րդ կետ | տեսազննում | 1,0 | | | | |
| 9. | Նույն խմբային փաթեթվածքում փաթեթավորված են նույն անվանմամբ, չափերով, տեխնիկական և գեղազարդային նույն կառուցվածքով կենցաղային և սանիտարահիգիենիկ | ՀՀ կառավարության 19.10.2006թ. N 1546-Ն որոշմամբ | տեսազննում | 1,0 | | | | |

| | | | | | | | | |
|-----|---|---|------------|-----|--|--|--|--|
| | նշանակության ապրանքներ: | հաստատված կանոնակարգի 16-րդ կետ | | | | | | |
| 10. | Կենցաղային և սանիտարահիգիենիկ նշանակության ապրանքներով փաթեթվածքի փոխադրումը իրականացվում է փոխադրական տարաներում փաթեթավորված փակ տեսակի տրանսպորտային միջոցներով: | ՀՀ կառավարության 19.10.2006թ. N 1546-Ն որոշմամբ հաստատված կանոնակարգի 17-րդ կետ | տեսազննում | 1,0 | | | | |
| 11. | Կենցաղային և սանիտարահիգիենիկ նշանակության ապրանքները պահվում են փակ, մթնոլորտային տեղումներից և խոնավությունից պաշտպանված տարածքներում: | ՀՀ կառավարության 19.10.2006թ. N 1546-Ն որոշմամբ հաստատված կանոնակարգի 18-րդ կետ | տեսազննում | 1,0 | | | | |

| | | | | |
|---|---|---|---|---|
| 1 | «Այո» - այո, առկա է, համապատասխանում է, բավարարում է | v | | |
| 2 | «Ոչ» - ոչ, առկա չէ, չի համապատասխանում, չի բավարարում | | v | |
| 3 | «Զ/պ» - չի պահանջվում, չի վերաբերվում | | | v |

Ստուգաթերթը լրացրեցին՝

| | | |
|----------------------|----------------|-----------------|
| պետական տեսուչ | _____ | _____ |
| | ստորագրություն | անուն, ազգանուն |
| պետական տեսուչ | _____ | _____ |
| | ստորագրություն | անուն, ազգանուն |
| ընկերության ղեկավար՝ | _____ | _____ |
| | ստորագրություն | անուն, ազգանուն |

ՀԱՅԱՍՏԱՆԻ ՀԱՆՐԱՊԵՏՈՒԹՅԱՆ ԷԿՈՆՈՄԻԿԱՅԻ ՆԱԽԱՐԱՐՈՒԹՅԱՆ

ՇՈՒԿԱՅԻ ՎԵՐԱՀՍԿՈՂՈՒԹՅԱՆ ՊԵՏԱԿԱՆ ՏԵՍՉՈՒԹՅՈՒՆ

Ստուգաթերթ N

ՍԵՂՄՎԱԾ ԲՆԱԿԱՆ ԿԱՄ ՀԵՂՈՒԿԱՑՎԱԾ ՆԱՎԹԱՅԻՆ ԳԱԶՈՎ ԱՇԽԱՏԵԼՈՒ ՀԱՄԱՐ ԱՎՏՈՏՐԱՆՍՊՈՐՏԱՅԻՆ ՄԻՋՈՑՆԵՐԻ ՎՐԱ ԳԱԶԱԲԱԼՈՆԱՅԻՆ ՍԱՐՔԱՎՈՐՈՒՄՆԵՐԻ ՏԵՂԱԴՐՄԱՆ ԵՎ ԲԱԼՈՆՆԵՐԻ ՊԱՐԲԵՐԱԿԱՆ ՎԿԱՅԱԳՐՄԱՆ ՍՏՈՒԳՄԱՆ ՎԵՐԱԲԵՐՅԱԼ

_____ 20 թ.

տեսչության ստորաբաժանման անվանումը

գտնվելու վայրը

հեռախոս

Անձնական կոդ

Անձնական կոդ

պաշտոն

անուն, ազգանուն, հայրանուն

Անձնական կոդ

Անձնական կոդ

պաշտոն

անուն, ազգանուն, հայրանուն

Անձնական կոդ

Անձնական կոդ

պաշտոն

անուն, ազգանուն, հայրանուն

Ստուգման սկիզբ(ամսաթիվ) _____

ավարտ _____

ՀՎՀՀ

Տնտեսվարող սուբյեկտի անվանումը

ՀՎՀՀ

Պետ. ռեգիստրի համար

Տնտեսվարող սուբյեկտի գործունեության ոլորտ

Տնտեսվարող սուբյեկտի գտնվելու վայրը

Հեռախոս

Տնտեսվարող սուբյեկտի ղեկավարի կամ լիազորված անձի անուն, ազգանուն, հայրանուն

Հեռախոս

Ստուգման հանձնարարագիր _____ ում կողմից _____ երբ է տրված _____

Ստուգման նպատակը/Ընդգրկված հարցերի համարներ _____

ՀԱՐՑԱՇԱՐ

ՍԵՂՄՎԱԾ ԲՆԱԿԱՆ ԿԱՄ ՀԵՂՈՒԿԱՑՎԱԾ ՆԱՎԹԱՅԻՆ ԳԱԶՈՎ ԱՇԽԱՏԵԼՈՒ ՀԱՄԱՐ ԱՎՏՈՏՐԱՆՍՊՈՐՏԱՅԻՆ ՄԻՋՈՑՆԵՐԻ ՎՐԱ ԳԱԶԱԲԱԼՈՆԱՅԻՆ ՍԱՐՔԱՎՈՐՈՒՄՆԵՐԻ ՏԵՂԱԴՐՄԱՆ ԵՎ ԲԱԼՈՆՆԵՐԻ ՊԱՐԲԵՐԱԿԱՆ ՎԿԱՅԱԳՐՄԱՆ ՍՏՈՒԳՄԱՆ ՎԵՐԱԲԵՐՅԱԼ

| NN ը/կ | Հարցը | Հարցի համար հիմք հանդիսացող իրավական նորմը | Ստուգման անցկացման մեթոդը | Կշիռը | Մեկնա- բանու- թյուններ | Պատասխան | | |
|-----------|---|--|---------------------------------|-------|------------------------------|----------|----|---------|
| | | | | | | Այո | Ոչ | Չ/ պ |
| 1 | 2 | 3 | 4 | 5 | 6 | 7 | 8 | 9 |
| 1. | Արդյո՞ք, սեղմված բնական կամ հեղուկացված նավթային գազով աշխատելու համար ավտոտրանսպորտային միջոցների վրա գազաբալոնային սարքավորումների տեղադրում կատարող իրավաբանական անձինք և անհատ ձեռնարկատերերը (այսուհետ՝ կազմակերպություն) ունեն՝ | ՀՀ կառավարության 2005 թվականի սեպտեմբերի 28-ի N 2388-Ն որոշմամբ հաստատված կանոնակարգի 5-րդ կետ | Փաստա-թղթային | | | | | |

| | | | | | | | | |
|-----|---|------------|------------|-----|--|--|--|--|
| | | | | | | | | |
| 1.1 | <p>համապատասխան արտադրական բազա և անհրաժեշտ տեխնոլոգիական սարքավորումներ, այդ թվում կոմպրեսորային սարքավորումներ.</p> | 1) ենթակետ | տեսազննում | 1,0 | | | | |
| 1.2 | <p>այդ աշխատանքները կատարելու համար համապատասխան որակավորում ունեցող բանվորական և ինժեներատեխնիկական անձնակազմ:</p> | 2) ենթակետ | տեսազննում | 1,0 | | | | |

| | | | | | | | | |
|-----|--|---|-------------------|------------|--|--|--|--|
| | | | | | | | | |
| 2. | <p>Արդյո՞ք, ավտոտրանսպորտային միջոցներում որպես շարժիչային վառելիք օգտագործելու համար սեղմված բնական կամ հեղուկացված նավթային գազի բալոնների պարբերական վկայագրում կարող են կատարել միայն այն կազմակերպությունները, որոնք ունեն՝</p> | <p>«Կառավարության 2005 թվականի սեպտեմբերի 28-ի N 2388-Ն որոշմամբ հաստատված կանոնակարգի 6-րդ կետ</p> | | | | | | |
| 2.1 | <p>համապատասխան արտադրական բազա և տեխնոլոգիական սարքավորումներ, այդ թվում կոմպրեսորային սարքավորումներ.</p> | <p>1) ենթակետ</p> | <p>տեսազննում</p> | <p>1,0</p> | | | | |

| | | | | | | | | |
|-----|---|--|------------|-----|--|--|--|--|
| | | | | | | | | |
| 2.2 | այդ աշխատանքները կատարելու համար համապատասխան որակավորում ունեցող բանվորական և ինժեներատեխնիկական անձնակազմ. | 2)ենթակետ | տեսազննում | 1,0 | | | | |
| 3. | Արդյո՞ք, պահպանվում են գազաբալոնային սարքավորումների տեղադրման համար հանձնվող ավտոտրանսպորտային միջոցներին ներկայացվող ներքոհիշյալ տեխնիկական պահանջները՝ | ՀՀ կառավարության 2005 թվականի սեպտեմբերի 28-ի N 2388-Ն որոշմամբ հաստատված կանոնակարգի III-րդ գլուխ, 7-րդ կետ | | | | | | |
| 3.1 | գազաբալոնային սարքավորումների տեղադրման համար նախատեսված ավտոտրանսպորտային միջոցները գտնվում | 8-րդ կետ | տեսազննում | 2,0 | | | | |

| | | | | | | | | |
|-------|---|---------------------------|---------------------------------|-----|--|--|--|--|
| | են տեխնիկապես սարքին վիճակում: | | | | | | | |
| 3.2 | Արդյո՞ք, գազաբալոնային սարքավորումների տեղադրման համար հանձնվող (ընդունվող) ավտոտրանսպորտային միջոցները համապատասխանում են հետևյալ պահանջներին՝ | 9-րդ կետ | | | | | | |
| 3.2.1 | ավտոտրանսպորտային միջոցների թափքը, դրա կրող հիմնակմախքը, ավտոբուսի կտուրը և կանգնակները չունեն ճաքեր, մեխանիկական վնասվածքներ, միջանցիկ քայքայումներ (կոռոզիաներ), հատկապես բալոնների և գազաբալոնային սարքավորումների հետագա ամրացման տեղերում. | 9-րդ կետ, 1)-ին ենթակետ | տեսազննում | 1,0 | | | | |
| 3.3 | բալոնների և այլ հանգույցների ամրացման տեղերում նորոգման ներգործություններ (լրացուցիչ եռակցման կարեր, հարթությունների տարբեր մակարդակներ) չկան: | 9-րդ կետ 2)-րդ ենթակետ | տեսազննում | 1,0 | | | | |
| 3.4 | Արդյո՞ք, բենզինային շարժիչով ավտոտրանսպորտային միջոցների կայծային վառոցքի համակարգը տեխնիկապես սարքին վիճակում է: | 10-րդ կետ | տեսազննում, փորձա-քննություն | 0,5 | | | | |
| 3.5 | Արդյո՞ք, դիզելային շարժիչով ավտոտրանսպորտային միջոցների մոտ բարձր ճնշման վառելիքի պոմպն ունի շարժիչի ծնկավոր լիսեռի պտտման հաճախականության երկոեժիմային կարգավորիչ: | 11-րդ կետ | տեսազննում | 0,2 | | | | |
| 3.6 | Արդյո՞ք, բարձր ճնշման վառելիքի պոմպերը ստուգվում են և անհրաժեշտության դեպքում կարգավորվում են համապատասխան ստենդի վրա: | 12-րդ կետ | տեսազննում, փորձա-քննություն | 0,1 | | | | |

| | | | | | | | | |
|------|--|-----------|------------------------------|------|--|--|--|--|
| 3.7 | Արդյո՞ք, դիզելային շարժիչով ավտոտրանսպորտային միջոցների մոտ ստուգվում են բոցամուղերի փակիչ կոնի հերմետիկությունը, ասեղի բարձրացման սկզբի ճնշման մեծությունը, փոշիացման որակը: Անհրաժեշտության դեպքում դրանք նորոգվում կամ փոխարինվում են նորերով: | 13-րդ կետ | զննման, փորձա-քննություն | 0,1 | | | | |
| 3.8 | Արդյո՞ք, բարձր ճնշման վառելիքի պոմպերի, ինչպես նաև բոցամուղերի փակիչ կոնի հերմետիկության, ասեղի բարձրացման սկզբի ճնշման մեծության, փոշիացման որակի ստուգման և կարգավորման արդյունքները նշված են ակտում: | 14-րդ կետ | տեսազննում, փորձա-քննություն | 0,1 | | | | |
| 3.9 | Արդյո՞ք, ակտը ստորագրված է տեխնիկական ծառայության կողմից և վավերացված ավտոտրանսպորտային միջոցը վերասարքավորման հանձնող կազմակերպության ղեկավարի (սեփականատիրոջ) կողմից: | 15-րդ կետ | տեսազննում | 0,25 | | | | |
| 3.10 | Արդյո՞ք, գազաբալոնային սարքավորումների տեղադրման համար ընդունված ավտոտրանսպորտային միջոցները մաքուր են: Հատկապես մանրակրկիտ մաքրված են գազաբալոնային սարքավորումների ամրացման տեղերը (ավտոբուսի թափքը, շարժիչային և ուղեբեռային հատվածամասերը, ավտոմոբիլի շրջանակը, թափքի հատակը): | 17-րդ կետ | տեսազննում | 0,25 | | | | |
| 3.11 | Արդյո՞ք, գազաբալոնային սարքավորումների տեղադրման համար հանձնվող ավտոտրանսպորտային միջոցների շարժիչների սնման համակարգերը կարգավորված են ըստ արտանետվող գազերում թունավոր բաղադրիչների պարունակության ցուցանիշների: | 18-րդ կետ | տեսազննում, փորձա-քննություն | 0,25 | | | | |

| | | | | | | | | |
|------|---|-----------|------------|------|--|--|--|--|
| 3.12 | Արդյո՞ք, թեթև մարդատար ավտոմոբիլները և ֆուրգոն թափքով բեռնատարները (բալոնները թափքի ներսում տեղադրելու դեպքում) գազաբալոնային սարքավորումների տեղադրման համար ընդունվում են անկախ դրանց թափքի տեսակից՝ այն պայմանով, որ գազի հնարավոր արտահոսքի դեպքում ապահովվի բալոնների տեղադրման գոտիներից դրա երաշխավորված հեռացումը՝ գազաբալոնային ավտոտրանսպորտային միջոցի սահմաններից դուրս: | 19-րդ կետ | տեսազննում | 0,25 | | | | |
| 3.13 | Արդյո՞ք, ավտոբուսները գազաբալոնային սարքավորումների տեղադրման համար ընդունվում են, եթե դրանք ունեն արտադրող կազմակերպության կողմից սեղմված բնական գազով աշխատելու համար նախատեսված գազաբալոնայինի վերափոխված տարբերակ կամ Հայաստանի Հանրապետությունում գրանցված կազմակերպության կողմից մշակված տեխնիկական փաստաթղթերին համապատասխան գազաբալոնայինի վերափոխված և սահմանված կարգով փորձարկում անցած ու ընդունված փորձնական նմուշ: | 20-րդ կետ | տեսազննում | 0,25 | | | | |
| 3.14 | Արդյո՞ք, բեռնատար, մասնագիտացված և հատուկ ավտոմոբիլները, որոնք ունեն փայտյա հարթակ կամ ֆուրգոն, չունեն լայնակի և երկայնակի զուգափայտերի, հատակի տախտակների վնասվածքներ: Մետաղական հարթակները կամ ֆուրգոնները գազաբալոնային սարքավորումների ամրացման գոտիներում չունեն մեխանիկական վնասվածքներ: | 21-րդ կետ | տեսազննում | 0,25 | | | | |
| 3.15 | Արդյո՞ք, գազաբալոնային սարքավորումների ամրացման տեղերում ավտոտրանսպորտային միջոցների շրջանակները չունեն ճաքեր, գամային միացումներում թուլացումներ և | 22-րդ կետ | տեսազննում | 0,25 | | | | |

| | | | | | | | | |
|-----|--|---|------------|------|--|--|--|--|
| | մեխանիկական վնասվածքներ: | | | | | | | |
| 4. | Արդյո՞ք, պահպանվում են ավտոտրանսպորտային միջոցների վրա տեղադրվող գազաբալոնային սարքավորումներին ներկայացվող ներքոհիշյալ տեխնիկական պահանջները՝ | ՀՀ կառավարության 2005 թվականի սեպտեմբերի 28-ի N 2388-Ն որոշմամբ հաստատված կանոնակարգի IV-րդ գլուխ | | | | | | |
| 4.1 | Արդյո՞ք, ավտոտրանսպորտային միջոցների վրա տեղադրվող գազաբալոնային սարքավորումներն ունեն իրենց բնութագրերը նկարագրող փաստաթղթեր: | 23-րդ կետ | տեսազննում | 0,25 | | | | |
| 4.2 | Այն բալոնները, որոնց արտադրության կամ վկայագրման ամսաթվից հետո անցել է դրանց վկայագրման ժամանակահատվածին հավասար կամ ավելի ժամանակ, մինչև ավտոտրանսպորտային միջոցի վրա տեղադրելը, արդյո՞ք, վկայագրվում են սույն հարցաթերթիկի 2-րդ կետում նշված կազմակերպություններից որևիցե մեկում: | 25.1-րդ կետ | տեսազննում | 0,25 | | | | |
| 4.3 | Արդյո՞ք, ավտոտրանսպորտային միջոցների վրա տեղադրված յուրաքանչյուր բալոնը կամ դրանց խումբը (բլոկը), անկախ խմբում բալոնների քանակից, ունի փակիչ փական, որն անհրաժեշտության դեպքում, այդ թվում՝ նաև դրանց տեխնիկական սպասարկումների, նորոգումների կամ փակ շինությունում պահման ժամանակ ապահովում է դրա անջատումը գազավառելիքային սնման համակարգից: | 26-րդ կետ | տեսազննում | 0,25 | | | | |
| 4.4 | Արդյո՞ք, գազաբալոնները համալրված են հրդեհի առաջացման ժամանակ ճնշումն իջեցնող ապահովիչ | 27-րդ կետ | տեսազննում | 0,25 | | | | |

| | | | | | | | | |
|-------|--|-----------|------------|------|--|--|--|--|
| | սարքվածքով: | | | | | | | |
| 4.4.1 | Արդյո՞ք, շահագործման մեջ գտնվող գազաբալոնային ավտոտրանսպորտային միջոցների վրա տեղադրված բալոնների համալրումն ապահովիչ սարքվածքով իրականացվում է բալոնների պարբերական վկայագրում իրականացնող կազմակերպության կողմից: | 27-րդ կետ | տեսազննում | 0,25 | | | | |
| 4.5 | Արդյո՞ք, գազաբալոնային սարքավորումների կառուցվածքը ապահովում է դրանց արատորոշման, տեխնիկական սպասարկման և կարգավորման նպատակով հսկիչ-արատորոշիչ սարքավորումների առանձին հարմարանքներին միացնելու, ինչպես նաև գազաբալոնային սարքավորումների ագրեգատներին և հանգույցներին գազի կամ օդի կողմնակի աղբյուրի միացման հնարավորությունը: | 28-րդ կետ | տեսազննում | 0,25 | | | | |
| 4.6 | Արդյո՞ք, փականների (բալոնի կամ մայրուղու) կառուցվածքն ապահովում է դրանց հերմետիկությունը փականի բոլոր դիրքերում և թույլ չի տալիս դրա ինքնակամ տեղաշարժն ավտոտրանսպորտային միջոցների մոտ առաջացող ցանկացած թրթռումային (վիբրացիայի) ազդեցության դեպքում: | 29-րդ կետ | տեսազննում | 0,25 | | | | |
| 4.7 | Արդյո՞ք, ավտոտրանսպորտային միջոցների վրա տեղադրվող գազաբալոնային սարքավորումներն իրենց պարամետրերով ապահովում են շարժիչի լիարժեք աշխատանքը պարապ ընթացքի և բեռնվածության ռեժիմների բոլոր տիրույթներում: | 30-րդ կետ | տեսազննում | 0,25 | | | | |
| 4.8 | Արդյո՞ք, ավտոտրանսպորտային միջոցների գազաբալոնային սարքավորումների բոլոր տիպերի և | 31-րդ կետ | տեսազննում | 0,25 | | | | |

| | | | | | | | | |
|------|---|-----------|------------|------|--|--|--|--|
| | մոդելների համար սեղմված բնական գազով բալոնները լիցքավորող հարմարանքն ունի պաշտ-պանիչ թասակ՝ դրա կեղտոտումը կանխելու, ինչպես նաև հարմարանք՝ լիցքավորման փողրակի անջատման ժամանակ բալոնից գազի արտահոսքը կանխելու համար: | | | | | | | |
| 4.9 | Արդյո՞ք, գազաբալոնային սարքավորումներն ունեն փակիչ-ապահովիչ հարմարանքներ, որոնք ապահովում են գազի մատուցման ավտոմատ անջատումը շարժիչի հանկարծակի կանգնելու դեպքում, այդ թվում՝ վառոցքի համակարգը միացված վիճակում մնալու դեպքում: | 32-րդ կետ | տեսազննում | 0,25 | | | | |
| 4.10 | Արդյո՞ք, մետաղական գազամուղերը պատրաստված են պողպատյա կամ պղնձյա անկար խողովակներից: Անկար պղնձյա խողովակների օգտագործման դեպքում գազամուղերն ունեն ռետինե կամ պլաստմասսայե հյուսապատում (պահպանիչ շրջահյուսվածք): | 33-րդ կետ | տեսազննում | 0,25 | | | | |
| 4.11 | Արդյո՞ք, բարձր ճնշման պողպատե խողովակների արտաքին մակերեսն ունի պատվածք և կայուն է շրջակա միջավայրի և վառելիքաքսուրային նյութերի ներգործությունից: | 34-րդ կետ | տեսազննում | 0,25 | | | | |
| 4.12 | Արդյո՞ք, բարձր ճնշման գազամուղերի միացություններն ունենան կոմպենսացիոն գալարներ՝ գազաբալոնային ավտոտրանսպորտային միջոցների շարժման և մանևրների, ինչպես նաև շրջանակի, բեռնահարթակի կամ թափքի շեղվածքների ժամանակ դրանց ճկունություն տալու համար: | 35-րդ կետ | տեսազննում | 0,25 | | | | |

| | | | | | | | |
|------|--|---|------------|------|--|--|--|
| 4.13 | Արդյո՞ք, գազաբալոնային ավտոտրանսպորտային միջոցների գազաբալոնային սարքավորումները, որոնք հնարավորություն են տալիս շահագործել ինչպես գազով, այնպես էլ նավթային վառելիքով, իրենց մեջ ներառում են տարբեր տեսակի վառելիքով աշխատելու փոխարկիչ կամ ավտոմատ բլոկավորող համակարգ, որը կբացառի երկու տեսակի վառելիքների (գազ և նավթային) միաժամանակյա՝ 5 վ-ից ավելի, տևական մատուցումը: | 36-րդ կետ | տեսազննում | 0,25 | | | |
| 4.14 | Արդյո՞ք, մեկ տեսակի վառելիքից մյուսին փոխարկման ժամանակ թույլատրվում է դրանց միաժամանակյա կարճատև մատուցումը: Շարժիչի աշխատանքը մի տեսակի վառելիքից մյուսին փոխարկումը կատարվում է վարորդի աշխատանքային տեղից՝ չմարելով շարժիչը: | 37-րդ կետ | տեսազննում | 0,25 | | | |
| 4.15 | Արդյո՞ք, գազաբալոնային սարքավորումների կառուցվածքը ապահովում է ավտոտրանսպորտային միջոցի հուսալի գործարկումը գազով 5°C-ից բարձր շրջակա օդի ջերմաստիճանի դեպքում: | 38-րդ կետ | տեսազննում | 0,25 | | | |
| 4.16 | Արդյո՞ք, 5°C-ից ցածր շրջակա միջավայրի ջերմաստիճանի դեպքում գազաբալոնային ավտոտրանսպորտային միջոցների շարժիչների գործարկումը կարող է իրականացվել նավթային վառելիքով (բենզին կամ դիզելային): | 38-րդ կետ | տեսազննում | 0,25 | | | |
| 5. | Արդյո՞ք, պահպանվում են գազաբալոնային սարքավորումների տեղադրումից հետո ավտոտրանսպորտային միջոցներին ներկայացվող ներքոհիշյալ տեխնիկական պահանջները՝ | «Կառավարության 2005 թվականի սեպտեմբերի 28-ի N 2388-Ն որոշմամբ հաստատված | | | | | |

| | | | | | | | | |
|-----|--|--|------------|------|--|--|--|--|
| | | կանոնակարգի VI-րդ գլուխ | | | | | | |
| 5.1 | Արդյո՞ք, ավտոտրանսպորտային միջոցների վրա գազաբալոնային սարքավորումների տեղադրումից հետո փորձարկվում են դրանց գազավառելիքային սնման համակարգի ագրեգատների և հանգույցների միացումների հերմետիկությունն ու ամրությունը, սեղմված բնական գազի համար՝ մինչև 19,6 ՄՊա, հեղուկացված նավթային գազի համար՝ մինչև 1,6 ՄՊա ճնշման տակ: | 54-րդ կետ | տեսազննում | 0,25 | | | | |
| 6. | Արդյո՞ք, պահպանվում են ավտոտրանսպորտային միջոցներն ընդունելու և գազաբալոնային սարքավորումների տեղադրումից հետո պատվիրատուին հանձնելու ժամանակ հանձնման-ընդունման փաստաթղթերի ձևակերպման ներքոհիշյալ կանոնները՝ | ՀՀ կառավարության 2005 թվականի սեպտեմբերի 28-ի N 2388-Ն որոշմամբ հաստատված կանոնակարգի VII-րդ գլուխ | | | | | | |
| 6.1 | գազաբալոնային սարքավորումների տեղադրման համար ավտոտրանսպորտային միջոցների հանձնման ժամանակ կազմվում է հանձնման-ընդունման ակտ: | 56-րդ կետ | տեսազննում | 1,0 | | | | |
| 6.2 | հանձնման-ընդունման ակտն ստորագրվում է պատվիրատու կազմակերպության ներկայացուցչի (քաղաքացու) և ավտոտրանսպորտային միջոցի վրա գազաբալոնային սարքավորումներ տեղադրող կազմակերպության ղեկավարի կողմից և վավերացվում վերջինիս կնիքով: | 57-րդ կետ | տեսազննում | 0,25 | | | | |

| | | | | | | | | |
|-------|--|--|------------|------|--|--|--|--|
| 6.2.1 | <p>դիզելային շարժիչով ավտոտրանսպորտային միջոցի համար հանձնման-ընդունման ակտին կցվում է բարձր ճնշման վառելիքի պոմպի և վառելիքային բոցամուղերի ստուգման ակտը:</p> | 57-րդ կետ | տեսազննում | 0,25 | | | | |
| 6.3 | <p>Արդյո՞ք, հանձնման-ընդունման ակտը կազմվում է երկու օրինակից, որոնցից մեկը մնում է ավտոտրանսպորտային միջոցի վրա՝ գազաբալոնային սարքավորումների տեղադրում կատարող կազմակերպությունում, իսկ երկրորդը տրվում է ավտոտրանսպորտային միջոցի սեփականատիրոջը:</p> | 59-րդ կետ | տեսազննում | 1,0 | | | | |
| 6.4 | <p>Արդյո՞ք, ավտոտրանսպորտային միջոցի վրա գազաբալոնային սարքավորումների տեղադրումից, գազավառելիքային սնման համակարգի հերմետիկության և գազաբալոնային սարքավորումների միացությունների ամրության փորձարկումներից (այսուհետ՝ ճնշափորձարկում) ու կարգավորումից հետո գազաբալոնային սարքավորումներ տեղադրող կազմակերպության կողմից ձևակերպվում է անվտանգության պահանջներին ավտոտրանսպորտային միջոցի վրա տեղադրված գազաբալոնային սարքավորման համապատասխանության մասին սույն տեխնիկական կանոնակարգով սահմանված վկայականը՝ համաձայն N 2 ձևի, և ավտոտրանսպորտային միջոցի հետ հանձնվում է սեփականատիրոջը:</p> | 60-րդ կետ | տեսազննում | 2,0 | | | | |
| 7. | <p>Արդյո՞ք, պահպանվում են գազաբալոնային ավտոտրանսպորտային միջոցների գազավառելիքային սնման համակարգերի փորձարկումների և փորձարկումներից հետո պատվիրատուին հանձնելու ժամանակ հանձնման-ընդունման փաստաթղթերի ձևակերպման ներքոհիշյալ կարգը՝</p> | <p>«Կառավարության 2005 թվականի սեպտեմբերի 28-ի N 2388-Ն որոշմամբ հաստատված կանոնակարգի</p> | | | | | | |

| | | | | | | | | |
|-------|---|-----------------------------|------------|-----|--|--|--|--|
| | | VIII-րդ գլուխ | | | | | | |
| 7.1 | ավտոտրանսպորտային միջոցների վրա գազաբալոնային սարքավորումների տեղադրումից հետո կատարվում են դրանց գազավառելիքային սնման համակարգի ճնշափորձարկում և գազավառելիքային սնման համակարգի աշխատունակության և արտաձվող գազերում թունավոր նյութերի պարունակության ստուգումներ: | 61-րդ կետ | տեսազննում | 1,5 | | | | |
| 7.2 | Արդյո՞ք, գազաբալոնային ավտոտրանսպորտային միջոցների գազավառելիքային սնման համակարգի ճնշափորձարկում կատարվում է նաև բոլոր այն գազաբալոնային ավտոտրանսպորտային միջոցների՝ | 62-րդ կետ | | | | | | |
| 7.2.1 | որոնց մոտ սույն ստուգաթերթի 8.4-8.4.4 կետերում նշված պարբերական զննման ժամկետներն անցնելու պատճառով կատարվել է բալոնների հանում ու տեղադրում կամ էլ փոխարինում. | 62-րդ կետ, 1)-ին ենթակետ | տեսազննում | 0,5 | | | | |
| 7.2.2 | որոնք ենթարկվել են ճանապարհատրանսպորտային պատահարի և միացնող գազախողովակներում, փականաձախսային և ապահովիչ սարքերում ու բալոններում խափանումներ ունենալու պատճառով առաջացել է դրանք հանելու և հետագայում տեղադրելու անհրաժեշտություն: | 62-րդ կետ, 2)-րդ ենթակետ | տեսազննում | 0,5 | | | | |
| 7.3 | Արդյո՞ք, գազաբալոնային սարքավորումների հանգույցների և ագրեգատների ներքին և արտաքին հերմետիկության ստուգումը, ինչպես նաև գազավառելիքային սնման համակարգի սարքավորումների փորձարկումը կատարվում է օճառաջրի լուծույթի միջոցով կամ հատուկ սարքերի՝ հոսաորոնիչների օգնությամբ: | 65-րդ կետ | տեսազննում | 0,5 | | | | |

| | | | | | | | | |
|-------|---|--|------------|-----|--|--|--|--|
| 7.4 | Արդյո՞ք, շահագործման մեջ գտնվող և սույն ստուգաթերթի 7.2.1 և 7.2.2 կետերում նախատեսված դեպքերում գազաբալոնային ավտոտրանսպորտային միջոցների ընդունումը գազավառելիքային սնման համակարգի ճնշափորձարկման իրականացվում է պատվիրատուի մոտ՝ վկայականի (համաձայն NN 2 կամ 3 ձևերի) առկայության դեպքում: Գազավառելիքային սնման համակարգի ճնշափորձարկումներից հետո ձևակերպվում է վկայական՝ համաձայն N 3 ձևի: | 66-րդ կետ | տեսազննում | 2,5 | | | | |
| 7.5 | Արդյո՞ք, գազաբալոնային ավտոտրանսպորտային միջոցների գազաբալոնային սարքավորումների կարգավորման աշխատանքները, դրանց սնման համակարգերը գազով և նավթային վառելիքով աշխատելու դեպքում կատարվում են գազաբալոնային սարքավորումներ արտադրող կազմակերպությունների շահագործման հրահանգների համաձայն: | 67-րդ կետ | տեսազննում | 1,0 | | | | |
| 8. | Արդյո՞ք, պահպանվում են ավտոտրանսպորտային միջոցներում որպես շարժիչային վառելիք օգտագործելու համար սեղմված բնական կամ հեղուկացված նավթային գազի բալոնների պարբերական վկայագրմանը ներկայացվող ներքոհիշյալ ընհանուր պահանջները՝ | «Կառավարության 2005 թվականի սեպտեմբերի 28-ի N 2388-Ն որոշմամբ հաստատված կանոնակարգի XIII-րդ գլուխ» | | | | | | |
| 8.1.1 | բալոնի նույնականացում. | 129-րդ կետ, 1)-ին ենթակետ | տեսազննում | 0,5 | | | | |

| | | | | | | | | |
|--------|---|---------------|------------|-----|--|--|--|--|
| 8.1.2 | բալոնի ներքին և արտաքին մակերևույթների զննում. | 2)-րդ ենթակետ | տեսազննում | 0,5 | | | | |
| 8.1.3 | բալոնի զանգվածի և տարողության ստուգում. | 3)-րդ ենթակետ | տեսազննում | 0,5 | | | | |
| 8.1.44 | բալոնի հիդրավիկ փորձարկում (1-ին, 2-րդ և 3-րդ տիպի բալոնների համար). | 4)-րդ ենթակետ | տեսազննում | 0,5 | | | | |
| 8.1.5 | բալոնի ակուստիկ-առաքման հսկողություն (4-րդ տիպի բալոնների համար): | 5)-րդ ենթակետ | տեսազննում | 0,5 | | | | |
| 8.2 | Բալոնների պարբերական վկայագրման դրական արդյունքների դեպքում վկայագրող կազմակերպությունը հատուկ մատյանում գրառում է հետևյալ տվյալները՝ | 130-րդ կետ | | | | | | |
| 8.2.1 | բալոնի համարը. | 1)-ին ենթակետ | տեսազննում | 0,5 | | | | |
| 8.2.2 | բալոնի փորձարկման ամսաթիվը (օրը, ամիսը և տարեթիվը) և հաջորդ վկայագրման ամիսը և տարեթիվը. | 2)-րդ ենթակետ | տեսազննում | 0,5 | | | | |
| 8.2.3 | բալոնի զանգվածը (կգ). | 3)-րդ ենթակետ | տեսազննում | 0,5 | | | | |
| 8.2.4 | բալոնի տարողությունը (լ). | 4)-րդ ենթակետ | տեսազննում | 0,5 | | | | |
| 8.2.5 | աշխատանքային ճնշումը, ՄՊա (կգ/սմ ²). | 5)-րդ ենթակետ | տեսազննում | 0,5 | | | | |
| 8.2.6 | փորձարկման ճնշումը, ՄՊա (կգ/սմ ²). | 6)-րդ ենթակետ | տեսազննում | 0,5 | | | | |
| 8.2.7 | բալոնի վկայագրման համար պատասխանատու անձի ստորագրությունը: | 7)-րդ ենթակետ | տեսազննում | 1,0 | | | | |
| 8.3 | Արդյո՞ք, գրանցամատյանը համարակալված է, քուղակապված, կնքված փորձարկման կայանի կնիքով և պահվում է կայանում: | 131-րդ կետ | տեսազննում | 1,0 | | | | |

| | | | | | | | | |
|-------|---|---------------|------------|-----|--|--|--|--|
| 8.4 | Արդյո՞ք, ավտոտրանսպորտային միջոցներում որպես շարժիչային վառելիք օգտագործելու համար սեղմված բնական գազի բալոնների պարբերական վկայագրումը կատարվում է հետևյալ ժամկետներում | 132-րդ կետ | | | | | | |
| 8.4.1 | լեգիրացված պողպատից պատրաստված 1-ին տիպի բալոնները՝ յուրաքանչյուր 3 տարին մեկ անգամից ոչ պակաս. | 1)-ին ենթակետ | տեսազննում | 0,5 | | | | |
| 8.4.2 | ածխածնային պողպատից պատրաստված 1-ին տիպի բալոնները՝ յուրաքանչյուր 2 տարին մեկ անգամից ոչ պակաս. | 2)-րդ ենթակետ | տեսազննում | 0,5 | | | | |
| 8.4.3 | 2-4 տիպի բալոնները՝ յուրաքանչյուր 2 տարին մեկ անգամից ոչ պակաս. | 3)-րդ ենթակետ | տեսազննում | 0,5 | | | | |
| 8.4.4 | հեղուկացված նավթային գազի բալոնները՝ յուրաքանչյուր 2 տարին մեկ անգամից ոչ պակաս: | 4)-րդ ենթակետ | տեսազննում | 0,5 | | | | |
| 8.5 | Արդյո՞ք, պարբերական վկայագրման ժամկետանց բալոններով գազաբալոնային ավտոտրանսպորտային միջոցների շահագործումը կանխելու նպատակով ավտոտրանսպորտային միջոցի դիմապակու վերևի աջ անկյունում ներսի կողմից արդյո՞ք, փակցվում է ավտոտրանսպորտային միջոցի վրա տեղադրված բալոնների հաջորդ վկայագրման ժամկետը (տարեթիվը և ամիսը) նշող 50 մմ x 80 մմ չափսերով կտրոն՝ համաձայն N 4 ձևի՝ | 133-րդ կետ | | | | | | |
| 8.5.1 | գազաբալոնային սարքավորումների տեղադրում իրականացնող կազմակերպությունների կողմից՝ սույն ստուգաթերթի 6.5 կետում նշված աշխատանքները կատարելուց հետո. | 1)-ին ենթակետ | տեսազննում | 1,0 | | | | |

| | | | | | | | | |
|-------|---|---------------|------------|-----|--|--|--|--|
| 8.5.2 | բալոնների պարբերական վկայագրում իրականացնող կազմակերպությունների կողմից՝ սույն ստուգաթերթի 7.4 կետում նշված աշխատանքները կատարելուց հետո. | 2)-րդ ենթակետ | տեսազննում | 1,0 | | | | |
| 8.5.3 | այն դեպքերում, երբ նախկինում գազավառելիքային սնման համակարգով կահավորված ավտոտրանսպորտային միջոցների վրա տեղադրված բալոնների հաջորդ վկայագրման ժամկետը դեռևս չի լրացել, և առկա է տեխնիկական կանոնակարգով սահմանված NN 2 կամ 3 ձևերի վկայականը՝ համապատասխանաբար այդ վկայականները տվող կազմակերպությունների կողմից առանց դրանց գազավառելիքային սնման համակարգերի ճնշափորձարկում կատարելու: | 3)-րդ ենթակետ | տեսազննում | 1,0 | | | | |
| 8.6 | Արդյո՞ք, կտրոնի դիմային կողմի կենտրոնում տպագրական եղանակով նշվում է բալոնի (բալոնների) հաջորդ վկայագրման տարեթիվը՝ 20մմ բարձրությամբ և 10մմ լայնությամբ արաբական թվերով: Տարվա ամիսները ցույց տվող թվերը 6մմ բարձրության արաբական թվերով տեղակայվում են կտրոնի շրջագծով: Բալոնի (բալոնների) հաջորդ վկայագրման ամիսը նշվում է կտրոնի շրջագծով տեղակայված համապատասխան թիվը դակիչով դակելու միջոցով: | 134-րդ կետ | տեսազննում | 1,0 | | | | |
| 8.7 | Արդյո՞ք, կտրոնը ունի հատուկ դրոշմի միջոցով արված կտրվածքներ՝ ապակու վրա փակցնելուց հետո դրա ամբողջական պոկումը կանխելու նպատակով: | 135-րդ կետ | տեսազննում | 3,0 | | | | |
| 8.8 | Կտրոնն ավտոտրանսպորտային միջոցի դիմապակու վրա կպցնելուց առաջ հակառակ կողմում լրացված են դրանում նախատեսված տվյալները, ստորագրված և կնքված | 136-րդ կետ | տեսազննում | 1,0 | | | | |

| | | | | | | | | |
|-------|---|--------------|------------|-----|--|--|--|--|
| | կազմակերպության ղեկավարի կողմից: | | | | | | | |
| 8.9 | Արդյո՞ք, ավտոտրանսպորտային միջոցի վրա տեղադրված բալոնների հաջորդ վկայագրման ժամկետը նշող կտրոնների տպագրումն ու համապատասխանող կազմակերպություններին բաշխումն իրականացվում են Հայաստանի Հանրապետության տրանսպորտի և կապի նախարարության կողմից ներկայացվող հայտերի հիման վրա՝ համաձայն N 5 ձևի: | 136.1-րդ կետ | տեսազննում | 1,0 | | | | |
| 8.9.1 | Հայաստանի Հանրապետության տրանսպորտի և կապի նախարարության հաստատված կարգով հաշվառման, կազմակերպություններին բաշխման և կազմակերպություններում հաշվառման ու ավտոտրանսպորտային միջոցներին տրամադրման կտրոնների կարգը պահպանվում է: | 136.1-րդ կետ | տեսազննում | 1,0 | | | | |
| 8.10 | Արդյո՞ք, գազաբալոնային ավտոտրանսպորտային միջոցի դիմապակու վրա տեղադրված բալոնների հաջորդ վկայագրման ժամկետը նշող կտրոնի բացակայության կամ ժամկետանց կտրոնի առկայության դեպքում արգելվում է բալոնների լցավորումը գազով: | 137-րդ կետ | տեսազննում | 2,0 | | | | |
| 8.11 | Արդյո՞ք, բալոնների պարբերական վկայագրում կատարող կազմակերպությունները նախկինում գազավառելիքային սնման համակարգով կահավորված ավտոտրանսպորտային միջոցների վկայագրումը կատարում են դրանց վրա տեղադրված գազաբալոնային սարքավորումների ամրակապման հուսալիության մեջ համոզվելուց և գազավառելիքային սնման համակարգերի ճնշափորձարկում | 139-րդ կետ | տեսազննում | 1,0 | | | | |

ստորագրություն

անուն, ազգանուն

ստորագրություն

անուն, ազգանուն

ընկերության ղեկավար՝

ստորագրություն

անուն, ազգանուն

ՀԱՅԱՍՏԱՆԻ ՀԱՆՐԱՊԵՏՈՒԹՅԱՆ ԷԿՈՆՈՄԻԿԱՅԻ ՆԱԽԱՐԱՐՈՒԹՅԱՆ

ՇՈՒԿԱՅԻ ՎԵՐԱՀՍԿՈՂՈՒԹՅԱՆ ՊԵՏԱԿԱՆ ՏԵՍՉՈՒԹՅՈՒՆ

Ստուգաթերթ N

ԱՎՏՈԳԱՋԱԼԻՑՔԱՎՈՐՄԱՆ ՃՆՇԱԿԱՅԱՆՆԵՐԻ (ԱԳԼՃԿ) ԿԱՌՈՒՑՄԱՆ ԵՎ
ՇԱՀԱԳՈՐԾՄԱՆ ՆՎԱՋԱԳՈՒՅՆ ՊԱՀԱՆՋՆԵՐԻ ՍՏՈՒԳՄԱՆ ՎԵՐԱԲԵՐՅԱԼ

_____ 20 թ.

| տեսչության ստորաբաժանման անվանումը | գտնվելու վայրը | հեռախոս | | | | | |
|--|----------------|----------------------------|--|--|--|-------|-------|
| <table border="1"><tr><td> </td><td> </td><td> </td><td> </td><td> </td></tr></table> Անձնական կողմ | | | | | | _____ | _____ |
| | | | | | | | |
| պաշտոն | | անուն, ազգանուն, հայրանուն | | | | | |
| <table border="1"><tr><td> </td><td> </td><td> </td><td> </td><td> </td></tr></table> Անձնական կողմ | | | | | | _____ | _____ |
| | | | | | | | |
| պաշտոն | | անուն, ազգանուն, հայրանուն | | | | | |
| <table border="1"><tr><td> </td><td> </td><td> </td><td> </td><td> </td></tr></table> Անձնական կողմ | | | | | | _____ | _____ |
| | | | | | | | |
| պաշտոն | | անուն, ազգանուն, հայրանուն | | | | | |

Ստուգման սկիզբ(ամսաթիվ)՝ _____ ավարտ՝ _____

_____ ՀՎՀՀ

| | | | | | | | | | |
|--|--|--|--|--|--|--|--|--|--|
| | | | | | | | | | |
|--|--|--|--|--|--|--|--|--|--|

Տնտեսվարող սուբյեկտի անվանումը _____

Պետ. ռեգիստրի համար _____ Տնտեսվարող սուբյեկտի գործունեության ոլորտ _____

Տնտեսվարող սուբյեկտի գտնվելու վայրը _____ Հեռախոս _____

Տնտեսվարող սուբյեկտի ղեկավարի կամ լիազորված անձի անուն, ազգանուն, հայրանուն _____ Հեռախոս _____

Ստուգման հանձնարարագիր _____ ում կողմից _____ երբ է տրված _____

Ստուգման նպատակը/Ընդգրկված հարցերի համարներ _____

ՀԱՐՑԱՇԱՐ

ԱՎՏՈԳԱԶԱԼԻՑՔԱՎՈՐՄԱՆ ՃՆՇԱԿԱՅԱՆՆԵՐԻ (ԱԳԼՃԿ) ԿԱՌՈՒՑՄԱՆ ԵՎ ՇԱՀԱԳՈՐԾՄԱՆ ՆՎԱԶԱԳՈՒՅՆ ՊԱՀԱՆՁՆԵՐԻ ՍՏՈՒԳՄԱՆ ՎԵՐԱԲԵՐՅԱԼ

| NN ը/կ | Հարցը | Հարցի համար հիմք հանդիսացող իրավական նորմը | Ստուգման անցկացման մեթոդը | Կշիռը | Մեկնաբա- նություն-ներ | Պատասխան | | |
|-----------|---|--|---------------------------------|-------|--------------------------|----------|----|-----|
| | | | | | | Այո | Ոչ | Չ/ս |
| 1 | 2 | 3 | 4 | 5 | 6 | 7 | 8 | 9 |
| 1. | Արդյո՞ք, պահպանվում են ԱԳԼՃԿ-ների աշխատավայրի անվտանգության ներքոհիշյալ պահանջները՝ | ՀՀ կառավարության 2006 թվականի նոյեմբերի 16-ի N 1101-Ն որոշմամբ հաստատված կանոնակարգ | Փաստաթղթային | | | | | |
| 1.1 | Արդյո՞ք, սեփականատերը կամ շահագործող անձը ապահովել է, որ պարտականությունների կատարման համար նշանակված աշխատողներն ունենան համապատասխան ունակություններ, որոնք թույլ կտան ճիշտ կատարել առաջադրանքները. | 28-րդ կետ | տեսազննում | 5,0 | | | | |
| 2. | Արդյո՞ք, պահպանվում են ԱԳԼՃԿ-ների լիցքավորման համակարգի բաղադրիչներին և տեխնոլոգիական սարքավորումներին ներկայացվող հետևյալ պահանջները՝ | ՀՀ կառավարության 2006 թվականի նոյեմբերի 16-ի N 1101-Ն որոշմամբ հաստատված կանոնակարգի 84-րդ կետ | | | | | | |

| | | | | | | | | |
|-----|---|---|--------------------------|-----|--|--|--|--|
| 2.1 | <p>բնական գազի կոմպրեսացված վառելիքի լիցքավորման համար օգտագործվող բոլոր համակարգերը և նրանց բաղադրիչներն անվտանգ են, չեն վտանգում մարդկանց առողջությունը և անվտանգությունը կամ վնաս չեն հասցնում շրջակա միջավայրին՝ պատշաճ եղանակով տեղադրման, պահպանման և նախատեսված նպատակով օգտագործման պարագայում:</p> | 7)-ենթակետ | փաստաթղթային, տեսազննում | 5,0 | | | | |
| 3. | <p>Արդյո՞ք, սեփականատերը կամ շահագործող անձը ապահովել է, որ բնական գազի կոմպրեսացված վառելիքի լիցքավորումն իրականացնող աշխատակիցներն անցնեն ուսուցում և ստանան հրահանգներ՝ համակարգի բաղադրիչների և տեխնոլոգիական սարքավորումների պատշաճ շահագործման ու պահպանման մասին:</p> | <p>ՀՀ կառավարության 2006 թվականի նոյեմբերի 16-ի N 1101-Ն որոշմամբ հաստատված կանոնակարգի 85-րդ կետ</p> | տեսազննում | 3,0 | | | | |
| 4. | <p>Արդյո՞ք, հրահանգները փակցված են ԱԳԼՃԿ-ի լիցքավորման աշտարակի տեսանելի մասում և նկարագրված են բնական գազի կոմպրեսացված վառելիքի լիցքավորման ճիշտ եղանակը:</p> | <p>ՀՀ կառավարության 2006 թվականի նոյեմբերի 16-ի N 1101-Ն որոշմամբ հաստատված կանոնակարգի 86-րդ կետ</p> | տեսազննում | 1,0 | | | | |
| 5. | <p>Արդյո՞ք, բնական գազի կոմպրեսացված վառելիքի լիցքավորման բաշխիչ աշտարակները՝</p> | <p>ՀՀ կառավարության 2006 թվականի նոյեմբերի 16-ի N 1101-Ն որոշմամբ հաստատված</p> | | | | | | |

| | | | | | | | | |
|-------|---|--|---------------------------------|------|--|--|--|--|
| | | կանոնակարգի 87-րդ կետ՝ | | | | | | |
| 5.1 | վաճառված գազի քանակության չափումն հրականացնում են կիլոգրամներով կամ մ ³ -ով: | 1)-ենթակետ | տեսազննում | 5,0 | | | | |
| 5.1.1 | լիցքավորվող գազի զանգվածի չափման թույլատրելի սխալանքը համապատասխանում է արտադրող գործարանի փաստաթղթերին, բայց չի գերազանցում +/- 1,0 % սահմանը. | 1)-ենթակետ | փորձա-քննություն, տեսազննում | 1,0 | | | | |
| 5.2 | Արդյո՞ք, բնական գազի կոմպրեսացված վառելիքի լիցքավորման բաշխիչ աշտարակի էլեկտրոնային հանգույցը մշակում է չափիչ սարքից ստացվող տվյալները, ցույց է տալիս գազի միավորի արժեքը, լիցքավորվող գազի քանակը՝ բերված տրված ջերմաստիճանի դեպքում, ճնշումը, գազի գումարային արժեքը, սահմանափակում է լիցքավորվող գազի ճնշումը՝ մինչև 19,6 ՄՊա. | 5)-ենթակետ | տեսազննում | 10,0 | | | | |
| 6. | Արդյո՞ք, բնական գազի կոմպրեսացված վառելիքի լիցքավորումը կատարվում է միայն լիցքավորման աշտարակների միջոցով: | ՀՀ կառավարության 2006 թվականի նոյեմբերի 16-ի N 1101-Ն որոշմամբ հաստատված կանոնակարգի 91-րդ կետ | տեսազննում | 10,0 | | | | |
| 7. | ԱԳԼՃԿ-ում շահագործվող բոլոր չափման միջոցները, հսկիչ-չափիչ սարքերը, որոնք | ՀՀ կառավարության 2006 թվականի | տեսազննում | 10,0 | | | | |

| | | | | | | | | |
|--|---|---|--|--|--|--|--|--|
| | տեղադրված են գազատարերի և ագրեգատների վրա, արդյո՞ք, ենթարկվել են չափագիտական հսկողության և վերահսկողության: | նոյեմբերի 16-ի N 1101-Ն որոշմամբ հաստատված կանոնակարգի 149-րդ կետ | | | | | | |
|--|---|---|--|--|--|--|--|--|

| | | | | |
|--|---|---|---|---|
| | «Այո» - այո, առկա է, համապատասխանում է, բավարարում է | v | | |
| | «Ոչ» - ոչ, առկա չէ, չի համապատասխանում, չի բավարարում | | v | |
| | «Զ/պ» - չի պահանջվում, չի վերաբերվում | | | v |

Ստուգաթերթը լրացրեցին՝

պետական տեսուչ _____

ստորագրություն _____
անուն, ազգանուն

պետական տեսուչ _____

ստորագրություն _____
անուն, ազգանուն

ստորագրություն _____
անուն, ազգանուն

ընկերության ղեկավար՝ _____

ստորագրություն _____
անուն, ազգանուն

ՀԱՅԱՍՏԱՆԻ ՀԱՆՐԱՊԵՏՈՒԹՅԱՆ ԷԿՈՆՈՄԻԿԱՅԻ ՆԱԽԱՐԱՐՈՒԹՅԱՆ

ՇՈՒԿԱՅԻ ՎԵՐԱՀՍԿՈՂՈՒԹՅԱՆ ՊԵՏԱԿԱՆ ՏԵՍՉՈՒԹՅՈՒՆ

Ստուգաթերթ N

ԽԵՑԵԳՈՐԾԱԿԱՆ ԱՄԱՆԵՂԵՆԻ ՍՏՈՒԳՄԱՆ ՎԵՐԱԲԵՐՅԱԼ
(ԱՏԳԱԱ 6911 10 000, 6912 00 ծածկագրերին համապատասխան)

_____ 20 թ.

տեսչության ստորաբաժանման անվանումը

գտնվելու վայրը

հեռախոս

| | | | |
|--|--|--|--|
| | | | |
|--|--|--|--|

Անձնական կոդ

պաշտոն

անուն, ազգանուն, հայրանուն

| | | | |
|--|--|--|--|
| | | | |
|--|--|--|--|

Անձնական կոդ

պաշտոն

անուն, ազգանուն, հայրանուն

| | | | |
|--|--|--|--|
| | | | |
|--|--|--|--|

Անձնական կոդ

պաշտոն

անուն, ազգանուն, հայրանուն

Ստուգման սկիզբ(ամսաթիվ) _____

ավարտ _____

| | | | | | | | | | |
|--|--|--|--|--|--|--|--|--|--|
| | | | | | | | | | |
|--|--|--|--|--|--|--|--|--|--|

Տնտեսվարող սուբյեկտի անվանումը

ՀՎՀՀ

Պետ. ռեզիստրի համար

Տնտեսվարող սուբյեկտի գործունեության ոլորտ

Տնտեսվարող սուբյեկտի գտնվելու վայրը

Հեռախոս

Տնտեսվարող սուբյեկտի ղեկավարի կամ լիազորված անձի անուն, ազգանուն, հայրանուն

Հեռախոս

Ստուգման հանձնարարագիր _____ ում կողմից _____ երբ է տրված _____

Ստուգման նպատակը/Ընդգրկված հարցերի համարներ _____

ՀԱՐՑԱՇԱՐ

ԽԵՑԵԳՈՐԾԱԿԱՆ ԱՄԱՆԵՂԵՆԻ ՍՏՈՒԳՄԱՆ ՎԵՐԱԲԵՐՅԱԼ

(ԱՏԳԱԱ 6911 10 000, 6912 00 ծածկագրերին համապատասխան)

| NN ը/կ | Հարցը | Հարցի համար հիմք հանդիսացող իրավական նորմը | Ստուգման անցկացման մեթոդը | Կշիռը | Մեկնա- բանու- թյուններ | Պատասխան | | |
|-----------|---|---|---------------------------------|-------|------------------------------|----------|----|---------|
| | | | | | | Այո | Ոչ | Չ/ ս |
| 1 | 2 | 3 | 4 | 5 | 6 | 7 | 8 | 9 |
| 1. | Կախված խեցեգործական ամանեղենի ձևից և տարողությունից՝ արդյո՞ք, պահպանվում են սննդա-մթերքի հետ շփվող մակերևույթից փորձարկման լուծույթ արտազատվող կապարի և կադմիումի ներքիիշյալ թույլատրելի նորմերը՝ | ՀՀ կառավարության 2006 թվականի նոյեմբերի 16-ի N 1750-Ն որոշմամբ հաստատված կանոնակարգի 5-րդ կետ | Փաստա-թղթային | | | | | |

| | | | | | | | | |
|-------|---|---------------------------------------|-----------------|-----|--|--|--|--|
| | | | | | | | | |
| 1.1 | Հարթ ամանեղեն (չափման միավորը՝ մգ/դմ ²) | 5-րդ կետ, աղյուսակ 1, պարբերություն 1 | փորձաքննություն | | | | | |
| 1.1.1 | Կապարը(Pb)՝ 0,8 | 5-րդ կետ, աղյուսակ 1, պարբերություն 1 | փորձաքննություն | 1,0 | | | | |
| 1.1.2 | Կադմիումը(Cd)՝ 0,07 | 5-րդ կետ, աղյուսակ 1, պարբերություն 1 | փորձաքննություն | 1,0 | | | | |
| 1.2 | Մնացած բոլոր ամանեղենը, որոնք կարող են լցվել (չափման միավորը՝ մգ/լ) | 5-րդ կետ, աղյուսակ 1, | փորձաքննություն | | | | | |

| | | | | | | | | |
|-------|--|---|----------------------|-----|--|--|--|--|
| | | պարբերություն 2 | | | | | | |
| 1.2.1 | Կապարը(Pb)՝ 4,0 | 5-րդ կետ, աղյուսակ 1, պարբերություն 2 | փորձա- քննություն | 1,0 | | | | |
| 1.2.2 | Կադմիումը(Cd)՝ 0,3 | 5-րդ կետ, աղյուսակ 1, պարբերություն 2 | փորձա- քննություն | 1,0 | | | | |
| 1.3 | Ամանեղեն կերակուր պատրաստելու համար և փաթեթավորման ու պահման համար նախատեսված 3լ-ից ավելի տարողությամբ ամանեղեն (չափման միավորը՝ մգ/լ) | 5-րդ կետ, աղյուսակ 1, պարբերություն 2 | փորձա- քննություն | | | | | |

| | | | | | | | | |
|-------|--|---|----------------------|-----|--|--|--|--|
| 1.3.1 | Կապարը(Pb)՝ 1,5 | 5-րդ կետ, աղյուսակ 1, պարբերություն 2 | փորձա- քննություն | 1,0 | | | | |
| 1.3.2 | Կադմիումը(Cd)՝ 0,1 | 5-րդ կետ, աղյուսակ 1, պարբերություն 2 | փորձա- քննություն | 1,0 | | | | |
| 1.4 | Խեցեգործական ամանեղենի սննդամթերքի հետ շփվող մակերևույթից ջրի մեջ արտազատվող և N 1 աղյուսակով չսահմանված մյուս վնասակար նյութերի թույլատրելի քանակությունները՝ կախված օգտագործված ջնարակի և ներկանյութի տեսակից, արդյո՞ք, պահպանվում են ներքոհիշյալ թույլատրելի նորմերը: | 6-րդ կետ, աղյուսակ 1, պարբերություն 3 | փորձա- քննություն | | | | | |

| | | | | | | | | |
|-------|--|---|----------------------|-----|--|--|--|--|
| | | | | | | | | |
| 1.4.1 | Բոր (B) (բարիտային և ոչ կապարային ջնարակների օգտագործման դեպքում)՝ նորմը՝ 0,5 | 6-րդ կետ, աղյուսակ 2, պարբերություն 1 | փորձա- քննություն | 1,0 | | | | |
| 1.4.2 | Ցինկ (Zn) (ոչ կապարային ջնարակների օգտագործման դեպքում)՝ նորմը՝ 1,0 | 6-րդ կետ, աղյուսակ 2, պարբերություն 2 | փորձա- քննություն | 1,0 | | | | |
| 1.4.3 | Տիտան (Ti)՝ նորմը՝ 0,1 | 6-րդ կետ, աղյուսակ 2, պարբերություն 3 | փորձա- քննություն | 1,0 | | | | |
| 1.4.4 | Ալյումին (Al) (բարիտային և ոչ կապարային ջնարակների օգտագործման դեպքում) նորմը՝ 0,5 | 6-րդ կետ, աղյուսակ 2, պարբերություն 4 | փորձա- քննություն | 1,0 | | | | |

| | | | | | | | | |
|-------|---|---|----------------------|-----|--|--|--|--|
| 1.4.5 | Բարիում (Ba) (բարիտային ջնարակների օգտագործման դեպքում) նորմը՝ 0,1 | 6-րդ կետ, աղյուսակ 2, պարբերություն 5 | փորձա- քննություն | 1,0 | | | | |
| 1.4.6 | Մանգան (Mn) (վարդադար-չնագույն երանգների, սև գույնի ներկանյութերի և վարդագույն ջնարակների օգտագործման դեպքում) նորմը՝ 0,1 | 6-րդ կետ, աղյուսակ 2, պարբերություն 6 | փորձա- քննություն | 1,0 | | | | |
| 1.4.7 | Պղինձ (Cu) (կանաչ, սև գույների ներկանյութերի և երկնագույն ջնարակների օգտագործման դեպքում) նորմը՝ 1,0 | 6-րդ կետ, աղյուսակ 2, պարբերություն 7 | փորձա- քննություն | 1,0 | | | | |
| 1.4.8 | Քրոմ (Cr ⁺³ , Cr ⁺⁶) (կանաչ, սև, դեղին գույների ներկանյութերի և դեղին ջնարակների օգտագործման դեպքում)՝ նորմը՝ (գումարային)0,1 | 6-րդ կետ, աղյուսակ 2, պարբերություն 8 | փորձա- քննություն | 1,0 | | | | |

| | | | | | | | | |
|--------|--|---|----------------------|-----|--|--|--|--|
| | | | | | | | | |
| 1.4.9 | Կոբալտ (Co) (կապույտ գույնի ներկանյութերի և երկնագույն ջնարակների օգտագործման դեպքում) նորմը՝ 0,1 | 6-րդ կետ, աղյուսակ 2, պարբերություն 9 | փորձա- քննություն | 1,0 | | | | |
| 1.4.10 | Եթե խեցեգործական ամանեղենն ունի նաև կափարիչ, ապա ամանի և կափարիչի փորձարկում-ները արդյո՞ք, կատարվում են առանձին-առանձին՝ միևնույն պայմաններում (նույն փորձարկման լուծույթում, նույն ջերմաստիճանում)՝ արդյունքների գումարը տարածելով ամանի ծավալի և կափարիչի ներքին մակերեսի վրա՝ կապարի և կադմիումի արտազատման թույլատրելի քանակությունները կիրառելով միայն ամանի համար: | «Կառավարության 2006 թվականի նոյեմբերի 16-ի N 1750-Ն որոշմամբ հաստատված կանոնակարգի 7-րդ կետ | փորձա- քննություն | 1,0 | | | | |

| | | | | | | | | |
|----------|---|--|------------------|-----|--|--|--|--|
| | | | | | | | | |
| 1.4.11 | Արդյո՞ք, խեցեգործական ամանեղենին ամրացված մանրակները (բռնակները, բռնիչները) ամուր կպած են հիմնական արտադրանքին: | ՀՀ կառավարության 2006 թվականի նոյեմբերի 16-ի N 1750-Ն որոշմամբ հաստատված կանոնակարգի 9-րդ կետ | փորձա-քննություն | 2,0 | | | | |
| 1.4.12 | Արդյո՞ք, խեցեգործական ամանեղենի ջերմակայունությունը ապահովված է \geq | ՀՀ կառավարության 2006 թվականի նոյեմբերի 16-ի N 1750-Ն որոշմամբ հաստատված կանոնակարգի 10-րդ կետ | | | | | | |
| 1.4.12.1 | 185° C ջերմաստիճանից՝ ճենապակե ամանեղենի համար, | 10-րդ կետ, պարբերություն 1 | փորձա-քննություն | 2,0 | | | | |

| | | | | | | | | |
|--------------|--|--|----------------------|-----|--|--|--|--|
| | | | | | | | | |
| 1.4. 12.2 | 115° C ջերմաստիճանից՝ գունավոր ջնարկով հախճապակե ամանեղենի համար, | 10-րդ կետ, պարբերություն 2 | փորձա- քննություն | 2,0 | | | | |
| 1.4. 12.3 | 125° C ջերմաստիճանից՝ անգույն ջնարկով խեցե ամանեղենի համար: | 10-րդ կետ, պարբերություն 3 | փորձա- քննություն | 2,0 | | | | |
| 1.5 | Արդյո՞ք, խեցեգործական ամանեղենի սննդամթերքի հետ շփվող մակերևույթը կայուն է թթուների լուծույթների նկատմամբ: | ՀՀ կառավարության 2006 թվականի նոյեմբերի 16-ի N 1750-Ն որոշմամբ հաստատված | փորձա- քննություն | 2,0 | | | | |

| | | | | | | | | |
|-----|--|--|------------|-----|--|--|--|--|
| | | կանոնակարգի 11-րդ կետ | | | | | | |
| 2. | Արդյո՞ք, խեցեգործական ամանեղենի մակնշումը իրականացվում է անմիջապես արտադրանքի վրա կամ դրան փակցված պիտակի կամ անմիջապես փաթեթվածքի (սպառողական տարայի), կամ փաթեթվածքին փակցված պիտակի կամ դրա մեջ դրված թերթիկներդրակի, ինչպես նաև փոխադրական տարայի վրա: | ՀՀ կառավարության 2006 թվականի նոյեմբերի 16-ի N 1750-Ն որոշմամբ հաստատված կանոնակարգի 12-րդ կետ | տեսազննում | 6,0 | | | | |
| 3. | Արդյո՞ք, խեցեգործական ամանեղենի յուրաքանչյուր միավորի հատակի հակառակ կողմին, որը չի շփվում սննդամթերքի հետ և չի խաթարում ապրանքի արտաքին տեսքը, չջնջվող և անհոտ ներկով, հստակ, պարզ և դյուրընթեռնելի ձևով մակնշված է արտադրող կազմակերպության անվանումը: | ՀՀ կառավարության 2006 թվականի նոյեմբերի 16-ի N 1750-Ն որոշմամբ հաստատված կանոնակարգի 13-րդ կետ | տեսազննում | 1,0 | | | | |
| 4. | Արդյո՞ք, խեցեգործական ամանեղենի փաթեթվածքի (սպառողական տարայի) կամ պիտակի կամ թերթիկ-ներդրակի վրայի մակնշվածքը պարունակում է հետևյալ տվյալները՝ | ՀՀ կառավարության 2006 թվականի նոյեմբերի 16-ի N 1750-Ն որոշմամբ հաստատված կանոնակարգի 14-րդ կետ | | | | | | |
| 4.1 | արտադրող կազմակերպության անվանումը և գտնվելու | ա) ենթակետ | տեսազննում | 3,0 | | | | |

| | | | | | | | | |
|-----|--|--|------------------|-----|--|--|--|--|
| | վայրը. | | | | | | | |
| 4.2 | խեցեգործական ամանեղենի անվանումը. | բ) ենթակետ | տեսազննում | 3,0 | | | | |
| 4.3 | փաթեթվածքում խեցեգործական ամանեղենի քանակը. | գ) ենթակետ | տեսազննում | 3,0 | | | | |
| 4.4 | փաթեթվածքի (սպառողական տարայի) համաքաշը. | դ) ենթակետ | տեսազննում | 3,0 | | | | |
| 4.5 | «Սննդամթերքի համար» բառերը կամ սահմանված նշանը: | ե) ենթակետ | տեսազննում | 2,0 | | | | |
| 5. | Արդյո՞ք, խեցեգործական ամանեղենն առանձին-առանձին կամ լրակազմով (խմբակային), ըստ տեսակների, փաթեթավորված են թղթով, սովորաբար թղթով կամ այնպիսի նյութերով և միջոցներով, որոնք կապահովեն խեցեգործական ամանեղենի պահպանվածությունը և անվտանգու-թյունը՝ դրանց պահման, փոխադրման և իրացման ժամանակ: | ՀՀ կառավարության 2006 թվականի նոյեմբերի 16-ի N 1750-Ն որոշմամբ հաստատված կանոնակարգի 16-րդ կետ | տեսազննում | 1,0 | | | | |
| 5.1 | Արդյո՞ք, խեցեգործական ամանեղենի փաթեթվածքի զանգվածը չի գերազանցում 25 կգ-ը: | 2-րդ պարբերություն | փորձա-քննություն | 1,0 | | | | |
| 6. | Արդյո՞ք, խեցեգործական ամանեղենը պահվում է մինուս 50°C-ից մինչև 50°C ջերմաստիճանային պայմաններում փակ կամ առանց կլիմայական պայմանների արհեստական կարգավորման բնական օդափոխմամբ այլ տարածքներում, որտեղ օդի ջերմաստիճանի և խոնավության տատանումներն էապես ավելի փոքր են, քան բաց օդում: | ՀՀ կառավարության 2006 թվականի նոյեմբերի 16-ի N 1750-Ն որոշմամբ հաստատված կանոնակարգի 18-րդ կետ | տեսազննում | 1,0 | | | | |

| |
|--|
| |
|--|

ՀԱՅԱՍՏԱՆԻ ՀԱՆՐԱՊԵՏՈՒԹՅԱՆ ԷԿՈՆՈՄԻԿԱՅԻ ՆԱԽԱՐԱՐՈՒԹՅԱՆ

ՇՈՒԿԱՅԻ ՎԵՐԱՀՍԿՈՂՈՒԹՅԱՆ ՊԵՏԱԿԱՆ ՏԵՍՉՈՒԹՅՈՒՆ

Ստուգաթերթ N

ՎԱՃԱՌՔԻ ՀԱՄԱՐ ՆԱԽԱՏԵՍՎԱԾ ԿՈՇԿԵՂԵՆԻ ՀԻՄՆԱԿԱՆ ԲԱՂԿԱՑՈՒՑԻՉ ՄԱՍԵՐԻ ՆՅՈՒԹԵՐԻ ՄԱԿՆՇՄԱՆ ԱՏՈՒԳՄԱՆ ՎԵՐԱԲԵՐՅԱԼ

_____ 20 թ.

տեսչության ստորաբաժանման անվանումը

գտնվելու վայրը

հեռախոս

| | | | | |
|--|--|--|--|--|
| | | | | |
|--|--|--|--|--|

Անձնական կող

պաշտոն

անուն, ազգանուն, հայրանուն

| | | | | |
|--|--|--|--|--|
| | | | | |
|--|--|--|--|--|

Անձնական կող

պաշտոն

անուն, ազգանուն, հայրանուն

| | | | | |
|--|--|--|--|--|
| | | | | |
|--|--|--|--|--|

Անձնական կող

պաշտոն

անուն, ազգանուն, հայրանուն

Ստուգման սկիզբ(ամսաթիվ) _____

ավարտ _____

| | | | | | | | | | |
|--|--|--|--|--|--|--|--|--|--|
| | | | | | | | | | |
|--|--|--|--|--|--|--|--|--|--|

Տնտեսվարող սուբյեկտի անվանումը

ՀՎՀՀ

Պետ. ռեզիստրի համար

Տնտեսվարող սուբյեկտի գործունեության ոլորտ

Տնտեսվարող սուբյեկտի գտնվելու վայրը

Հեռախոս

Տնտեսվարող սուբյեկտի ղեկավարի կամ լիազորված անձի անուն, ազգանուն, հայրանուն

Հեռախոս

Ստուգման հանձնարարագիր _____ ում կողմից _____ երբ է տրված _____

Ստուգման նպատակը/Ընդգրկված հարցերի համարներ _____

ՀԱՐՑԱՇԱՐ

ՎԱՃԱՌՔԻ ՀԱՄԱՐ ՆԱԽԱՏԵՍՎԱԾ ԿՈՇԿԵՂԵՆԻ ՀԻՄՆԱԿԱՆ ԲԱՂԿԱՑՈՒՑԻՉ ՄԱՍԵՐԻ ՆՅՈՒԹԵՐԻ ՄԱԿՆՇՄԱՆ ԱՏՈՒԳՄԱՆ ՎԵՐԱԲԵՐՅԱԼ

| NN ը/կ | Հարցը | Հարցի համար հիմք հանդիսացող իրավական նորմը | Ստուգման անցկացման մեթոդը | Կշիռը | Մեկնա- բանու- թյուններ | Պատասխան | | |
|-----------|--|--|----------------------------------|-------|------------------------------|----------|----|-------------|
| | | | | | | Այո | Ոչ | Չ / պ |
| 1 | 2 | 3 | 4 | 6 | 6 | 7 | 8 | 9 |
| 1. | Արդյո՞ք, կոշկեղենի վերնամասի ու աստառի և միջատակի նյութերի դասակարգումը կատարվում է՝ հաշվի չառնելով օժանդակ պարագաները և ամրություն ապահովող միջոցները, ինչպիսիք են կոճի մասի ներսում կարվող կտորները, եզրազարդերը, զարդանախշերը, ճարմանդները, հանգույցները, քուղերի անցքերը կամ նմանատիպ այլ մասեր: | ՀՀ կառավարության 2006 թվականի օգոստոսի 31-ի N1259-Ն որոշմամբ հաստատված կանոնակարգի III-րդ գլուխ, 6-րդ կետ | Փաստաթղթային, փորձաքննություն | 1,0 | | | | |
| 1.1 | Արդյո՞ք, արտաքին ներբանի նյութերի դասակարգումը կատարվում է հիմք ընդունելով ներբանում պարունակվող նյութերի ծավալը: | 2-րդ պարբերություն | փորձաքննություն | 2,0 | | | | |
| 2. | Արդյո՞ք, մականշվածքում նշված են համապատասխան տեղեկություններ կոշկեղենի հիմնական բաղկացուցիչ մասերի այն նյութերի վերաբերյալ, որոնք կազմում են կոշկեղենի վերնամասի ու աստառի և միջատակի արտաքին մակերեսի առնվազն 80 տոկոսը և արտաքին ներբանի ծավալի առնվազն 80 տոկոսը: | ՀՀ կառավարության 2006 թվականի օգոստոսի 31-ի N1259-Ն որոշմամբ հաստատված կանոնակարգի III-րդ գլուխ, 7-րդ կետ | տեսազննում | 10,0 | | | | |

| | | | | | | | | |
|-----|---|---|------------|-----|--|--|--|--|
| 2.1 | Եթե նյութերից և ոչ մեկը չի կազմում առնվազն 80 տոկոս, ապա տեղեկությունները արդյո՞ք, նշվում են կոշկեղենի երկու հիմնական բաղկացուցիչ մասերի նյութերի մասին: | 7-րդ կետ | տեսազննում | 3,0 | | | | |
| 3. | Արդյո՞ք, տեղեկությունները նշված են անմիջապես կոշկեղենի վրա: | «Կառավարության 2006 թվականի օգոստոսի 31-ի N1259-Ն որոշմամբ հաստատված կանոնակարգի III-րդ գլուխ, 8-րդ կետ | տեսազննում | 8,0 | | | | |
| 4. | Արդյո՞ք, արտադրողը կամ նրա լիազոր ներկայացուցիչը սահմանված տեղեկությունները մակնշում է ինչպես գծապատկերների տեսքով, այնպես էլ գրավոր նշումների տեսքով, որոնք տրվում են հայերենով կամ այլ լեզվով (լեզուներով): | «Կառավարության 2006 թվականի օգոստոսի 31-ի N1259-Ն որոշմամբ հաստատված կանոնակարգի III-րդ գլուխ, 8-րդ կետ | տեսազննում | 8,0 | | | | |
| 5. | Արդյո՞ք, արտադրողը, մատակարարը կամ նրա լիազոր ներկայացուցիչը ապահովում են արտադրվող և ներմուծվող կոշկեղենի հիմնական բաղկացուցիչ մասերի վերաբերյալ տեղեկատվության տրամադրումն սպառողին՝ հայերենով: | «Կառավարության 2006 թվականի օգոստոսի 31-ի N1259-Ն որոշմամբ հաստատված կանոնակարգի III-րդ գլուխ, 9-րդ կետ | տեսազննում | 8,0 | | | | |

| | | | | | | | | |
|-----|--|---|------------|-----|--|--|--|--|
| 6. | Արդյո՞ք, մակնշումը կատարվում է յուրաքանչյուր կոշիկի զույգի առնվազն մեկ կիսազույգի վրա: | ՀՀ կառավարության 2006 թվականի օգոստոսի 31-ի N1259-Ն որոշմամբ հաստատված կանոնակարգի III-րդ գլուխ, 10-րդ կետ | տեսազննում | 8,0 | | | | |
| 7. | Արդյո՞ք, մականշվածքը չճշվող է և տեսանելի | ՀՀ կառավարության 2006 թվականի օգոստոսի 31-ի N 1259-Ն որոշմամբ հաստատված կանոնակարգի III-րդ գլուխ, 11-րդ կետ | տեսազննում | 1,0 | | | | |
| 7.1 | Արդյո՞ք, գծապատկերների չափսերը բավականաչափ մեծ են, այնտեղ պարունակվող տեղեկությունները պարզ ընթռնելու համար: | ՀՀ կառավարության 2006 թվականի օգոստոսի 31-ի N 1259-Ն որոշմամբ հաստատված կանոնակարգի III-րդ գլուխ, 11-րդ կետ | տեսազննում | 1,0 | | | | |

| | | | | | | | | | |
|---|--|--|--|--|--|--|---|--|--|
| | | | | | | | | | |
| 1 | «Այո» - այո, առկա է, համապատասխանում է, բավարարում է | | | | | | V | | |

| | | | | |
|---|---|--|---|---|
| 2 | «Ոչ» - ոչ, առկա չէ, չի համապատասխանում, չի բավարարում | | v | |
| 3 | «Զ/պ» - չի պահանջվում, չի վերաբերվում | | | v |

Ստուգաթերթը լրացրեցին՝

պետական տեսուչ _____
 ստորագրություն _____ անուն, ազգանուն _____

պետական տեսուչ _____
 ստորագրություն _____ անուն, ազգանուն _____

_____ անուն, ազգանուն _____
 ստորագրություն _____

ընկերության ղեկավար՝ _____
 ստորագրություն _____ անուն, ազգանուն _____

ՀԱՅԱՍՏԱՆԻ ՀԱՆՐԱՊԵՏՈՒԹՅԱՆ ԷԿՈՆՈՄԻԿԱՅԻ ՆԱԽԱՐԱՐՈՒԹՅԱՆ

ՇՈՒԿԱՅԻ ՎԵՐԱՀՍԿՈՂՈՒԹՅԱՆ ՊԵՏԱԿԱՆ ՏԵՍՉՈՒԹՅՈՒՆ

Ստուգաթերթ N

ԹԱՆԿԱՐԺԲ ՄԵՏԱՂՆԵՐԻՑ ՊԱՏՐԱՍՏՎԱԾ ԻՐԵՐԻ ՀԱՐԳՈՐՈՇՄԱՆ

ԵՎ ՀԱՐԳԱԴՐՈՇՄԱՆ ԳՈՐԾՈՒՆԵՈՒԹՅԱՆ ՊԱՅՄԱՆՆԵՐԻ ԵՎ ՊԱՀԱՆՋՆԵՐԻ ԱՏՈՒԳՄԱՆ ՎԵՐԱԲԵՐՅԱԼ

_____ 20 թ.

| տեսչության ստորաբաժանման անվանումը | գտնվելու վայրը | հեռախոս | | | | | |
|--|----------------|----------------------------|--|--|--|-------|-------|
| <table border="1"><tr><td> </td><td> </td><td> </td><td> </td><td> </td></tr></table> Անձնական կողմ | | | | | | _____ | _____ |
| | | | | | | | |
| պաշտոն | | անուն, ազգանուն, հայրանուն | | | | | |
| <table border="1"><tr><td> </td><td> </td><td> </td><td> </td><td> </td></tr></table> Անձնական կողմ | | | | | | _____ | _____ |
| | | | | | | | |
| պաշտոն | | անուն, ազգանուն, հայրանուն | | | | | |
| <table border="1"><tr><td> </td><td> </td><td> </td><td> </td><td> </td></tr></table> Անձնական կողմ | | | | | | _____ | _____ |
| | | | | | | | |
| պաշտոն | | անուն, ազգանուն, հայրանուն | | | | | |

Ստուգման սկիզբ(ամսաթիվ) _____ ավարտ _____

| | | | | | | | | | |
|--|--|--|--|--|--|--|--|--|--|
| | | | | | | | | | |
|--|--|--|--|--|--|--|--|--|--|

Տնտեսվարող սուբյեկտի անվանումը _____ ՀՎՀՀ

Պետ. ռեգիստրի համար _____ Տնտեսվարող սուբյեկտի գործունեության ոլորտ _____

Տնտեսվարող սուբյեկտի գտնվելու վայրը _____ Հեռախոս _____

Տնտեսվարող սուբյեկտի ղեկավարի կամ լիազորված անձի անուն, ազգանուն, հայրանուն _____ Հեռախոս _____

Ստուգման հանձնարարագիր _____ ում կողմից _____ երբ է տրված _____

Ստուգման նպատակը/Ընդգրկված հարցերի համարներ _____

ՀԱՐՑԱՇԱՐ

ԹԱՆԿԱՐԺԵՔ ՄԵՏԱՂՆԵՐԻՑ ՊԱՏՐԱՍՏՎԱԾ ԻՐԵՐԻ ՀԱՐԳՈՐՈՇՄԱՆ

ԵՎ ՀԱՐԳԱԴՐՈՇՄԱՆ ԳՈՐԾՈՒՆԵՈՒԹՅԱՆ ՊԱՅՄԱՆՆԵՐԻ ԵՎ ՊԱՀԱՆՋՆԵՐԻ ՍՏՈՒԳՄԱՆ ՎԵՐԱԲԵՐՅԱԼ

| NN ը/կ | Հարցը | Հարցի համար հիմք հանդիսացող իրավական նորմը | Ստուգման անցկացման մեթոդը | Կշիռը | Մեկնա- բանություն- ներ | Պատասխան | | |
|-----------|--|---|---------------------------------|-------|------------------------------|----------|----|-----|
| | | | | | | Այո | Ոչ | Զ/պ |
| 1 | 2 | 3 | 4 | 5 | 6 | 7 | 8 | 9 |
| 1. | Արդյո՞ք, պահպանվում են հարգորոշումը և հարգադրոշմումը, ինչպես նաև այդ գործունեության կազմակերպմանը ներկայացվող ներքոհիշյալ պահանջները՝ | 2006 թվականի մայիսի 23-ի „Թանկարժեք մետաղների մասին,, ՀՕ-83-Ն Օրենք, | Փաստթղթային | | | | | |
| 1.1 | Արդյո՞ք, Հայաստանի Հանրապետությունում թանկարժեք մետաղներից պատրաստված իրերի հարգորոշումը և հարգադրոշմումը և դրանց հետ կապված գործողությունները կատարվում են օրենքով սահմանված կարգով հարգորոշման և հարգադրոշմման լիցենզիա ստացած անհատ ձեռնարկատերերը և իրավաբանական անձինք. | հոդված 6, 1-ին մաս | տեսազննում | 0,5 | | | | |

| | | | | | | | | |
|-------|---|----------------------------------|---------------------------------|-----|--|--|--|--|
| 1.2 | Արդյո՞ք, թանկարժեք մետաղներից պատրաստված այն իրերը, որոնք ունեն թանկարժեք մետաղների համար սահմանված հարգերից ցածր հարգ, հարգադրոշմված են տվյալ հարգին ամենամոտ ցածր հարգով. | հոդված 6, 2-րդ մաս, | փորձա-քննություն, տեսազննում | 2,0 | | | | |
| 1.3 | Արդյո՞ք, թանկարժեք մետաղներից պատրաստված այն իրերը, որոնք ունեն „Թանկարժեք մետաղների մասին„ օրենքով թանկարժեք մետաղների համար սահմանված նվազագույն հարգից ցածր հարգ, հարգադրոշմված չեն: | հոդված 6, 3-րդ մաս, | փորձա-քննություն, տեսազննում | 2,0 | | | | |
| 1.4 | Արդյո՞ք, ոչ թանկարժեք մետաղներից պատրաստված և թանկարժեք մետաղներով պատված իրերը հարգադրոշմված չեն. | հոդված 6, 4-րդ մաս, | փորձա-քննություն, տեսազննում | 1,0 | | | | |
| 1.5 | Արդյո՞ք, թանկարժեք մետաղների համաձուլվածքներից պատրաստված իրերը, որոնք պատված են այլ թանկարժեք մետաղներով, հարգադրոշմված են իրի հիմնական մետաղի հարգով. | հոդված 6, 5-րդ մաս, | փորձա-քննություն, տեսազննում | 2,0 | | | | |
| 1.6 | Արդյո՞ք, հարգադրոշմված են ներքոհիշյալ արտադրատեսակները՝ | հոդված 6, 7-րդ մաս | | | | | | |
| 1.6.1 | թանկարժեք մետաղներից պատրաստված պատմական կամ հնագիտական արժեք ներկայացնող իրերը, ինչպես նաև մետաղադրամները, շքանշաններն ու մեդալները. | հոդված 6, 7-րդ մաս, ա) կետ | տեսազննում | 0,5 | | | | |

| | | | | | | | | |
|-------|---|----------------------------------|------------|-----|--|--|--|--|
| 1.6.2 | գիտական, բժշկական, արտադրական և այլ հատուկ նպատակների համար թանկարժեք մետաղներից պատրաստված գործիքները, սարքերը, լաբորատոր սպասքը. | հոդված 6, 7-րդ մաս, բ) կետ | տեսազննում | 0,5 | | | | |
| 1.6.3 | զենքի, կենցաղի, կրոնական ծիսակատարությունների համար հոգևորականների կողմից կիրառվող և նման այլ առարկաների վրա թանկարժեք մետաղներով արված դրվագազարդերը. | հոդված 6, 7-րդ մաս, գ) կետ | տեսազննում | 0,5 | | | | |
| 1.6.4 | մինչև 1,5 գրամ կշիռ ունեցող թանկարժեք մետաղներից պատրաստված իրերը, ընդ որում՝ արծաթից պատրաստված մինչև 3 գրամ կշիռ ունեցող իրերը. | հոդված 6, 7-րդ մաս, դ) կետ | տեսազննում | 0,5 | | | | |
| 1.6.5 | թանկարժեք մետաղներից պատրաստված նրբահյուս իրերը, որոնք հնարավոր չէ դրոշմել. | հոդված 6, 7-րդ մաս, ե) կետ | տեսազննում | 0,5 | | | | |
| 1.6.6 | հետագա մշակման ենթակա նախապատրաստվածքները և բոլոր այն անավարտ իրերը՝ որոնց վրա դեռևս կավելացվեն թանկարժեք մետաղներից և (կամ) այլ մասեր, ինչպես նաև նրբաթերթ թանկարժեք մետաղները, արտադրական ձուլվածքները, թափոնը և ջարդոնը: | հոդված 6, 7-րդ մաս, զ) կետ | տեսազննում | 0,5 | | | | |
| 2. | Արդյո՞ք, թանկարժեք մետաղներից պատրաստված իրերի հարգորոշման և հարգադրոշմման գործունեություն իրականացնող անձինք իրենց գործունեությունն իրականացնում են և | հոդված 11, 4-րդ մաս, | տեսազննում | 0,5 | | | | |

| | | | | | | | | |
|------|--|---|--------------------------|-----|--|--|--|--|
| | միայն լիցենզիայում նշված վայրում: | 1-ին պարբերություն | | | | | | |
| 3. | Արդյո՞ք, թանկարժեք մետաղներից պատրաստված իրերի հարգորոշման ու հարգադրոշման գործունեության համար օգտագործվող սարքավորումներն օգտագործվում են համապատասխան փորձագիտական եզրակացության առկայության դեպքում: | ՀՀ կառավարության 2011 թվականի հունիսի 10-ի 21-ի N 785-Ն որոշմամբ հաստատված կանոնակարգի 1-ին կետ | տեսազննում, փաստաթղթային | 2,0 | | | | |
| 4. | Արդյո՞ք, Հայաստանի Հանրապետությունում թանկարժեք մետաղներից պատրաստված իրերի հարգորոշման և հարգադրոշման գործունեություն իրականացնող անձինք Հայաստանի Հանրապետության կառավարության լիազոր մարմին ներկայացնում են թանկարժեք մետաղներից պատրաստված իրերի հարգորոշման, հարգադրոշման, հարգի, քանակի և քաշի մասին ամսական հաշվետվություն համաձայն Հավելված 1, N 1 ձև-ի: | ՀՀ կառավարության 2006 թվականի դեկտեմբերի 21-ի N 1903-Ն որոշմամբ հաստատված կանոնակարգի 1-ին կետ | տեսազննում, փաստաթղթային | 0,5 | | | | |
| 4.1. | Արդյո՞ք, Հայաստանի Հանրապետությունում թանկարժեք մետաղներից պատրաստված իրերի հարգորոշման և հարգադրոշման գործունեություն իրականացնող անձինք լիազոր մարմին են ներկայացնում թանկարժեք մետաղների և թանկարժեք մետաղներից պատրաստված իրերի | ՀՀ կառավարության 2006 թվականի դեկտեմբերի 21-ի N 1903-Ն որոշմամբ | տեսազննում, փաստաթղթային | 0,5 | | | | |

| | | | | | | | | |
|-------|--|---|--------------------------|------|--|--|--|--|
| | հարգորոշման, հարգադրոշման, քանակի և քաշի մասին, ըստ պատվիրատուների, ամսական հաշվետվություն համաձայն Հավելված 2, N 4 ձևի: | հաստատված կանոնակարգի 4-րդ կետ | | | | | | |
| 4.2 | Արդյո՞ք, Հավելված 1, N 1 և Հավելված 2, N4 ձևերի հաշվետվությունները լիազոր մարմին ներկայացվում են ուղեկցող նամակով մինչև հաշվետու ժամանակաշրջանին հաջորդող ամսվա 25-ը: Հաշվետվությունը լիազոր մարմին ներկայացված է համարվում հաշվետվությունը լիազոր մարմնում ստացված թղթակցության ընդունման և գրանցման համար պատասխանատու ստորաբաժանման կողմից մուտքագրման օրվա-նից, իսկ այդ հաշվետվությունը լիազոր մարմին փոստով ուղարկվելու դեպքում փոստային համապատասխան ծառայության կողմից մուտքագրման օրը: | ՀՀ կառավարության 2006 թվականի դեկտեմբերի 21-ի N 1903-Ն որոշմամբ հաստատված կանոնակարգի 5-րդ կետ 6-րդ կետ | տեսազննում, փաստաթղթային | 0,5 | | | | |
| 4.3 | Արդյո՞ք, Հավելված 1, N 1 ձև-ով նախատեսված հաշվետվության մեջ թվարկված թանկարժեք մետաղներից պատրաստված իրերը բաժանված են հետևյալ խմբերի՝ | ՀՀ կառավարության 2006 թվականի դեկտեմբերի 21-ի N 1903-Ն որոշմամբ հաստատված կանոնակարգի 7-րդ կետ | | | | | | |
| 4.3.1 | անձնական զարդարանքի առարկաներ՝ մատանիներ, ականջօղեր, կրծքազարդեր, վզնոցներ, | 7-րդ կետ, | տեսազննում | 0, 5 | | | | |

| | | | | | | | | |
|-------|--|--|------------|-----|--|--|--|--|
| | ապարանջաններ, ուլունքներ, շղթաներ, մեդալիոններ, գնդասեղներ. | ա) ենթակետ | | | | | | |
| 4.3.2 | <p>ոսկերչական իրեր՝ հարդարանքի առարկաներ (դիմափոշու ամաններ, հայելիներ, սրվակներ, գլխարկի գնդասեղներ, թևքաճարմանդներ, փողկապի սեղմիչներ), ծխելու հարմարանքներ (ծխախոտատուփեր, մոխրամաններ, մուշտուկներ, ծխամորճեր), սեղանի սպասքավորման հարմարանքներ (գդալներ, պատառաքաղներ, դանակներ, աղամաններ, բաժակներ, բաժակակալներ, թխվածքի բահիկներ, շաքարամաններ, պնակներ), գրասեղանի հարմարանքներ: (գրասեղանի սարքեր, թղթի դանակներ, մատիտների բաժակներ, գրիչներ, գրչաձայրեր), ժամացույցներ ու դրանց հարմարանքները (ժամացույցի պատյաններ, ձեռքի ժամացույցի ապարանջաններ, գրպանի ժամացույցի կողքի շղթաներ), շենքի ներսի զարդարման հարմարանքներ (արձանիկներ, զարդատուփեր, մոմակալներ, ծաղկամաններ) և հուշանվերներ (շքանշաններ, մեդալներ, հուշանվերներ, կրծքանշաններ, կախազարդեր, խորհրդանշաններ):</p> | 7-րդ կետ, բ) ենթակետ | տեսազննում | 0,5 | | | | |
| 5. | Արդյո՞ք, պահպանվում են հարգադրոշմների, տարբերանիշերի և անվանանիշերի ձևերը, չափերը, նկարագրությունը, ինչպես նաև դրանց պատրաստման, հաշվառման և տնօրինման ներքոհիշյալ պահանջները՝ | «Կառավարության 2006 թվականի դեկտեմբերի 7-ի N 1935-Ն որոշմամբ հաստատված կանոնակարգի | | | | | | |

| | | | | | | | | |
|-------|--|---------------------------------|------------|-----|--|--|--|--|
| 5.1 | <p>հարգադրոշմը պատվիրված և (կամ) պատրաստված են թանկարժեք մետաղներից պատրաստված իրերի հարգորոշման և հարգադրոշման լիցենզիա ստացած անձանց (այսուհետ՝ լիցենզավորված անձ) կողմից:</p> <p>Հարգադրոշմը պատվիրվել և (կամ) պատրաստվել է համաձայն Հավելված 3, Ձև N1-ով սահմանված հարգադրոշմների ձևերի, չափերի և ուրվագծի.</p> | 2-րդ կետ | տեսազննում | 0,5 | | | | |
| 5.2 | <p>անվանանիշը պատվիրել և (կամ) պատրաստել է թանկարժեք մետաղներից պատրաստված իրեր արտադրողը՝ սահմանված թույլտվությունն ստանալուց հետո՝ պահպանելով Հավելված 4, Ձև N 2-ով</p> <p>սահմանված սահմանային չափերը.</p> | 3-րդ կետ, 1-ին պարբերություն | տեսազննում | 0,5 | | | | |
| 5.2.1 | <p>անվանանիշի վրա նշված է թույլտվության հերթական համարը.</p> | 3-րդ կետ, 2-րդ պարբերություն | տեսազննում | 0,5 | | | | |
| 5.3 | <p>տարբերանիշը պատվիրված և (կամ) պատրաստված է լիազոր մարմինի կողմից՝ պահպանելով Հավելված 5, Ձև N 3-ով սահմանված տարբերանիշի ձևի, չափի և ուրվագծի սահմանային չափերը:</p> | 4-րդ կետ, 1-ին պարբերություն | տեսազննում | 0,5 | | | | |
| 5.3.1 | <p>Արդյո՞ք, տարբերանիշը գրանցված է լիազորված մարմնում.</p> | 4-րդ կետ, 2-րդ պարբերություն | տեսազննում | 0,5 | | | | |

| | | | | | | | | |
|-------|--|---|------------|-----|--|--|--|--|
| 5.3.2 | տարբերանիշի վրա նշված է լիցենզիայի համարը. | 4-րդ կետ, 3-րդ պարբերություն | տեսազննում | 0,5 | | | | |
| 5.4 | տարբերանիշը գաղտնագիր ունի, թե ոչ. | 5-րդ կետ | տեսազննում | 0,5 | | | | |
| 5.5 | հարգադրոշմները, անվանանիշերը և տարբերանիշերը մեխանիկական են, | ՀՀ կառավարության 2007 թվականի դեկտեմբերի 27-ի N 1546-Ն որոշմամբ հաստատված կանոնակարգ և ՀՀ կառավարության 2006 թվականի դեկտեմբերի 7-ի N 1935-Ն որոշմամբ հաստատված կանոնակարգի 6-րդ կետ, 1-ին պարբերություն | տեսազննում | 0,5 | | | | |
| 5.5.1 | հարգադրոշմները, անվանանիշերը և տարբերանիշերը էլեկտրակայծային են. | ՀՀ կառավարության 2007 թվականի դեկտեմբերի 27-ի N 1546-Ն որոշմամբ | տեսազննում | 0,5 | | | | |

| | | | | | | | | |
|-------|--|--|------------|-----|--|--|--|--|
| | | <p>հաստատված կանոնակարգ</p> <p>և <<</p> <p>կառավարության 2006 թվականի դեկտեմբերի 7-ի N 1935-Ն որոշմամբ հաստատված կանոնակարգի</p> <p>6-րդ կետ,</p> <p>1-ին պարբերություն</p> | | | | | | |
| 5.5.2 | <p>հարգադրոշմները, անվանանիշերը և տարբերանիշերը կատարվում են այլ եղանակով:</p> | <p>և << կառավարության 2007 թվականի դեկտեմբերի 27-ի N 1546-Ն որոշմամբ հաստատված կանոնակարգ</p> <p>և</p> <p><< կառավարության 2006 թվականի դեկտեմբերի 7-ի N 1935-Ն որոշմամբ հաստատված կանոնակարգի</p> | տեսազննում | 0,5 | | | | |

| | | | | | | | | |
|-------|--|---|-----------------------------|-----|--|--|--|--|
| | | 6-րդ կետ, 1-ին պարբերություն | | | | | | |
| 5.5.3 | տարբերանիշերի, անվանանիշերի և հարգադրոշմների գծային չափերի թույլատրելի շեղումը՝ 0.15 մմ պահպանվում է, թե ոչ: | 6-րդ կետ, 2-րդ պարբերություն, | տեսազննում | 0,5 | | | | |
| 5.6 | անվանանիշ պատվիրելու և (կամ) պատրաստելու թույլտվություն ստանալու համար Հավելված 6, Ձև N4-ով իրավաբանական անձը կամ անհատ ձեռնարկատերը լիազորված մարմին է ներկայացնում հայտ՝ համաձայն Հավելված 7, Ձև N5 հայտում նշվում են՝ | ՀՀ կառավարության 2006 թվականի դեկտեմբերի 7-ի N 1935-Ն որոշմամբ հաստատված կանոնակարգ | տեսազննում, փաստաթղթային | 0,5 | | | | |
| 5.6.1 | իրավաբանական անձի համար՝ իրավաբանական անձի անվանումը և կազմակերպական-իրավական ձևը, իսկ անհատ ձեռնարկատիրոջ համար՝ անունը, ազգանունը. | 7-րդ կետ, ա) ենթակետ | տեսազննում | 0,5 | | | | |
| 5.6.2 | իրավաբանական անձի համար՝ իրավաբանական անձի գտնվելու վայրը, իսկ անհատ ձեռնարկատիրոջ համար՝ բնակության վայրը. | 7-րդ կետ, բ) ենթակետ | տեսազննում | 0,5 | | | | |
| 5.6.3 | թանկարժեք մետաղներից պատրաստված իրերի արտադրական գործունեության իրականացման վայրը. | 7-րդ կետ, գ) ենթակետ | տեսազննում | 0,5 | | | | |
| 5.6.4 | հայտատուի ներկայա-ցուցչի տվյալները (անունը, ազգանունը, անձնագրի համարը, բնակության վայրը, հեռախոսահամարը). | 7-րդ կետ, դ) ենթակետ | տեսազննում | 0,5 | | | | |

| | | | | | | | | |
|---------|---|---|------------|-----|--|--|--|--|
| 5.6.5 | հայտին կից ներկայացվող փաստաթղթերի ցանկը: | 7-րդ կետ, ե) ենթակետ | տեսազննում | 0,5 | | | | |
| 5.6.7 | Արդյո՞ք, հայտին կից ներկայացված են հետևյալ փաստաթղթերը՝ | <p>ՀՀ կառավարության 2007 թվականի դեկտեմբերի 27-ի N 1546-Ն,</p> <p>ՀՀ կառավարության 2006 թվականի դեկտեմբերի 7-ի N 1935-Ն որոշումներով հաստատված կանոնակարգեր</p> | | | | | | |
| 5.6.7.1 | իրավաբանական անձի համար՝ կանոնադրության, պետական գրանցման վկայականի և ՀՎՀՀ-ի պատճենները, իսկ անհատ ձեռնարկատիրոջ համար՝ պետական գրանցման վկայականի և ՀՎՀՀ-ի կամ սոցիալական քարտի պատճենը, կամ սոցիալական ապահովության քարտ չունենալու մասին տեղեկանք. | 8-րդ կետ, ա) ենթակետ | տեսազննում | 0,5 | | | | |

| | | | | | | | | |
|---------|--|--|--------------------------|-----|--|--|--|--|
| 5.6.7.2 | <p>թանկարժեք մետաղներից պատրաստված իրերի արտադրական գործունեության իրականացման տարածքի սեփականության, վարձակալության կամ օգտագործման իրավունքի վկայականի պատճենը.</p> | 8-րդ կետ, ք) ենթակետ | տեսազննում | 0,5 | | | | |
| 5.6.7.3 | <p>ապրանքային (սպասարկման) նշանի գրանցման վկայականի պատճենը և անվանանիշի ուրվագիծը՝ մեկ օրինակից:</p> | 8-րդ կետ, գ) ենթակետ | տեսազննում | 0,5 | | | | |
| 5.7 | <p>Արդյո՞ք, Հայաստանի Հանրապետությունում թանկարժեք մետաղներ գտարկելու, բանկային ոսկի և ստանդարտացված ձուլակտորներ արտադրելու լիցենզիա ունեցող գտարկող կազմակերպությունների կողմից արտադրված թանկարժեք մետաղների ստանդարտացված ձուլակտորների մակերեսին դրոշմված է արտադրող կազմակերպության անվանումը (անվանանիշը), ձուլակտորների քաշը՝ արտահայտված գրամներով, կիլոգրամներով կամ տրոյական ունցիաներով, մետաղի լատինատառ խորհրդանշանը և հարգը (Հավելված 8, Ձև N 8):</p> <p>Մեկ կիլոգրամ և ավելի քաշ ունեցող ձուլակտորների մակերեսի վրա դրոշմված է նրա սերիական համարը:</p> | <p>ՀՀ կառավարության 2006 թվականի դեկտեմբերի 7-ի N 1935-Ն որոշմամբ հաստատված կանոնակարգի 15-րդ կետ, 1-ին պարբերություն 2-րդ պարբերություն</p> | տեսազննում | 0,5 | | | | |
| 5.8 | <p>Արդյո՞ք, հին տարբերանիշի կամ անվանանիշի մաշվածության կամ որևէ պատճառով դրանց փոխարինման դեպքերում նոր տարբերանիշը կամ նոր անվանանիշ պատվիրելու թույլտվությունը տրված է հին տարբերանիշը կամ անվանանիշը լիազորված</p> | <p>ՀՀ կառավարության 2006 թվականի դեկտեմբերի 7-ի N 1935-Ն որոշմամբ հաստատված</p> | տեսազննում, փաստաթղթային | 0,5 | | | | |

| | | | | | | | | |
|------|--|--|--------------------------|-----|--|--|--|--|
| | մարմին հանձնելուց հետո: | կանոնակարգի 16-րդ կետ | | | | | | |
| 5.9 | Արդյո՞ք, տարբերանիշը կամ անվանանիշը կորցնելու դեպքում նոր տարբերանիշ կամ նոր անվանանիշ պատվիրելու թույլտվություն ստանալու համար լիազորված մարմին են ներկայացվել հաստատված կարգով սահմանված փաստաթղթերը և տարբերանիշի կամ անվանանիշի կորստյան մասին առնվազն 3000 տպաքանակ ունեցող որևէ մամուլում տպագրված հայտարարության մեկ օրինակը: | ՀՀ կառավարության 2006 թվականի դեկտեմբերի 7-ի N 1935-Ն որոշմամբ հաստատված կանոնակարգի 17-րդ կետ, 1-ին պարբերություն | տեսազննում, փաստաթղթային | 0,5 | | | | |
| 5.10 | Արդյո՞ք, նոր տարբերանիշ կամ նոր անվանանիշ պատվիրելու թույլտվությունը տրամադրված է համապատասխան հայտարարությունը հրապարակվելուց 15 օր հետո՝ հաստատված կարգով սահմանված ժամկետներում: | ՀՀ կառավարության 2006 թվականի դեկտեմբերի 7-ի N 1935-Ն որոշմամբ հաստատված կանոնակարգի 17-րդ կետ, 2-րդ պարբերություն | տեսազննում | 0,5 | | | | |
| 6. | Արդյո՞ք, կորած տարբերանիշի և անվանանիշի փոխարեն նոր տարբերանիշը և նոր անվանանիշ պատրաստելու պատվերի թույլտվությունը տրվել է ընդհանուր հիմունքներով: | ՀՀ կառավարության 2006 թվականի դեկտեմբերի 7-ի N 1935-Ն որոշմամբ հաստատված կանոնակարգի 17-րդ կետ, 3-րդ | տեսազննում | 0,5 | | | | |

| | | | | | | | | |
|-------|---|--|------------|-----|--|--|--|--|
| | | պարբերություն | | | | | | |
| 7. | Արդյո՞ք, թանկարժեք մետաղներից պատրաստված իրերը հարգորոշվում են հետևյալ եղանակներով՝ | ՀՀ կառավարության 2006 թվականի դեկտեմբերի 21-ի N 1916-Ն որոշմամբ հաստատված կանոնակարգ | | | | | | |
| 7.1 | հարգորոշում թերթավոր սիլիկատային քարի վրա՝ հարգորոշման ասեղների և հակազդուկների միջոցով՝ | 3-րդ կետ, ա) պարբերու- թյուն | տեսազննում | 0,5 | | | | |
| 7.2 | քիմիական տարրալուծում: | 3-րդ կետ, բ) պարբերություն | տեսազննում | 0,5 | | | | |
| 7.3 | Արդյո՞ք, թերթավոր սիլիկատային (բնական և արհեստական) քարերի վրա հարգորոշման ասեղների և հակազդուկների միջոցով հարգորոշման հարգափորձման համար նախատեսված քարը՝ | ՀՀ կառավարության 2006 թվականի դեկտեմբերի 21-ի N 1916-Ն որոշմամբ հաստատված կանոնակարգի 4-րդ կետ | | | | | | |
| 7.3.1 | սև գույնի է. | 4-րդ կետ, 1-ին պարբերություն | տեսազննում | 0,5 | | | | |

| | | | | | | | | |
|---------|--|---------------------------------|------------|-----|--|--|--|--|
| 7.3.2 | ունի հարթ, մանրահատիկ կառուցվածք՝ առանց շերտերի. | 4-րդ կետ, 1-ին պարբերություն | տեսազննում | 0,5 | | | | |
| 7.3.3 | ունենա բավականաչափ կարծրություն, որը կապահովի թանկարժեք մետաղի քվադրի անհրաժեշտ խտությունը: | 4-րդ կետ, 1-ին պարբերություն | տեսազննում | 0,5 | | | | |
| 7.3.4 | հարգափորձական քարը կայուն է թթուների (ազոտական, աղաթթու, ծծմբական) և դրանց խառնուրդների նկատմամբ. | 4-րդ կետ, 1-ին պարբերություն | տեսազննում | 0,5 | | | | |
| 7.3.5 | նախքան իրերը հարգափորձելը՝ հարգորոշման քարը յուղվում է ընկույզի, գերչակի կամ վազելինի յուղով և չորացվում ֆիլտրե թղթով. | 4-րդ կետ, 2-րդ պարբերություն | տեսազննում | 0,5 | | | | |
| 7.3.6 | Արդյո՞ք, թանկարժեք մետաղներից պատրաստված իրերը և համաձուլվածքները հարգորոշելու համար օգտագործվում են հարգափորձական ասեղներ (էտալոններ)՝ ըստ հաստատված հարգերի (Հավելված 9, Ձև N 1): | 4-րդ կետ, 3-րդ պարբերություն | տեսազննում | 0,5 | | | | |
| 7.3.7 | Արդյո՞ք, հարգորոշման ասեղների բռնիչների վրա դաջված են հարգը և լիգատուրային քաշը: | 4-րդ կետ, 3-րդ պարբերություն | տեսազննում | 0,5 | | | | |
| 7.3.7.1 | Արդյո՞ք, նոր բաղադրությամբ համաձուլվածքից պատրաստված իրերի հարգորոշման ժամանակ օգտագործվում է պատվիրատուի կողմից տրամադրված, նշված համաձուլվածքի հարգին | 4-րդ կետ, 3-րդ պարբերություն | տեսազննում | 0,5 | | | | |

| | | | | | | | | |
|-------|---|--|------------|-----|--|--|--|--|
| | համապատասխան ոչ ստանդարտ հարգորոշման ասեղներ: | | | | | | | |
| 7.3.8 | Արդյո՞ք, թանկարժեք մետաղներից պատրաստված իրերի հարգորոշման համար օգտագործվում են Հավելված 10, Ձև N2-ում նշված հակազդուկները: | 4-րդ կետ, 4-րդ պարբերություն | տեսազննում | 0,5 | | | | |
| 7.4 | Արդյո՞ք, թանկարժեք մետաղներից պատրաստված ոսկերչական և այլ կենցաղային իրերը հարգորոշման և հարգադրոշման համար լիցենզավորված անձին ներկայացնում են համաձայն Հավելված 11, Ձև N5-ի դիմում-անդորրագիր, իսկ քիմիական տարրալուծման համար՝ համաձայն Հավելված 12, Ձև N6-ի դիմում-անդորրագրի: Ձևերը կազմվում են երկու օրինակից: Աշխատանքներն ավարտվելուց հետո մեկ օրինակը հանձնվում է պատվիրատուին, իսկ մյուսը մնում է լիցենզավորված անձի մոտ: NN Հավելված 11, Ձև N5 և Հավելված 12, Ձև N6 ձևերը տպագրվում են մեկ թերթի երկու երեսի վրա: Հավելված 12, Ձև N6-ի աղյուսակի 8, 9, 10, 14, 15 և 16-րդ սյունակներում նշված թվով իրերը ենթակա են վերադարձման: | ՀՀ կառավարության 2006 թվականի դեկտեմբերի 21-ի N 1916-Ն որոշմամբ հաստատված կանոնակարգի 27-րդ կետ | տեսազննում | 0,5 | | | | |
| 7.5 | Արդյո՞ք, հարգորոշման և հարգադրոշման ներկայացվող իրերն ընդունվում են հանձնողի ներկայությամբ՝ կշռով, քանակով, ծավալով կամ այլ չափումներով: | ՀՀ կառավարության 2006 թվականի դեկտեմբերի 21-ի N 1916-Ն | տեսազննում | 0,5 | | | | |

| | | | | | | | | |
|-------|--|---|------------|-----|--|--|--|--|
| | | որոշմամբ հաստատված կանոնակարգի 29-րդ կետ, 1-ին պարբերություն | | | | | | |
| 7.6 | Արդյո՞ք, ընդունելիս և հանձնելիս թանկարժեք մետաղները կշռվում են առաջին ու երկրորդ կարգի տեխնիկական, ինչպես նաև էլեկտրոնային կշեռքներով, համապատասխան կշռաքարերով՝ հետևյալ ճշտությամբ՝ | ՀՀ կառավարության 2006 թվականի դեկտեմբերի 21-ի N 1916-Ն որոշմամբ հաստատված կանոնակարգի 29-րդ կետ, 1-ին պարբերություն | | | | | | |
| 7.6.1 | ոսկե, պլատինե, պալադիումե իրեր՝ մինչև 1 կգ՝ 0,01 գ, 1 կգ և ավելի՝ 0,1 գ. | 29-րդ կետ, 1-ին պարբերություն, ա) ենթակետ | տեսազննում | 0,5 | | | | |
| 7.6.2 | բ) ոսկու, պլատինի, պալադիումի համաձուլվածքներ, նախապատրաստվածք՝ մինչև 1 կգ՝ 0,01 գ, 1 կգ և ավելի 0,1 գ. | 29-րդ կետ, 1-ին պարբերություն, բ) ենթակետ | տեսազննում | 0,5 | | | | |
| 7.6.3 | գ) ոսկի (ձուլահատիկի ձևով)՝ 0,01 գ. | 29-րդ կետ, | տեսազննում | 0,5 | | | | |

| | | | | | | | | |
|-------|--|--|------------|-----|--|--|--|--|
| | | 1-ին պարբերություն, գ) ենթակետ | | | | | | |
| 7.6.4 | դ) ոսկու, պլատինի, պալադիումի ջարդոն՝ 0,01 գ. 1,0 գ: | 29-րդ կետ, 1-ին պարբերություն, բ) ենթակետ | տեսազննում | 0,5 | | | | |
| 7.6.5 | ե) արծաթյա իրեր՝ 0,1 գ. | 29-րդ կետ, 1-ին պարբերություն, ե) ենթակետ | տեսազննում | 0,5 | | | | |
| 7.6.6 | զ) արծաթի համաձուլվածքներ, նախապատրաստվածք, ջարդոն՝ | 29-րդ կետ, 1-ին պարբերություն, զ) ենթակետ | տեսազննում | 0,5 | | | | |
| 7.6.7 | Արդյո՞ք, կշեռքներն առնվազն տարեկան մեկ անգամ ենթարկվել են պարտադիր կշռաչափման: | 29-րդ կետ, 1-ին պարբերություն, զ) ենթակետ, 2-րդ պարբերություն | տեսազննում | 5,0 | | | | |
| 7.7 | Արդյո՞ք, ներկայացված իրերի քաշի կամ քանակի դիմում-անդորրագրի տվյալներին անհամապատասխանության դեպքում իրերն | ՀՀ կառավարության 2006 թվականի դեկտեմբերի | տեսազննում | 0,5 | | | | |

| | | | | | | | | |
|-----|--|--|------------|-----|--|--|--|--|
| | <p>ընդունվում են փաստացի քաշով և քանակով, որոնք ընդունողը նշում է դիմում-անդորրագրի «Ծանոթագրություն» սյունակում, ինչը հաստատվում է ընդունողի և հանձնողի ստորագրություններով:</p> | <p>21-ի N 1916-Ն որոշմամբ հաստատված կանոնակարգի 30-րդ կետ</p> | | | | | | |
| 7.8 | <p>Արդյո՞ք, դիմում-անդորրագրերը պահվում են հարգորոշող և հարգադրոշմող մարմնում: Ոչ ճիշտ ձևակերպված դիմում-անդորրագրերը լիցենզավորված անձի կողմից չեղյալ են համարվում և կարվում ըստ հերթականության՝ մյուս բոլոր անդորրագրերի հետ: Հարգորոշող և հարգադրոշմող մարմնում փաստաթղթերի պահպանման ժամկետը 5 տարի է: Հարգորոշման և հարգադրոշման աշխատանքների արդյունքները գրանցվում են դիմում-անդորրագրերի երրորդ օրինակի հակառակ կողմում և ստորագրվում աշխատանքները կատարող աշխատողների կողմից:</p> | <p>ՀՀ կառավարության 2006 թվականի դեկտեմբերի 21-ի N 1916-Ն որոշմամբ հաստատված կանոնակարգի 31-րդ կետ</p> | տեսազննում | 0,5 | | | | |
| 7.9 | <p>Արդյո՞ք, հարգորոշման և հարգադրոշման աշխատանքների կատարումից հետո՝ թանկարժեք մետաղներից պատրաստված ոսկերչական և այլ կենցաղային իրերը դիմում-անդորրագրի առաջին օրինակի հետ վերադարձվում են պատվիրատուին՝ դիմում-անդորրագրի երկրորդ օրինակի վրա լիցենզավորված անձի գրավոր թույլտվության առկայության դեպքում:</p> | <p>ՀՀ կառավարության 2006 թվականի դեկտեմբերի 21-ի N 1916-Ն որոշմամբ հաստատված կանոնակարգի</p> | տեսազննում | 0,5 | | | | |

| | | | | | | | | |
|------|--|---|------------|-----|--|--|--|--|
| | | 32-րդ կետ | | | | | | |
| 7.10 | Արդյո՞ք, թանկարժեք մետաղներից պատրաստված իրերն ստացողին հանձնելիս՝ դիմում-անդորրագրի առաջին և երկրորդ օրինակների հակառակ կողմում դրվում է դրոշմ (կամ մակագրվում է)՝ «Արժեքները հանձնված են», որից հետո անդորրագրի առաջին օրինակը վերադարձվում է իրերն ստացողին: Իրերը վերադարձնելիս՝ դիմում-անդորրագրերին կցված բոլոր փաստաթղթերի վրա (լիազորագիր, անվանացանկ և այլն) պետք է դրվի դրոշմ (կամ մակագրվի)՝ «Արժեքները հանձնված են»: | ՀՀ կառավարության 2006 թվականի դեկտեմբերի 21-ի N 1916-Ն որոշմամբ հաստատված կանոնակարգի 33-րդ կետ | տեսազննում | 0,5 | | | | |
| 7.11 | Արդյո՞ք, լիցենզավորված անձն իր գործունեության համար ունի ներքոհիշյալ նվազագույն տեխնիկական հագեցվածություն՝ | ՀՀ կառավարության 2006 թվականի դեկտեմբերի 21-ի N 1916-Ն որոշմամբ հաստատված կանոնակարգի 34-րդ կետ | | | | | | |

| | | | | | | | | |
|--------|---|--|------------|-----|--|--|--|--|
| | | | | | | | | |
| 7.11.1 | հարգորոշման սեղան և էտալոնային ասեղներ, | 34-րդ կետ, ա) ենթակետ | տեսազննում | 0,5 | | | | |
| 7.11.2 | բ) հարգադրոշման սարքավորումներ, | 34-րդ կետ, բ) ենթակետ | տեսազննում | 0,5 | | | | |
| 7.11.3 | գ) մուֆելային վառարան (1000-1100°C տաքացնող), | 34-րդ կետ, գ) ենթակետ | տեսազննում | 0,5 | | | | |
| 7.11.4 | դ) ջրի թորման սարք, | 34-րդ կետ, դ) ենթակետ | տեսազննում | 0,5 | | | | |
| 7.11.5 | ե) միկրոառաջադիպ կշեռքներ, | 34-րդ կետ, ե) ենթակետ | տեսազննում | 0,5 | | | | |
| 7.11.6 | զ) քիմիական լաբորատորիայի ամաններ, | 34-րդ կետ, զ) ենթակետ | տեսազննում | 0,5 | | | | |
| 7.11.7 | է) անհրաժեշտ քիմիկատներ և հարգորոշման ու հարգադրոշման գործունեության իրականացման համար անհրաժեշտ պարագաներ: | 34-րդ կետ, է) ենթակետ | տեսազննում | 0,5 | | | | |
| 7.12 | Արդյո՞ք, հարգորոշման և հարգադրոշման մարմնում եղած պահոցները, չիրկիզվող պահարանները, որտեղ պահվում են արժեքները (հարգադրոշման, հարգափորձական ասեղներ և այլն, իսկ առանձին դեպքերում նաև ընդունված | ՀՀ կառավարության 2006 թվականի դեկտեմբերի 21-ի N 1916-Ն | տեսազննում | 0,5 | | | | |

| | | | | | | | | |
|--------|---|---|------------|-----|--|--|--|--|
| | արժեքները) աշխատանքային օրվա վերջում կողպվում են և կնքվում այն աշխատողի անձնական կնիքով, որը պատասխանատու է արժեքների պահպանման համար: | որոշմամբ հաստատված կանոնակարգի 35-րդ կետ | | | | | | |
| 7.13 | Արդյո՞ք, լիցենզավորված անձին ներկայացվող թանկարժեք մետաղներից պատրաստված ոսկերչական և այլ կենցաղային իրերի հարգորոշման ու հարգադրոշման աշխատանքների և դրանց վճարի հաշվառումը կատարվում է հատուկ գրքում (Հավելված 13, Ձև N7-ի): | ՀՀ կառավարության 2006 թվականի դեկտեմբերի 21-ի N 1916-Ն որոշմամբ հաստատված կանոնակարգի 36-րդ կետ, 1-ին պարբերություն | տեսազննում | 0,5 | | | | |
| 7.13.1 | Արդյո՞ք, տարրալուծումների հաշվառումը կատարվում է համապատասխան գրքում (Հավելված 14, Ձև N8-ի): | 36-րդ կետ, 2-րդ պարբերություն | տեսազննում | 0,5 | | | | |
| 7.13.2 | Արդյո՞ք, գրքերը համարակալված են, կարված և կնքված: | 36-րդ կետ, 3-րդ պարբերություն | տեսազննում | 0,5 | | | | |
| 7.13.3 | Արդյո՞ք, հարգորոշողները և հարգադրոշմողները պարտադիր կատարում են կատարված աշխատանքների օրական գրանցում: | 36-րդ կետ, 3-րդ պարբերություն | տեսազննում | 0,5 | | | | |
| 7.13.4 | Արդյո՞ք, հարգափորձական աշխատանքների հաշվառումը կատարվում է յուրաքանչյուր | 36-րդ կետ, 3-րդ պարբերություն | տեսազննում | 0,5 | | | | |

| | | | | | | | | | | | | | | | | | | |
|------|----------|-----------------------------|--|--|--|--|--|--|--|--|--|------------------------|--|--|--|--|--|--|
| | մենը | | | | | | | | | | | | | | | | | |
| | | 3. Պլատինե իրերի համար | | | | | | | | | | | | | | | | |
| 3.1. | 900 | | | | | | | | | | | | | | | | | |
| 3.2. | 950 | | | | | | | | | | | | | | | | | |
| | Ընդամենը | | | | | | | | | | | | | | | | | |
| | | 4. Պալադիումե իրերի համար | | | | | | | | | | | | | | | | |
| 4.1. | 500 | | | | | | | | | | | | | | | | | |
| 4.2. | 850 | | | | | | | | | | | | | | | | | |
| | Ընդամենը | | | | | | | | | | | | | | | | | |
| | | _____ | | | | | _____ | | | | | _____ | | | | | | |
| | | (կազմակերպության անվանումը) | | | | | (կազմակերպության ղեկավարի կամ անհատ ձեռնարկատիրոջ անունը, ազգանունը) | | | | | (ստորագրությունը) Կ.Տ. | | | | | | |

Հավելված 2, Ձև N 4

Հ Ա Շ Վ Ե Տ Վ ՈՒ Թ Յ ՈՒ Ն

ԹԱՆԿԱՐԺԷՔ ՄԵՏԱՂՆԵՐԻ ԵՎ ԹԱՆԿԱՐԺԷՔ ՄԵՏԱՂՆԵՐԻՑ ՊԱՏՐԱՍՏՎԱԾ ԻՐԵՐԻ ՀԱՐԳՈՐՈՇՄԱՆ, ՀԱՐԳԱԴՐՈՇՄՄԱՆ, ՔԱՆԱԿԻ ԵՎ ՔԱՇԻ ՄԱՍԻՆ ԸՍՏ ՊԱՏՎԻՐԱՏՈՒՆԵՐԻ

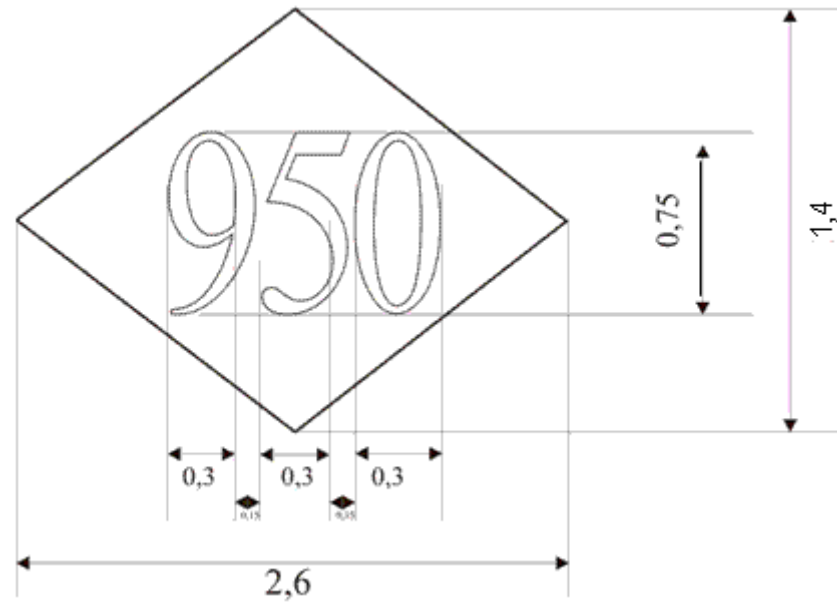

Պալադիում 500 և 850 հարգերի

Թվերի հաստությունը՝ 0.08-0.1 մմ

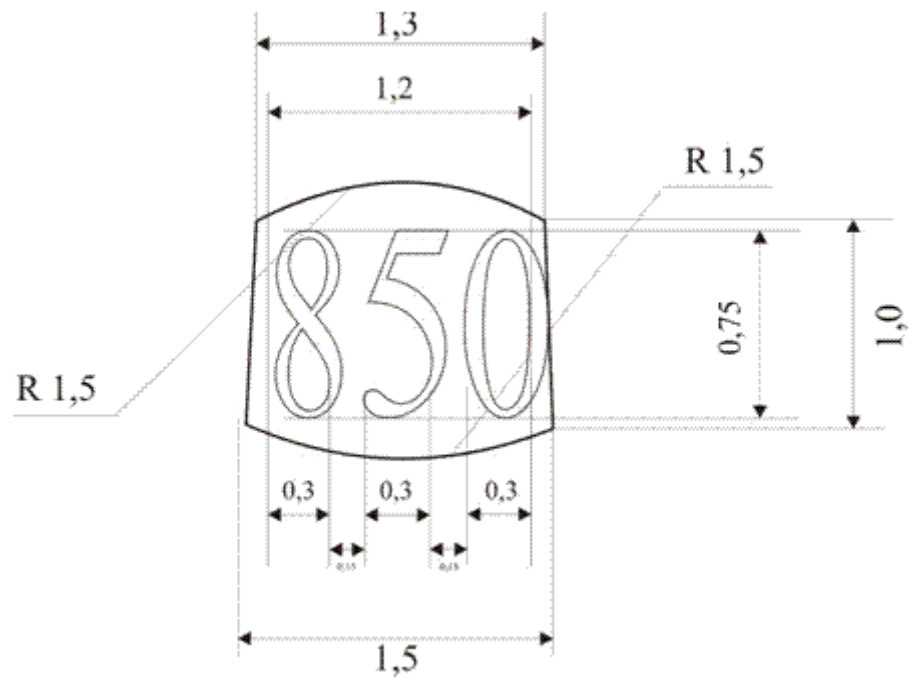

ավելված 4, Ձև N 2

ԱՆՎԱՆԱՆԻՇԻ ՍԱՀՄԱՆԱՅԻՆ ՉԱՓԵՐԸ

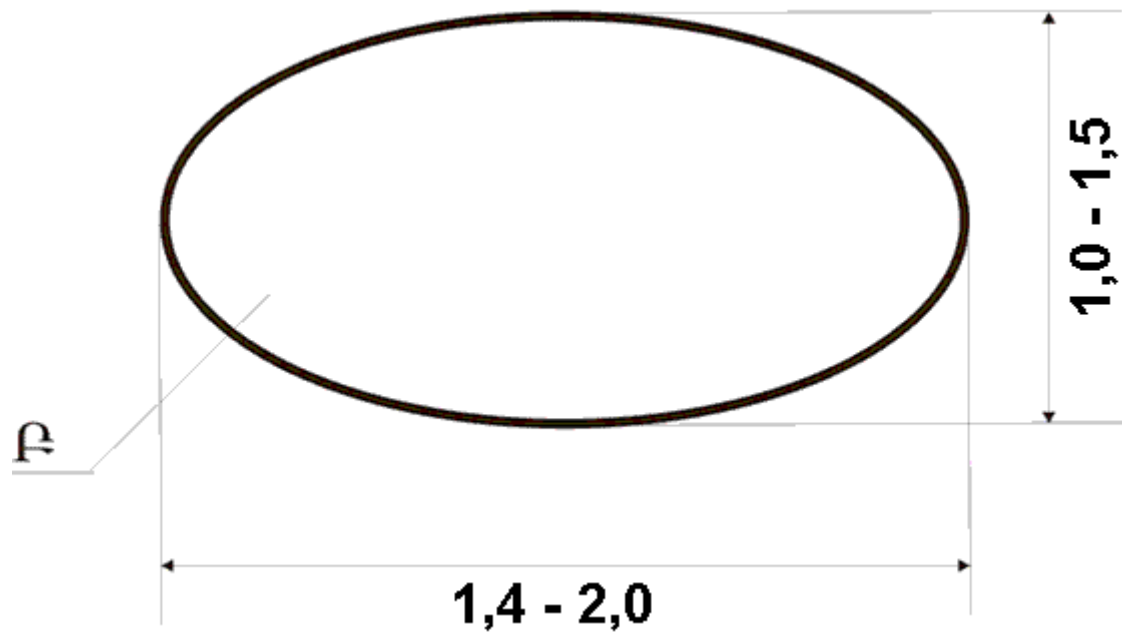

P - անվանանիշերի հերթական համարը, որը թանկարժեք մետաղներից պատրաստված իրեր արտադրողի անվանանիշ պատվիրելու և (կամ) պատրաստելու թույլտվության համարն է:

Հավելված 5, Ձև N 3

ՏԱՐԲԵՐԱՆԻՇԻ ՁԵՎԻ, ՉԱՓԻ ԵՎ ՈՒՐՎԱԳԾԻ ՍԱՀՄԱՆԱՅԻՆ ՉԱՓԵՐԸ

Ա - տարբերանիշի հերթական համարը, որը թանկարժեք մետաղների և դրանցից պատրաստված իրերի հարգորոշման ու հարգադրոշման լիցենզիայի համարն է:

Հավելված 6, Ձև N 4

ՀԱՅԱՍՏԱՆԻ ՀԱՆՐԱՊԵՏՈՒԹՅԱՆ
ԷԿՈՆՈՄԻԿԱՅԻ ՆԱԽԱՐԱՐՈՒԹՅՈՒՆ

ՀԱՅԱՍՏԱՆԻ ՀԱՆՐԱՊԵՏՈՒԹՅԱՆ
ԷԿՈՆՈՄԻԿԱՅԻ ՆԱԽԱՐԱՐՈՒԹՅՈՒՆ

_____ 20 թ.

_____ 20 թ.

ՆԱԽԱՐԱՐԻ ՀՐԱՄԱՆ N_____
ԱՆՎԱՆԱՆԻՇ ՊԱՏՐԱՍՏԵԼՈՒ (ՊԱՏՎԻՐԵԼՈՒ)
ԹՈՒՅԼՏՎՈՒԹՅՈՒՆ ՀԻՄՔ N _____

ՆԱԽԱՐԱՐԻ ՀՐԱՄԱՆ N_____
ԱՆՎԱՆԱՆԻՇ ՊԱՏՐԱՍՏԵԼՈՒ (ՊԱՏՎԻՐԵԼՈՒ)
ԹՈՒՅԼՏՎՈՒԹՅՈՒՆ N _____

Տրված է _____
(կազմակերպության անվանումը կամ անհատ ձեռնարկատիրոջ,

Տրված է _____
(կազմակերպության անվանումը կամ անհատ

ձեռնարկատիրոջ,

Ֆիզիկական անձի անունը, ազգանունը, անձնագրի տվյալները)

Ֆիզիկական անձի անունը, ազգանունը, անձնագրի տվյալները)

(գործունեության վայրը)

(գործունեության վայրը)

Պատվիրելու

Պատվիրելու

(ըստ ներկայացվող ուրվագծի և քանակի)

(ըստ ներկայացվող ուրվագծի և քանակի)

Պատվիրող

Պատվիրող

անձի

անձի

(անունը, հայրանունը, ազգանունը)

(անունը, հայրանունը, ազգանունը)

Ուժի մեջ է _____ 20 թ.

Ուժի մեջ է _____ 20 թ.

Ստացա _____

(պատվիրողի ստորագրությունը, անունը, հայրանունը,
ազգանունը)

Նախարարի տեղակալ _____

(ստորագրությունը, անունը, հայրանունը, ազգանունը)

Հավելված 7, Ձև N 5

Հ Ա Յ Ա Ս Տ Ա Ն Ի Հ Ա Ն Ր Ա Պ Ե Տ Ո Ւ Թ Յ Ա Ն
Է Կ Ո Ն Ո Մ Ի Կ Ա Յ Ի Ն Ա Խ Ա Ր Ա Ր Ո Ւ Թ Յ Ո Ւ Ն

Հ Ա Յ Տ

ԱՆՎԱՆԱՆԻՇ ՊԱՏՎԻՐԵԼՈՒ (ՊԱՏՐԱՍՏԵԼՈՒ) ԹՈՒՅԼՏՎՈՒԹՅՈՒՆ ՍՏԱՆԱԼՈՒ

1. _____

(դիմող կազմակերպության (այսուհետ նաև՝ դիմող) անվանումը և կազմակերպական-իրավական ձևը)

2. Հայտատուի
գտնվելու վայրը

3. Հեռախոսահամարը

4. Հայտատուի
նախատեսվող գործունեության
իրականացման վայրը

5. Նախատեսվող տարածքում
առկա հեռախոսահամարը

6. Հայտատուի ներկայացուցչի
անունը, ազգանունը

7. Անձնագրի համարը

8. Բնակության վայրը

(քաղաքը, փողոցը, շենքը, բնակարանը)

9. Հեռախոսահամարը

10. Հայտին կցվում են նշված փաստաթղթերը՝

| №/կ | Փաստաթղթի անվանումը | Առկայության դեպքում կատարել նշագրում | Նշել թերթերի քանակը |
|-----|--|---|---------------------------|
| 1. | Հայտատուի կանոնադրության և պետական գրանցման վկայականի պատճենները | | |
| 2. | Գործունեության իրականացման տարածքի սեփականության, վարձակալության կամ օգտագործման իրավունքի վկայականի պատճենը | | |
| 3. | Ապրանքային (սպասարկման) նշանի գրանցման վկայականի պատճենը և անվանանիշի ուրվագիծը | | |

| | | |
|--|---|--|
| | Հայտին կցված փաստաթղթերի թերթերի ընդհանուր քանակը | |
|--|---|--|

Սեփական ձեռքով սույն դիմումում կատարված գրառումների
և նշագրումների իսկությունը հավաստում եմ

դիմողի ներկայացուցիչ _____

(ստորագրությունը)

Կ.Տ.

_____ 200 թ.

Հավելված 8, Ձև N 8

ԹԱՆԿԱՐԺԷ ՄԵՏԱՂՆԵՐԻՑ ՊԱՏՐԱՍՏՎԱԾ ՍՏԱՆԴԱՐՏԱՑՎԱԾ ՁՈՒԼԱԿՏՈՐԻ ՄԱԿԵՐԵՍԻՆ ԴՐՈՇՄՎՈՂ ԼԱՏԻՆԱՏԱՌ ԽՈՐՀՐԴԱՆԻՇԵՐԻ, ՀԱՐԳԻ, ՔԱՇԻ ՈՒ ՄԵԿ ԿԻԼՈԳՐԱՄ ԵՎ ԱՎԵԼԻ ՔԱՇ ՈՒՆԵՑՈՂ ՍՏԱՆԴԱՐՏԱՑՎԱԾ ՁՈՒԼԱԿՏՈՐՆԵՐԻ ՄԱԿԵՐԵՍԻՆ ԴՐՈՇՄՎՈՂ ՍԵՐԻԱԿԱՆ ՀԱՄԱՐԻ ԹՎԵՐԻ ԵՎ ՏԱՌԵՐԻ ՆԿԱՐԱԳԻՐԸ

Թվերի շրիֆտը N 2.5, ըստ ԳՕՍՍ - 2.304-81

1 2 3 4 5 6 7 8 9 0,

Տառերի շրիֆտը N 2.5, ըստ ԳՕՍՍ - 2.304-81

- g- գրամ
- Kg- կիլոգրամ
- Oz-տրոյական ունցիա

Խորհրդանիշների շրիֆտը N 3.5, ըստ ԳՕՍՍ - 2.304-81

Ոսկի - Au

Արծաթ - Ag

Պլատին - Pt

Պալադիում - Pd

Մեկ կիլոգրամ և ավելի քաշ ունեցող ստանդարտացված ձուլակտորների մակերեսին դրոշմվող սերիական համարի թվերի շրիֆտը N 3.5,
ըստ ԳՕՍՏ-2.304-81

1 2 3 4 5 6 7 8 9 0

Հավելված 9, Ձև N 1

ՀԱՐԳԱՓՈՐՁԱԿԱՆ ԱՍԵՂՆԵՐ

| Ոսկի (հարգ) | Արծաթ (հարգ) | Պլատին (հարգ) | Պալադիում (հարգ) |
|----------------|-----------------|------------------|---------------------|
| 372 | 795 | 890 | 490 |
| 375 | 800 | 900 | 500 |
| 413 | 825 | 940 | 840 |
| 416 | 830 | 950 | 850 |
| 497 | 855 | | |
| 500 | 870 | | |
| 580 | 875 | | |
| 583 | 905 | | |
| 585 | 920 | | |
| 747 | 925 | | |
| 750 | 955 | | |

| | | | |
|-----|-----|--|--|
| 913 | 960 | | |
| 916 | 994 | | |
| 955 | 999 | | |
| 958 | | | |
| 996 | | | |
| 999 | | | |

Հավելված 10, Ձև N 2

ԹԱՆԿԱՐԺԵՔ ՄԵՏԱՂՆԵՐԻՑ ՊԱՏՐԱՍՏՎԱԾ ԻՐԵՐԻ ՀԱՐԳՈՐՈՇՄԱՆ ՀԱՄԱՐ ՕԳՏԱԳՈՐԾՎՈՂ ՀԱԿԱՋԴՈՒԿՆԵՐԸ

1. Հակազդուկներ՝ ոսկու համար

1.1. Ոսկու քլորային հակազդուկ

375 հարգի (3.8% Pd պարունակող) ոսկու հարգորոշման համար օգտագործվում է ոսկու քլորային հակազդուկ, որը պարունակում է 6.0 գ/լ ոսկի:

583/585 հարգի սպիտակ ոսկու հարգորոշման համար օգտագործվում է ոսկու քլորային հակազդուկ, որը պարունակում է 18.0 գ/լ Au: 583/585 հարգի սպիտակ ոսկու հարգորոշման համար, որը պարունակում է Ni և Zn, օգտագործվում է ոսկու քլորային հակազդուկ, որը պարունակում է 27.0 գ/լ Au:

Ոսկու քլորային հակազդուկը պատրաստվում է 999.9 հարգի մետաղական ոսկուց կամ ոսկու քլորաջրածնական թթվից:

1.2. Հակազդուկ, որի հիմքում ընկած է K-ի բիքրոմատ և պղնձի քլորիդ:

Տարբեր հարգերի ոսկյա իրերի հարգորոշման համար օգտագործվում են հետևյալ բաղադրությամբ հակազդուկներ, որոնց հիմքում ընկած է $K_2Cr_2O_7$ (կալիումի բիքրոմատ և $CuCl_2$ (պղնձի քլորիդ)՝

| | | |
|----|--------------------|-----------|
| ա) | $K_2Cr_2O_7$ | - 5.0 գ, |
| | $CuCl_2$ | - 10.0 գ, |
| | թորած ջուր | - 100 մլ, |
| | H_2SO_4 (d=1.83) | - 6.0 մլ. |
| բ) | $K_2Cr_2O_7$ | - 10.0 գ, |
| | $CuCl_2$ | - 5.0 գ, |
| | թորած ջուր | - 100 մլ, |
| | H_2SO_4 (d=1.9) | - 9.0 մլ: |

1.3. Թթվային հակազդուկներ

| NN ը/կ | Ոսկու հարգը | Ազոտական թթու | Աղաթթու (d=1.19) | Թորած ջուր |
|-----------|-------------|---------------|------------------|------------|
| 1. | 375 | 59.5 մլ | - | 40.5 մլ |
| 2. | 416 | 66.0 մլ | - | 34.0 մլ |
| 3. | 500 | 100.0 մլ | - | - |
| 4. | 583/585 | 46.0 մլ | 4 կաթիլ | 54.0 մլ |
| 5. | 750 | 59.3 մլ | 1.1 մլ | 39.6 մլ |
| 6. | 916 | 70.4 մլ | 1.3 մլ | 28.3 մլ |

| | | | | |
|----|-----|---------|--------|---------|
| 7. | 958 | 78.7 մլ | 2.0 մլ | 19.3 մլ |
| 8. | 999 | 78.7 մլ | 2.0 մլ | 19.3 մլ |

2. Հակազդուկներ՝ արծաթի համար

2.1. Կալիումի բիքրոմատի հակազդուկ

| | | |
|-----------------|-----------------------|-------------|
| Բաղադրությունը՝ | կալիումի բիքրոմատ | - 9.4 գ, |
| | ծծմբական թթու (d=1.8) | - 6.8 մլ, |
| | թորած ջուր | - 100.0 մլ: |

Հակազդուկ պատրաստելու համար $K_2Cr_2O_7$ -ը լուծում են թորած ջրում ավելացնելով ծծմբական թթու:

2.2. Կալիումի հեքսաֆեռոցիանատի հակազդուկ

Հակազդուկը պատրաստելու համար պատրաստում են 2 լուծույթ՝

1-ին լուծույթ՝ 44.0 գ կալիումի ֆեռոցիանատը լուծում են 100.0 մլ թորած ջրում:

2-րդ լուծույթ՝ նոսրացված ծծմբական թթու (1:4):

Հակազդուկը պատրաստում են աշխատանքից առաջ՝ երկու լուծույթները խառնելով հետևյալ հարաբերությամբ՝ 20 մլ՝ 1-ին լուծույթից, և 5.0 մլ՝ 2-րդ լուծույթից:

2.3. Ag-ի նիտրատի հակազդուկ

| NN ը/կ | Արծաթի հարգը | Արծաթի նիտրատ | Թորած ջուր | Ծանոթագրություն |
|-----------|--------------|---------------|------------|-----------------|
| 1. | 800 | 0.50 գ | 100.0 մլ | Արծաթի նիտրատի |

| | | | | |
|----|-----|-----------|----------|---|
| 2. | 830 | 0.52 գ | 100.0 մլ | հակազդուկին ավելացնում են ազոտական թթու այն դեպքում, երբ անհրաժեշտ է համապատասխան հարգի արձաթի համաձուլվածքի ռեակցիան ուժեղացնել: |
| 3. | 875 | 2.5-3.0 գ | 100.0 մլ | |
| 4. | 925 | 0.77 գ | 100.0 մլ | |
| 5. | 960 | 0.8 գ | 100.0 մլ | |
| 6. | 999 | 0.83 գ | 100.0 մլ | |

3. Արձաթ-պալադիումային համաձուլվածքների հակազդուկներ

Արձաթ-պալադիումային համաձուլվածքների Շրլից 810-190 և Շրլից 750-250 համար օգտագործվում են՝

3.1. 750 հարգի ոսկու համար նախատեսված թթվային լուծույթ, որը նորացված է թորած ջրով՝ 1:1 հարաբերությամբ:

3.2. Կալիումի յոդիդի հակազդուկով, որը նախատեսված է պլատինի համար:

4. Հակազդուկներ՝ պլատինի համար

Հարգափորձական քարի վրա 950 հարգի պլատինե իրերի և համաձուլվածքների համար օգտագործվում են՝

4.1. 958 հարգի ոսկու համար նախատեսված թթվային հակազդուկներ

4.2. Կալիումի յոդիդի հակազդուկ

Բաղադրությունը՝ կալիումի յոդիդ

- 10.0 գ,

ազոտական թթու (d=1.4)

- 25.0 մլ,

աղաթթու (d=1.19)

- 75.0 մլ:

Հակազդուկ պատրաստելու համար 10.0 գ կալիումի յոդիդը լուծում են 100.0 մլ նշված թթուների խառնուրդի մեջ:

5. Հակազդուկներ՝ պալադիումի համար

5.1. Հարգափորձական քարի վրա 500 հարգի պալադիումե իրերի հարգորոշման համար օգտագործվում է կալիումի յոդիդի հակազդուկ, որը նախատեսված է նաև պլատինի համար (4.2-րդ կետ):

5.2. 850 հարգի իրերի և համաձուլվածքների համար՝ նույն հակազդուկը (4.2-րդ կետ), որը նորացված է թորած ջրով՝ 3:1 հարաբերությամբ:

Հավելված 11, Ձև N 5

(լիցենզավորված անձի անվանումը)

(ստորագրությունը)

Կ.Տ.

ԴԻՄՈՒՄ-ԱՆԴՈՐՐԱԳԻՐ N _____

Խնդրում ենք ընդունել _____

(պատվիրատու, գործունեության իրականացման վայրը կամ բնակության վայրը)

ԳՐԱՌՈՒՄՆԵՐ ԿԱՏԱՐՎԱԾ ԱՇԽԱՏԱՆՔՆԵՐԻ ՎԵՐԱԲԵՐՅԱԼ

| NN ը/կ | Հարգորոշումը հարգորոշման քարի վրա | | | Իրերի քիմիական տարրալուծում | | | | | | | | | Հարգադրոշմված իրեր | | | Դրված դրոշմների թիվը (հատ) | Ծանոթագրություն |
|-----------|-----------------------------------|------------|-------|-------------------------------|---------------------------------------|-------------|--------------------------|-------------|--|---------------|---|---|--------------------|--------------|-------|----------------------------|-----------------|
| | թիվը(հատ) | քաշը(գրամ) | հարգը | քիմիական տարրալուծման եղանակը | վերցվել են իրեր քիմիական տարրալուծման | | վերցվել է 0.25 գ կշռաչափ | | թանկարժեք մետաղի գնդիկների քաշը՝ 999.9 հարգի | որոշված հարգը | մնացորդների քաշը քիմիական տարրալուծումից հետո | մետաղախառնուրդի կորուստները տարրալուծումից հետո | թիվը (հատ) | քաշը (գրամ) | հարգը | | |
| | | | | | թիվը (հատ) | քաշը (գրամ) | թիվը (հատ) | քաշը (գրամ) | | | | | | | | | |
| 1 | 2 | 3 | 4 | 5 | 6 | 7 | 8 | 9 | 10 | 11 | 12 | 13 | 14 | 15 | 16 | 17 | 18 |
| | | | | | | | | | | | | | | | | | |
| | | | | | | | | | | | | | | | | | |
| | | | | | | | | | | | | | | | | | |
| | | | | | | | | | | | | | | | | | |
| | | | | | | | | | | | | | | | | | |
| | | | | | | | | | | | | | | | | | |
| | | | | | | | | | | | | | | | | | |
| | | | | | | | | | | | | | | | | | |

Աշխատանքները կատարել են՝

Հարգորոշում քարի վրա _____
(կատարող)

Քիմիական տարրալուծում _____
(կատարող)

Հարգադրոշմում _____
(կատարող)

Նշված իրերը հանձնեց _____

(լիցենզավորված անձ (ստորագրությունը))

Ընդունեց _____

(պատվիրատու (ստորագրությունը))

Հավելված 12, Ձև N 6

(լիցենզավորված անձի անվանումը)

(ստորագրությունը)

Կ.Տ.

ԴԻՄՈՒՄ-ԱՆԴՈՐՐԱԳԻՐ N _____

Ընդունված է տարրալուծման _____

(պատվիրատու)

(գործունեության իրականացման վայրը կամ բնակության վայրը)

Համաձայն դիմումի՝ _____ 20 թ.

| NN ը/կ | Իրի անվանումը | Թիվը (հատ) | Քաշը (գրամ) | Տարրալուծման վարձը (դրամ) | Ծանոթագրություն |
|-----------|---------------|------------|----------------|------------------------------|-----------------|
| | | | | | |
| | | | | | |
| | | | | | |
| | | | | | |
| | | | | | |
| | | | | | |
| | | | | | |
| | | | | | |
| Ընդամենը | | | | | |

Նշված իրերը հանձնեց _____

(պատվիրատու (ստորագրությունը))

_____ 20 թ.

Ընդունեց _____

(լիցենզավորված անձ (ստորագրությունը))

Հավելված 13, Ձև N 7

Լիցենզավորված անձ _____

Գ Ի Ր Ք

ՀԱՐԳԱՓՈՐՁԱԿԱՆ ԱՇԽԱՏԱՆՔՆԵՐԻ ԵՎ ԴՐԱՆՑ ՎՃԱՐԻ ՀԱՇՎԱՌՄԱՆ

| NN ը/կ | Իրերի ընդունման ամսաթիվը | Պատվիրատուի անվանումը (ֆիզիկական անձի համար՝ անունը, ազգանունը) և դիմում- անդորրագրի համարը | Ընդունված են իրեր | | Հարգ- որոշված է քարի վրա (հատ) | Տարրա- լուծման է ենթարկվել կուպելա- վորման եղանակով (հատ) | Տարրա- լուծման է ենթարկվել քիմիական եղանակով (հատ) | Դրված են դրոշմ- ներ (հատ) | այդ թվում էլեկտրա- կայծային (հատ) | Հարգա- փորձական վճարը(դրամ) | Հարգափորձական վճարի մուծման փաստաթղթի համարը և ամսաթիվը | Իրերի հանձնման ամսա- թիվը | Ծանոթա- գրություն |
|-----------|--------------------------------|---|----------------------|------|--|---|---|---------------------------------------|---|-----------------------------------|---|------------------------------------|----------------------|
| | | | հատ | գրամ | | | | | | | | | |
| 1 | 2 | 3 | 4 | 5 | 6 | 7 | 8 | 9 | 10 | 11 | 12 | 13 | 14 |

ԳՐԱՌՈՒՄՆԵՐ ԿԱՏԱՐՎԱԾ ԱՇԽԱՏԱՆՔՆԵՐԻ ՎԵՐԱԲԵՐՅԱԼ

| NN ը/կ | Տարրալուծման ենթակա նյութի անվանումը | Որոշման ենթակա մետաղ- ներ(հատ) | Տարրա- լուծման մեթոդը | Տարրա- լուծում-ների թիվը (հատ) | Տարրալուծման համար ծախսվել է կշռուկ | | Տարրալուծումից հետո ստացված մաքուր մետաղի քաշը (գրամ) | | | Տարրալուծման արդյունքները տոկոսով կամ հարգերով | | | Տարրալուծումից հետո մնացորդը(գրամ) | | | Ծանո- թա-գրու- թյուն |
|-----------|---|---|-----------------------------|--------------------------------------|--|------|--|------------|----------------------------------|---|------------|----------------------------------|--|------------|----------------------------------|----------------------------|
| | | | | | քանակ | գրամ | ոսկի | ար- ծաթ | պլատինի խմբի մետաղ- ներ | ոսկի | ար- ծաթ | պլատինի խմբի մետաղ- ներ | ոսկի | ար- ծաթ | պլատինի խմբի մետաղ- ներ | |
| 1 | 2 | 3 | 4 | 5 | 6 | 7 | 8 | 9 | 10 | 11 | 12 | 13 | 14 | 15 | 16 | 17 |

| | անդորրագրի համարը, ամսաթիվը | | | (հատ) | | | կույթունը(տոկոս) | | | | |
|---|---|---|---|-------|---|---|------------------|---|----|----|---|
| 1 | 2 | 3 | 4 | 5 | 6 | 7 | 8 | 9 | 10 | 11 | |
| 1 | «Այո» - այո, առկա է, համապատասխանում է, բավարարում է | | | | | | | | v | | |
| 2 | «Ոչ» - ոչ, առկա չէ, չի համապատասխանում, չի բավարարում | | | | | | | | | v | |
| 3 | «Զ/պ» - չի պահանջվում, չի վերաբերվում | | | | | | | | | | v |

Ստուգաթերթը լրացրեցին՝

պետական տեսուչ

ստորագրություն

անուն, ազգանուն

պետական տեսուչ

ստորագրություն

անուն, ազգանուն

ստորագրություն

անուն, ազգանուն

ընկերության ղեկավար՝

ստորագրություն

անուն, ազգանուն

ՀԱՅԱՍՏԱՆԻ ՀԱՆՐԱՊԵՏՈՒԹՅԱՆ ԷԿՈՆՈՄԻԿԱՅԻ ՆԱԽԱՐԱՐՈՒԹՅԱՆ

ՇՈՒԿԱՅԻ ՎԵՐԱՀՍԿՈՂՈՒԹՅԱՆ ՊԵՏԱԿԱՆ ՏԵՍՉՈՒԹՅՈՒՆ

Ստուգաթերթ N

ԹԱՆԿԱՐԺԵՔ ՄԵՏԱՂՆԵՐԻՑ ՊԱՏՐԱՍՏՎԱԾ ԻՐԵՐԻ ՄԱՆՐԱԾԱԽ ԱՌՈՒՎԱՃԱՌՔԻ

ԱՏՈՒԳՄԱՆ ՎԵՐԱԲԵՐՅԱԼ

_____ 20 թ.

տեսչության ստորաբաժանման անվանումը

գտնվելու վայրը

հեռախոս

Անձնական կողմ

Անձնական կողմ

պաշտոն

անուն, ազգանուն, հայրանուն

Անձնական կողմ

Անձնական կողմ

պաշտոն

անուն, ազգանուն, հայրանուն

Անձնական կողմ

Անձնական կողմ

պաշտոն

անուն, ազգանուն, հայրանուն

Ստուգման սկիզբ(ամսաթիվ) _____

ավարտ _____

ՀՎՀՀ

ՀՎՀՀ

Տնտեսվարող սուբյեկտի անվանումը

Պետ. ռեգիստրի համար

Տնտեսվարող սուբյեկտի գործունեության ոլորտ

Տնտեսվարող սուբյեկտի գտնվելու վայրը

Հեռախոս

Տնտեսվարող սուբյեկտի ղեկավարի կամ լիազորված անձի անուն, ազգանուն, հայրանուն

Հեռախոս

Ստուգման հանձնարարագիր _____ ում կողմից _____ երբ է տրված _____

Ստուգման նպատակը/Ընդգրկված հարցերի համարներ _____

ՀԱՐՑԱՇԱՐ
ԹԱՆԿԱՐԺԵՔ ՄԵՏԱՂՆԵՐԻՑ ՊԱՏՐԱՍՏՎԱԾ ԻՐԵՐԻ ՄԱՆՐԱԾԱԽ ԱՌՈՒՎԱՃԱՌՔԻ
ՍՏՈՒԳՄԱՆ ՎԵՐԱԲԵՐՅԱԼ

| NN ը/կ | Հարցը | Հարցի համար հիմք հանդիսացող իրավական նորմը | Ստուգման անցկացման մեթոդը | Կշիռը | Մեկնա- բանություն- ներ | Պատասխան | | |
|-----------|--|---|-------------------------------------|-------|------------------------------|----------|----|-----|
| | | | | | | Այո | Ոչ | Չ/պ |
| 1 | 2 | 3 | 4 | 5 | 6 | 7 | 8 | 9 |
| 1. | Արդյո՞ք, թանկարժեք մետաղներից պատրաստված այն իրերը, որոնք ունեն «Թանկարժեք մետաղների մասին», օրենքով թանկարժեք մետաղների համար սահմանված նվազագույն հարգից ցածր հարգ, հարգադրոշմված չեն և չեն իրացվում որպես թանկարժեք մետաղներից պատրաստված իրեր. | 2006 թվականի մայիսի 23-ի «Թանկարժեք մետաղների մասին», ՀՕ-83-Ն Օրենք, հոդված 6, 3-րդ մաս, | փորձա-քննություն, տեսազննում | 5,0 | | | | |
| 2. | Արդյո՞ք, իրականացվում է անընթեռնելի հարգադրոշմ, տարբերանիշ և անվանանիշ ունեցող թանկարժեք մետաղներից պատրաստված իրերի մանրաձախ առուվաճառքը: | հոդված 6, 6-րդ մաս | տեսազննում | 5,0 | | | | |

| | | | | | | | | |
|-----|--|--|------------|------|--|--|--|--|
| 3. | Արդյո՞ք, թանկարժեք մետաղների, թանկարժեք մետաղներից պատրաստված իրերի մասնագիտացված, այդ թվում՝ մանրածախ առուվաճառքն իրականացվում միայն նրանց վրա օրենքով սահմանված կարգով հարգադրոշմի և տարբերանիշի առկայության դեպքում, բացառությամբ „Թանկարժեք մետաղների մասին,, Հայաստանի Հանրապետության օրենքի 6-րդ հոդվածի յոթերորդ մասի «ա», «բ», «գ», «դ», «ե» կետերում նշված իրերի: | 2006 թվականի մայիսի 23-ի ՀՕ-83-Ն Օրենք, հոդված 8, 2-րդ մաս | տեսազննում | 15,0 | | | | |
| 4. | Արդյո՞ք, մանրածախ առուվաճառքի ենթակա թանկարժեք մետաղներից պատրաստված իրերը պարտադիր կրում են թանկարժեք մետաղի հարգը, կշիռը, իսկ եթե այդ իրերի վրա առկա են թանկարժեք քարեր, ապա այդ քարերի կշռի և որակի բնութագրերի մասին տեղեկություններ պարունակող պիտակ: | 2006 թվականի մայիսի 23-ի ՀՕ-83-Ն Օրենք, հոդված 8, 4-րդ մաս | տեսազննում | 10,0 | | | | |
| 5. | Արդյո՞ք, պահպանվում են թանկարժեք մետաղների ջարդոնների և թանկարժեք մետաղներից պատրաստված նախապատրաստվածքների մանրածախ առուվաճառքի կարգը՝ կապված հարգորոշման և (կամ) հարգադրոշմման հետ, մասնավորապես՝ | ՀՀ կառավարության 2007 թվականի փետրվարի 2-ի N 133-Ն որոշմամբ հաստատված կանոնակարգ | | | | | | |
| 5.1 | ջարդոնների և նախապատրաստվածքների մանրածախ առուվաճառքն իրականացվում է Հայաստանի Հանրապետությունում սահմանված | 4-րդ կետ | տեսազննում | 2,5 | | | | |

| | | | | | | | | |
|-------|---|--|------------|-----|--|--|--|--|
| | հարգերով հարգադրոշմների առկայության դեպքում բացառությամբ N33 սուգաթերթի 7.3 7.3.1 և 7.3.2 կետերով սահմանված դեպքի. | | | | | | | |
| 5.2 | այն ջարդոնների և նախապատրաստվածքների, որոնք հնարավոր չէ հարգադրոշմել կախված իրենց կառուցվածքից և չափերից, մանրաձախ առուվաճառքն իրականացվում է միայն հարգորոշումից հետո՝ փակ և կապարակնքված տուփերով. | 5-րդ կետ, 1-ին պարբերություն | տեսազննում | 2,5 | | | | |
| 5.2.1 | տուփը այնպիսին է, որ հնարավոր է այն բացել միայն կոտրելու կամ կապարակնիքը վնասելու դեպքում: Կապարակնիքին ամրացված է մետաղյա թիթեղ (բայց ոչ երկաթյա), որի վրա գրված է «կապարակնիք» բառը, որից հետո նշված են տուփում պարունակվող ջարդոնի և նախապատրաստվածքի. | 5-րդ կետ, 2-րդ պարբերություն | տեսազննում | 2,5 | | | | |
| 5.2.2 | հարզը հավաստող հարգադրոշմը, լիգատուրային քաշը, որը գրված է քերծվածքային տարբերակով, և այն լիցենզավորված անձի տարբերանիշը, որն իրականացրել է հարգորոշում. | 5-րդ կետ, 3-րդ պարբերություն | տեսազննում | 2,5 | | | | |
| 5.3 | Հայաստանի Հանրապետությունում սահմանված հարգերին և հարգադրոշմներին չհամապատասխանող հարգեր և հարգադրոշմներ ունեցող ջարդոնների ու նախապատրաստվածքների մանրաձախ առուվաճառքն իրականացվում է միայն հարգորոշումից և Հայաստանի Հանրապետությունում | 6-րդ կետ | տեսազննում | 5,0 | | | | |

| | | | | | | | | |
|--|---|--|--|--|--|--|--|--|
| | սահմանված հարգերով հարգադրոշմովից հետո: | | | | | | | |
|--|---|--|--|--|--|--|--|--|

| | | | | |
|---|---|---|---|---|
| 1 | «Այո» - այո, առկա է, համապատասխանում է, բավարարում է | V | | |
| 2 | «Ոչ» - ոչ, առկա չէ, չի համապատասխանում, չի բավարարում | | V | |
| 3 | «Չ/ս/» - չի պահանջվում, չի վերաբերվում | | | V |

Ստուգաթերթը լրացրեցին՝

պետական տեսուչ _____
 ստորագրություն _____
 անուն, ազգանուն _____

պետական տեսուչ _____
 ստորագրություն _____
 անուն, ազգանուն _____

ստորագրություն

անուն, ազգանուն

ընկերության ղեկավար՝

ստորագրություն

անուն, ազգանուն

_____ 201 թ.

ՀԱՅԱՍՏԱՆԻ ՀԱՆՐԱՊԵՏՈՒԹՅԱՆ
ԿԱՌԱՎԱՐՈՒԹՅԱՆ ԱՇԽԱՏԱԿԱԶՄԻ
ՂԵԿԱՎԱՐ

Վ. ԳԱԲՐԻԵԼՅԱՆ

